

# PEDOMAN AKADEMIK

Tahun Akademik 2023 - 2024



## FAKULTAS FARMASI

### PROGRAM STUDI D3 FARMASI

Jl. Letjen. Sutoyo, Mojosongo – Solo 57127  
Telp. : 0271 – 852 518, Fax. : 0271 – 853 275  
Website : [www.setiabudi.ac.id](http://www.setiabudi.ac.id)  
email : [info@setiabudi.ac.id](mailto:info@setiabudi.ac.id)

**KEPUTUSAN  
REKTOR UNIVERSITAS SETIA BUDI**

Nomor : 0931/H1-02/31.08.2023

tentang:

**BUKU PEDOMAN AKADEMIK  
TAHUN 2023/2024**

**REKTOR UNIVERSITAS SETIA BUDI**

- Menimbang : 1. Bahwa untuk lebih meningkatkan efektifitas, efisiensi, dan produktivitas dalam pelaksanaan Tri Dharma Perguruan Tinggi di Universitas Setia Budi perlu adanya Buku Pedoman Akademik sebagai acuan pelaksanaannya.
2. Bahwa kurikulum baru di beberapa Program Studi di Universitas Setia Budi perlu segera diberlakukan;
3. Bahwa untuk hal tersebut perlu disahkan dengan Surat Keputusan Rektor.
- Mengingat : 1. Undang-Undang Republik Indonesia Nomor: 12 tahun 2012 tentang Pendidikan Tinggi.
2. Undang-Undang Republik Indonesia Nomor: 20 Tahun 2003 tentang Sistem Pendidikan Nasional.
3. Peraturan Menteri Pendidikan dan Kebudayaan Republik Indonesia Nomor: 3 Tahun 2020 Tentang Standar Nasional Pendidikan Tinggi.
4. Peraturan Menteri Pendidikan dan Kebudayaan Republik Indonesia Nomor: 73 tahun 2013 tentang Penerapan Kerangka Kualifikasi Nasional Indonesia (KKNI).
5. Peraturan Pemerintah Republik Indonesia Nomor: 4 Tahun 2014 Tentang Penyelenggaraan Pendidikan Tinggi dan Pengelolaan Perguruan Tinggi.
6. Keputusan Menteri Pendidikan dan Kebudayaan Republik Indonesia Nomor: 77/D/O/1997.
7. Keputusan Yayasan Pendidikan Setia Budi Nomor 487/SK/YPSB/2019 tanggal 11 Nopember 2019 tentang pengangkatan Rektor Universitas Setia Budi periode 2019-2023.
8. Surat Keputusan Rektor Universitas Setia Budi nomor: 0507/H1-02/27.06.2016 tentang Kurikulum Pendidikan Tinggi (KPT).
9. Statuta Universitas Setia Budi.
- Memperhatikan : 1. Visi, Misi Tujuan dan Sasaran Universitas Setia Budi.
2. Surat Keputusan Rektor Universitas Setia Budi Nomor: 0577/H1-02/22.06.2022 tentang Pedoman Akademik Universitas Setia Budi Tahun 2022/2023.

## MEMUTUSKAN :

- Menetapkan :
- Pertama : Menetapkan Pedoman Akademik di Universitas Setia Budi seperti yang tercantum dalam Lampiran Surat Keputusan ini adalah pedoman akademik sah yang berlaku di lingkungan Universitas Setia Budi pada tahun 2023/2024;
- Kedua : Keputusan ini berlaku mulai tanggal ditetapkan, dengan ketentuan: Segala sesuatunya akan ditinjau kembali dan diperbaiki sebagaimana mestinya apabila dikemudian hari ternyata terdapat kekeliruan dalam penetapan keputusan ini.

Ditetapkan di : Surakarta  
Pada tanggal : 31 Agustus 2023

UNIVERSITAS SETIA BUDI  
Rektor,



**Dr. Ir. Djoni Tarigan, MBA.**

### Salinan disampaikan kepada :

1. Yth. Ketua Badan Pelaksana Harian YPSB.
2. Yth. Para Wakil Rektor di lingkungan USB
3. Yth. Para Dekan Fakultas.
4. Yth. Para Ketua Program Studi
5. Yth. Para Kepala Biro

## **KATA PENGANTAR**

Alhamdulillah, puji syukur dipanjatkan kepada Tuhan Yang Maha Esa, atas terbitnya Buku Panduan Akademik Universitas Setia Budi Tahun Akademik 2023/2024.

Buku Panduan Akademik ini merupakan acuan dan pegangan civitas akademika khususnya mahasiswa dalam menjalankan perannya selama proses pembelajaran di Universitas Setia Budi.

Buku Panduan Akademik Universitas Setia Budi Tahun Akademik 2023/2024 ini telah mengalami penyempurnaan dalam beberapa hal, antara lain Pengertian Umum, Ketentuan Akademik, Proses Akademik, Ruang lingkup Fakultas, Organisasi Kemahasiswaan dan Layanan Kemahasiswaan. Hal ini dilakukan sejalan dengan dinamika perubahan yang terus dilakukan oleh Universitas Setia Budi dalam usaha mencapai visi dan mewujudkan misi, tujuan dan sasaran sebagai institusi pendidikan yang sehat dan bermutu, sehingga menghasilkan lulusan yang cerdas, terampil, berbudi pekerti luhur dan berdaya saing.

Diharapkan Buku Pedoman Akademik ini dapat memberikan informasi yang lengkap bagi mahasiswa dan dosen untuk menjalankan aktivitas akademiknya, dan mahasiswa dapat menentukan strategi penetapan mata kuliah yang harus diambil dalam setiap semesternya, pencarian solusi apabila ada kendala-kendala dalam menjalankan proses pembelajaran di Universitas Setia Budi.

Akhirnya, Semoga Buku Panduan Akademik ini dapat berfungsi sebagai maknanya, baik bagi mahasiswa Universitas Setia Budi, civitas akademika, maupun pihak lain yang ingin mendapatkan gambaran dalam proses pembelajaran di Universitas Setia Budi.

Surakarta, Agustus 2023

Universitas Setia Budi

Rektor,

Dr. Ir. Djoni Tarigan, MBA.

## DAFTAR ISI

SK Rektor .....	i
Kata Pengantar.....	iii
Daftar Isi .....	iv
BAB I. Pendahuluan .....	1
A. Sejarah.....	3
B. Profil.....	3
C. Visi, Misi Dan Tujuan.....	6
D. Arah Pengembangan.....	7
E. Struktur Organisasi .....	7
BAB II. Penyelenggaraan Pendidikan .....	12
A. Kompetensi Lulusan .....	12
B. Isi Pembelajaran .....	12
C. Proses Pembelajaran.....	13
1. Karakteristik Proses Pembelajaran .....	13
2. Perencanaan Proses Pembelajaran .....	13
3. Pelaksanaan Proses Pembelajaran.....	13
a. Bentuk Pembelajaran .....	13
b. Beban Belajar Mahasiswa .....	13
4. Pembimbingan Akademik.....	20
5. Status Akademik Mahasiswa.....	22
6. Alih Program / Pindah Program Studi .....	25
7. Cuti Akademik .....	28
8. Batas Waktu Studi.....	29
9. Drop Out ( DO) .....	29
D. Proses Administrasi Akademik .....	30
1. Registrasi.....	30
2. Pembelajaran .....	33
3. Ujian.....	35
4. Input Nilai .....	38
5. Penerbitan & Pembagian Kartu Hasil Studi ( KHS).....	39
6. Revisi Nilai .....	39

7. Tugas Akhir .....	40
8. Mengulang Mata Kuliah Yang Tidak Lulus .....	40
9. Wisuda .....	40
10. Pelanggaran Akademik .....	43
<b>BAB III. Fakultas Farmasi.....</b>	<b>45</b>
A. Pengantar .....	45
B. Visi Dan Misi .....	45
C. Tujuan Fakultas Farmasi .....	45
C. Organisasi Fakultas.....	45
D. Program Studi .....	45
Program Studi DIII Farmasi.....	45
A. Spesifikasi Program Studi.....	45
B. Visi dan Misi .....	45
C. Tujuan .....	45
D. Profil Lulusan .....	46
E. Kompetensi Lulusan.....	46
F. Kriteria Kelulusan .....	49
G. Lain-lain .....	50
H. Struktur Kurikulum dalam Semester.....	51
I. Silabus .....	54
<b>BAB IV. Pola Pengembangan Kemahasiswaan .....</b>	<b>108</b>
A. Hak dan Kewajiban Mahasiswa .....	108
B. Organisasi Kemahasiswaan .....	109
C. Ruang Lingkup Kegiatan Kemahasiswaan .....	109
D. Bidang Penalaran, Keilmuan, Kreativitas, Kewirausahaan .....	111
E. Kompetisi Program Minat dan Bakat Tingkat Nasional.....	122
F. Kesejahteraan Mahasiswa .....	125
<b>BAB V. Layanan.....</b>	<b>131</b>
A. UPT – Perpustakaan.....	131
B. UPT – Laboratorium .....	132
C. Sistem Informasi Akademik.....	136
D. Penyampaian Keluhan Pelanggan.....	148

# **BAB I**

## **PENDAHULUAN**

### **A. SEJARAH UNIVERSITAS SETIA BUDI**

Pendirian Yayasan Pendidikan Setia Budi dengan Akta Notaris Ruth Karliena, S.H, Surakarta Nomor 184, tanggal 22 April 1985 oleh Keluarga Drs. Yahya Andrianto, dan diperbarui dengan Akta Notaris Djedjem Widjaja, S.H., M.H., di Jakarta Nomor 39, tanggal 21 Pebruari 2002, dimana pendiri dan pengurusnya menjadi keluarga Dr. Soedjarwo.

Berawal dari Akademi Analis Kesehatan dengan SK Menteri Kesehatan RI Nomor: 112/KEP/DIKLAT/KES/83, tanggal 21 Juli 1983 dan terus berkembang dengan didirikannya:

1. Akademi Analis Farmasi dengan SK Menteri Kesehatan RI Nomor: 2646/Kep/Diknakes/VIII/83, tanggal 12 Agustus 1987, yang berubah namanya menjadi Akademi Analis Farmasi dan Makanan berdasarkan surat dari DEP.KES.RI, Nomor: DL.02.01.1.1.3099, tanggal 29 September 1997.
2. Akademi Teknik Kimia dengan SK MENDIKBUD RI, Nomor: 0125/O/1989, tanggal 8 Maret 1989 dengan Peogram Studi D-III Analis Kimia. Kemudian terjadi perubahan bentuk menjadi Sekolah Tinggi Teknik Kimia Surakarta dengan SK MENDIKBUD RI, Nomor: 103/D/O/1994, tanggal 19 Desember 1994 dengan Program Studi S1 Teknik Kimia, S1 Farmasi, D-III Analis Kimia, D-III Teknik Kimia Pangan dan D-III Teknik Kimia Farmasi. Menjadi **Universitas Setia Budi** dengan SK MENDIKBUD RI, Nomor: 77/D/O/1997, tanggal 11 Nopember 1997 dengan 5 (lima) Fakultas, yaitu: Fakultas Farmasi, Fakultas Teknik, Fakultas Biologi, Fakultas Psikologi dan Fakultas Ekonomi.
3. Akademi Teknik Gigi dengan SK MENKES RI, Nomor: HK.00.06.1.1.3046, tanggal 9 Juli 1992.
4. Akademi Farmasi dengan SK MENKES RI Nomor: HK.00.06.1.1.347.2, tanggal 2 Pebruari 1998.

Berdasarkan ijin dari DIRJEN DIKTI RI Nomor: 3954/D/T/2001, tanggal 28 Desember 2001, penyelenggaraan Program Studi D-III Analis Kesehatan, D-III Analis Farmasi dan makanan serta D-III Farmasi, berintegrasi pada Universitas Setia Budi.



Gambar 1. Logo Universitas Setia Budi

**Filosofi Visual:**

- ❖ Gambar Bola Dunia yang berputar dinamis mengisyaratkan visi dari pemikiran untuk meraih kemampuan ilmu pengetahuan dan teknologi guna menggarap segala yang ada di bumi ini untuk kesejahteraan umat manusia.
- ❖ Tiga lingkaran merah yang dihubungkan dengan tiga garis kuning keemasan melukiskan bahwa pemikiran tersebut selalu berlandaskan kepada Tri Sila yaitu Sadar, Percaya dan Taat kepada Tuhan Yang Maha Esa dan utusan-Nya. Dengan demikian setiap gagasan (cipta, rasa, karsa) selalu berdasarkan Tri Sila sehingga yang terwujud adalah mendekati Karsa Tuhan
- ❖ Bintang bersegi lima merupakan visualisasi dari sebagian akhlak mulia atau budi pekerti luhur yang merupakan kesatuan watak utama, seperti rela, narimo/menerima, jujur, sabar dan budi luhur.
- ❖ Tulisan “Setia Budi” berwarna merah putih, menggambarkan nilai kesatuan bangsa. USB selalu berjiwakan tanah air yang tinggi, namun tetap bersahabat dengan bangsa-bangsa di seluruh dunia.

**Filosofi Warna:**

- ❖ Warna dasar putih melambangkan *kesucian* dalam *cipta, rasa, karsa* dan *tindakannya*.
- ❖ Warna garis kuning keemasan yang menghubungkan ketiga lingkaran melambangkan ketajaman, kecemerlangan serta kearifan dalam berpikir karena dilandasi oleh sadar, percaya dan taat kepada Tuhan Yang Maha Esa dan utusan-Nya.
- ❖ Warna garis biru pada bola dunia dan tulisan Universitas menunjukkan cinta yang mendalam kepada Tri Dharma Perguruan Tinggi dan kasih sayang kepada umat di bumi.
- ❖ Warna merah putih pada tulisan Setia Budi melambangkan kesetiaan kepada Negara Kesatuan Republik Indonesia.



Arti nama SETIA BUDI merupakan keinginan para pendirinya untuk membantu pemerintah Republik Indonesia, dan umat dalam meningkatkan sumber daya manusia, agar senantiasa berbudi pekerti luhur, beriman dan bertaqwa kepada Tuhan Yang Maha Kuasa.

## **B. PROFIL UNIVERSITAS SETIA BUDI**

<b>PROGRAM STUDI:</b>	<b>TAHUN BERDIRI</b>
<b>Akademi Analis Kesehatan Surakarta</b> D-III Analis Kesehatan	1983
<b>Akademi Analis Farmasi Surakarta</b> D-III Analis Farmasi, <b>berubah nama menjadi</b>	1987
<b>Akademi Analis Farmasi Dan Makanan Surakarta</b> D-III Analis Farmasi & Makanan	2001
<b>Akademi Farmasi Surakarta</b> D-III Farmasi	1998
<b>Akademi Teknik Kimia Surakarta</b> D-III Analis Kimia	1989
D-III Teknik Kimia Farmasi	1992
D-III Teknik Kimia Pangan	1992
<b>Akademi Teknik Gigi Surakarta</b> D-III Teknik Gigi	1992
<b>Sekolah Tinggi Teknik Kimia Surakarta</b> S1 Farmasi	1994
S1 Teknik Kimia	
D-III Analis Kimia	
D-III Teknik Kimia Farmasi	
D-III Teknik Kimia Pangan	
<b>Universitas Setia Budi</b>	<b>1997</b>

Universitas Setia Budi telah menjalankan sistem manajemen mutu Internal & Eksternal untuk menjamin sistem dan kualitas kelulusannya. Pada tahun 2017, berdasarkan hasil Audit Eksternal oleh Badan Sertifikasi Internasional *World Wide Quality Assurance (WQA)*, USB tersertifikasi SMM ISO 9001:2015 dengan nomor QS 4054 dan pada tahun yang sama pula USB mendapatkan sertifikat Akreditasi Institusi dengan peringkat **Baik Sekali** oleh Badan

Akreditasi Nasional Pendidikan Tinggi (BAN-PT) dengan nomor 282/SK/BAN-PT/Ak.KP/PT/IV/2023.

<b>Fakultas Farmasi:</b>	<b>Tahun Berdiri</b>
<b>1. Program Studi S1 Farmasi (Akreditasi Baik Sekali)</b>	<b>1995</b>
Berdasarkan Surat Keputusan LAM-PTKes tanggal 24 Maret 2023 nomor: 0227/LAM-PTKes/Akr/Sar/III/2023	
<b>2. Program Studi D-III Farmasi (Akreditasi Baik Sekali)</b>	<b>1998</b>
Berdasarkan Surat Keputusan LAM-PTKes Tanggal 12 Agustus 2022 Nomor : 0673/LAM-PTKes/Akr/Dip/VIII/2022	
<b>3. Program Studi D-III Analis Farmasi &amp; Makanan (Akreditasi B)</b>	<b>1987</b>
Berdasarkan Surat Keputusan LAM-PTKes Tanggal 9 Juni 2018 Nomor: 0413/LAM-PTKes/Akr/Dip/VI/2018	
<b>4. Program Studi Profesi Apoteker (Akreditasi Baik Sekali)</b>	<b>1998</b>
Berdasarkan Surat Keputusan LAM-PTKes Tanggal 24 Maret 2023 Nomor : 0228/LAM-PTKes/Akr/Pro/III/2023	
<b>5. Program Studi S2 Ilmu Farmasi (Akreditasi Baik Sekali)</b>	<b>2007</b>
Berdasarkan Surat Keputusan LAM-PTKes Tanggal 26 Agustus 2017 Nomor : 0147/LAM-PTKes/Akr/Mag/II/2023	
<b>Fakultas Teknik:</b>	
<b>1. Program Studi S1 Teknik Kimia (Akreditasi B)</b>	<b>1995</b>
Berdasarkan Surat Keputusan BAN-PT Tanggal 30 Oktober 2019 Nomor : 4146/SK/BAN_PT/Akred/S/X/2019	
<b>2. Program Studi D-III Analis Kimia (Akreditasi B)</b>	<b>1989</b>
Berdasarkan Surat Keputusan BAN-PT Tanggal 05 Mei 2020 Nomor : 2984/SK/BAN_PT/AK-PPJ/Dipl-III/V/2020	

**3. Program Studi S1 Teknik Industri (Akreditasi Baik) 1997**

Berdasarkan Surat Keputusan BAN-PT

Tanggal 27 Oktober 2021

Nomor: 1621/SK/BAN-PT/Akred-PMT/S/III/2022

**Fakultas Ilmu Kesehatan:**

**1. Program Studi D-III Analis Kesehatan (Akreditasi Baik Sekali) 1983**

Berdasarkan Surat Keputusan LAM-PTKes

Tanggal 27 Mei 2021

Nomor: 0186/LAM-PTKes/Akr/Dip/V/2021

**2. Program Studi D-IV Analis Kesehatan (Akreditasi B) 2008**

Berdasarkan Surat Keputusan BAN-PT

Tanggal 11 Desember 2020

Nomor : 0660/LAM-PTKes/Akr/Dip/XII/2020

**Fakultas Psikologi :**

**Program Studi S1 Psikologi (Akreditasi B) 2002**

Berdasarkan Surat Keputusan BAN-PT

Tanggal 10 September 2019

nomor : 3443/SK/BAN-PT/Akred/IX/2019

**Fakultas Ekonomi :**

**1. Program Studi S1 Manajemen Rumah Sakit (Akreditasi B) 2003**

Berdasarkan Surat Keputusan BAN-PT

tanggal 07 April 2020

nomor : 2382/SK/BAN-PT/AK-PPJ/S/IV/2020

**2. Program Studi S1 Akuntansi (Akreditasi B) 2003**

Berdasarkan Surat Keputusan BAN-PT

tanggal 21 Oktober 2016

nomor : 12639/SK/BAN-PT/Ak-PPJ/S/XI/2021

### **C. VISI, MISI DAN TUJUAN**

#### **1. Visi Universitas Setia Budi**

Menjadi Perguruan Tinggi Unggul dan Menghasilkan Lulusan yang Kompeten, Berbudi Pekerti Luhur dan Berwawasan Internasional.

#### **2. Misi Universitas Setia Budi**

- a) Menyelenggarakan pengelolaan perguruan tinggi yang sehat.
- b) Menyelenggarakan pendidikan, penelitian, dan pengabdian masyarakat yang kreatif dan inovatif sesuai perkembangan IPTEK dan kebutuhan masyarakat.
- c) Memperluas jejaring kemitraan tingkat nasional dan internasional.
- d) Memperkuat potensi mahasiswa dan lulusan yang berkarakter unggul

#### **3. Tujuan Universitas Setia Budi**

- a) Mewujudkan pengelolaan perguruan tinggi yang sehat dan menjadi pilihan masyarakat.
- b) Mewujudkan pendidikan, penelitian, dan pengabdian masyarakat yang kreatif dan inovatif sesuai perkembangan IPTEK dan kebutuhan masyarakat
- c) Mewujudkan jejaring kemitraan tingkat nasional dan internasional.
- d) Menghasilkan lulusan yang beriman dan bertakwa kepada Tuhan Yang Maha Esa, berbudi pekerti luhur, kompeten, berkarakter dan berdaya saing.

### **D. ARAH PENGEMBANGAN**

Program Akademik diarahkan pada hasil lulusan yang memiliki kualifikasi sebagai berikut :

1. Menguasai dasar-dasar ilmiah dan ketrampilan dalam bidang keahlian tertentu sehingga mampu menemukan, memahami, menjelaskan dan merumuskan cara penyelesaian masalah yang ada di dalam kawasan keahliannya
2. Mampu menerapkan ilmu pengetahuan dan ketrampilan yang dimilikinya sesuai dengan bidang keahliannya dalam kegiatan produktif dan pelayanan kepada masyarakat dengan sikap dan perilaku yang sesuai dengan tata kehidupan bersama
3. Mampu bersikap dan berperilaku dalam membawakan diri berkarya dibidang keahliannya maupun dalam berkehidupan bersama di masyarakat
4. Mampu mengikuti perkembangan ilmu pengetahuan, teknologi dan atau kesenian yang merupakan keahliannya.

Program Vokasi merupakan jalur Pendidikan Profesional yang mengembangkan sistem pendidikan untuk menghasilkan tenaga profesional dengan kompetensi sebagai berikut :

1. Mampu menyelesaikan masalah industri (*problem solver*)
2. Bekerja mengikuti operasi, standar dan prosedur industri baik tingkat nasional maupun internasional.
3. Mendukung perkembangan industri melalui peningkatan mutu / kualitas.

## **E. STRUKTUR ORGANISASI**

### **Kepengurusan Yayasan Pendidikan Setia Budi Surakarta**

Ketua Pembina	: Dra. Hendra Tjahyawati, M.Pd.
Ketua Pengurus	: Dr. Ir. Budi Darmadi, M.Sc.
Pengawas	: Hendragini
Bendahara	: Sembodo, S.H.

### **Badan Pelaksana Harian Yayasan Pendidikan Setia Budi Surakarta**

Ketua	: Ramelan Subagyo, M.Eng.Sc.
Wakil Ketua	: Agus Endrianto Suseno, SE., MBA.
Sekretaris	: -
Bendahara	: Fahmi Mayasari, SE., MM.
Anggota Urusan Administrasi Umum	: Bambang Rinantoro
Anggota Urusan Sarana Prasarana	: Dian Anggraena, M.Sc.

### **Pejabat Struktural Tingkat Rektorat Universitas Setia Budi**

#### **Masa Tugas 2023-2027**

1. Rektor : Dr. Ir. Djoni Tarigan, MBA.
2. Wakil Rektor I Bid.Adm. Akademik, Sistem Informasi, Kemahasiswaan dan Alumni : Dr. Dra. Peni Pujiastuti, M.Si.
3. Wakil Rektor II Bid. Keuangan, Pengadaan, Sarana Prasarana dan Umum : Dr. Narimo, S.T., M.M.
- 4, Wakil Rektor IV Bid.Adm. Umum, Kepegawaian, Pemasaran & Penerimaan Mahasiswa Baru : Dr. Titik Sunarni, M.Si.,Apt.

Sesuai dengan statuta Universitas Setia Budi susunan organisasi di masing-masing Fakultas di Universitas Setia Budi terdiri dari:

### **Unsur Pimpinan Fakultas**

Dalam penyelenggaraan pendidikan, penelitian dan pengabdian kepada masyarakat, Fakultas dipimpin oleh Dekan dibantu oleh Sekretaris Fakultas/Wakil Dekan dan bertanggung jawab langsung kepada Rektor.

Fakultas merupakan penyelenggara Program Studi D-III, D-IV, S-1, S2 dan profesi dalam kegiatan operasional dibidang akademik, penelitian dan pengabdian masyarakat. Dekan dibantu oleh Ketua Program Studi dan atau Sekretaris Program Studi.

- ❖ Dekan berkewajiban dan bertanggung jawab dalam pembinaan tenaga edukatif, mahasiswa dan tenaga administrasi, serta perencanaan dan pengembangan fakultas bidang pendidikan, penelitian dan pengabdian masyarakat.
- ❖ Sekretaris Fakultas/Wakil Dekan bertugas membantu Dekan dalam memimpin pelaksanaan kegiatan rutin di bidang pendidikan, penelitian serta pengabdian kepada masyarakat, kegiatan administrasi umum, evaluasi/pembinaan tenaga edukatif, administrasi kegiatan bidang pembinaan dan pelayanan kepada mahasiswa.
- ❖ Ketua Program Studi, bertugas membantu Dekan dalam memimpin pelaksanaan kegiatan operasional di Program Studi bidang pendidikan, penelitian dan pengabdian masyarakat

## **PEJABAT STRUKTURAL UNIVERSITAS SETIA BUDI**

**PERIODE 2019 - 2023**

### **I. FAKULTAS FARMASI**

Dekan	: Dr. apt. Iswandi, S.Si., M.Far.
Wakil Dekan I	: Dr. apt. Wiwin Herdwiani, M.Si.
Wakil Dekan II	: Dr. apt. Ismi Rahmawati, S.Si., M.Si.
Wakil Dekan III	: apt. Fransiska L, S.Farm.,M.Sc.
Ketua Progdi S2 Farmasi	: Dr. apt. Jason Merari P., M.M., M.Si.
Sek. Progdi S2 Farmasi	: Dr. apt. Lucia Vita Inandha D, S.Si., M.Sc.
Ketua Progdi S1 Farmasi	: apt. Ika Purwidiyaningrum, M.Sc
Sekretaris 1 Progdi S1 Farmasi	: apt. Avianti Eka Dewi AP, S.Farm., M.Sc.
Sekretaris 2 Progdi S1 Farmasi	: apt. Yane dila Keswara, M.Sc.
Ketua Progdi D-III Farmasi	: Dr. apt. Samuel Budi H, S.Farm., M.Si.

Sek. Progdi D-III Farmasi	: apt. Dwi Ningsih, S.Si., M.Far.
Ketua Progdi D-III Anafarma	: apt. Vivin Nopiyanti, S.Si., M.Sc.
Ketua Progdi Profesi Apoteker	: apt. Tri Wijayanti, S.Farm., M.Ph.
Sek. Progdi Profesi Apt.	: apt. Dewi Ekowati, S.Si., M.Sc.

## **II. FAKULTAS TEKNIK**

Dekan	: Dr. Suseno, M.Si.
Sekretaris Fakultas	: Anita Indrassari, S.T., M.Eng.
Ketua progdi S1 Tek. Kimia	: Dewi Astuti Herawati, ST., M.Eng.
Ketua progdi S1 Tek. Industri	: Erni Suparti, S.T., M.T.
Ketua progdi D-III Analisis Kimia	: Yari Mukti Wibowo, S.Si., M.Sc.

## **III. FAKULTAS ILMU KESEHATAN**

Dekan	: Prof. dr. Marsetyawan HNES., M.Sc., Ph.D.
Wakil Dekan I	: Dr. Dian Kresna Dipayana, S.Si., M.Si.
Wakil Dekan II	: Tri Mulyowati, SKM., M.Sc.
Ketua Progdi D-IV An. Kes.	: Reny Pratiwi, S.Si., M.Si., Ph.D
Sekretaris Progdi D-IV An. Kes.	: Rinda Binugraheni, S.Pd., M.Sc.
Ketua Progdi D-III An. Kes.	: Dr. Ifandari, S.Si., M.Si
Sekretaris Progdi D-III An. Kes.	: Rumayda Chitra, SST., MPH.

## **IV. FAKULTAS PSIKOLOGI**

Dekan	: Drs. Isaac Jogues Kiyok Sito Meiyanto, Ph.D.
Sekretaris Fakultas	: Yustinus Joko Dwi Nugroho, S.Psi., M.Psi.
Ketua Progdi S1 Psikologi	: Dra. Endang Widyastuti, MA.

## **V. FAKULTAS EKONOMI**

Dekan	: Dr. Didik Setyawan, S.E., M.M., M.Sc.
Sekretaris Fakultas	: Yunus Harjito, S.E., M.Si
Ketua Progdi S1 Manajemen	: Dr. Ir. Waluyo Budi Atmoko, MM.
Ketua Progdi S1 Akuntansi	: Faiz Rahman Sidiq, S.E., M.Ak.

## **VI. BIRO**

Kepala BAA & SI	: Sri Indarto, S.Kom.
Kepala Bag. Adm. Akd	: Nilna Amaliya F., S, Kom.
Kepala Bag. SIM	: Anton Wahyu Nugroho, S.Kom.
Kepala BAUK dan Kejasama	: Rosita Yuniati, S.Psi., M.Psi., Psi.
Kepala Bag. Adm Umum dan Kepegawaian	: Tien Sugiyanti, S. Kom
Kepala Bag. Kerjasama Ph.D..	: Dian Marlina, S.Farm., M.Sc., M.Si.,
Kepala Biro Keuangan	: Daniel Sujatmiko, S.P., M.Sc.
Kepala Bag. Keuangan	: Ponijo, SE.
Kepala Biro Sar-Pras dan RT	: Suroso, SP.
Kepala Bag. Sar-PrasAkd dan RT	: Pinggir Supriyanto
Kepala Bag. Sar-Pras NonAkd	: Agus Susanto, SE.
Kepala Bag. Pengadaan dan Gudang	: Bambang Widodo, S.Kom.
Kepala BKA	: apt. Ganet Purwantoko, M. Farm.
Kepala Bag. Kemahasiswaan	: Hesti Kusmiyati, A.Md.
Kepala Bag. Alumni	: M. Margareta Ida N, A.Md.
Kepala Pusat Kewirausahaan dan <i>Softskill</i>	: apt. Taufik Turahman, M.Farm.
Kepala Biro Pemasaran dan PMB	: Swastika Ardhana, S.I.Kom.
Kepala Bag. Pemasaran	: Royan Dane Putra, S.Sn.
Kepala Bag. Penerimaan Mahasiswa	: Indriana Retnowati, S.E.

## **VII. UNIT PELAKSANATEKNIS**

Kepala UPA Perpustakaan Pusat	: Rina Handayani, SIP., MIP
Kepala UPA Lab Sentral	: Asik Gunawan, SKM.

## **VIII. BIDANG PENJAMINAN MUTU**

Kepala Bidang Penjaminan Mutu	: Petrus Darmawan, S.T., M.T.
Ketua Bidang Penjaminan Mutu	: Sujoko, S.Psi. S.PdI. M.Si.
Ketua Bidang Pengembangan Mutu	: apt. Nur Aini Dewi, M.Sc.



## **IX. LPPM**

Ketua	: Dr. apt. Rina Herowati, M.Si.
Ka.Bid. Penelitian	: Hery Muhamad Ansory, S.Pd., M.Sc.
Ka.Bid. Pengabdian Masyarakat	: Bagus Ismail Adhi W, ST., MT.

## **X. DEWAN KODE ETIK**

Ketua	: Rosita Yuniati, S.Psi., M.Psi., Psi.
Sekretaris	: apt. Ganet Purwantoko, M. Farm.

## **XI. LEMBAGA PENGEMBANGAN PENDIDIKAN**

Ketua	: Dr. apt. Opstaria Saptarini, S.Farm., M.Si.
Sekretaris	: Gregorius Prima Indra B, ST., M.Eng.

## **XII. SATUAN PENGAWAS**

Ketua	: Dr. Widi Hariyanti, S.E., M.Si
Sekretaris	: -

## **BAB II**

### **PENYELENGGARAAN PENDIDIKAN**

Penyelenggaraan pendidikan di Universitas Setia Budi berdasarkan pada Statuta Universitas Setia Budi dan regulasi dari pemerintah, yaitu UU 12 Tahun 2012 tentang Pendidikan Tinggi, PP No 4 Tahun 2014 tentang penyelenggaraan pendidikan tinggi dan pengelolaan perguruan tinggi, PP No 8 tahun 2012 tentang Kerangka Kualifikasi Nasional Indonesia (KKNI), Permendikbud No 74 tahun 2013 tentang Penerapan Kerangka Kualifikasi Indonesia Bidang Pendidikan Tinggi, Permendikbud Nomor 3 tahun 2020 tentang Standar Nasional Pendidikan Tinggi (SNPT), Permenristekdikti nomor 62 Tahun 2016 tentang Sistem Penjaminan Mutu Pendidikan Tinggi, Standar Kompetensi Nasional Kimia Analisis (SKN-KA) tahun 2019 dll.

#### **A. KOMPETENSI LULUSAN**

Kompetensi lulusan merupakan kualifikasi kemampuan lulusan Universitas Setia Budi yang mencakup sikap, pengetahuan, dan ketrampilan yang dinyatakan dalam capaian pembelajaran lulusan (CPL). Capaian pembelajaran lulusan masing-masing program studi di Universitas Setia Budi mengacu pada deskripsi capaian pembelajaran lulusan KKNI dan capaian pembelajaran yang ditetapkan organisasi profesi, serta memiliki kesetaraan dengan jenjang kualifikasi pada KKNI. Kompetensi lulusan masing-masing program studi tercantum ada pedoman akademik fakultas.

#### **B. ISI PEMBELAJARAN**

Isi pembelajaran merupakan tingkat kedalaman dan keluasan materi pembelajaran, yang mengacu pada capaian pembelajaran lulusan, dan dituangkan dalam bentuk mata kuliah. Tingkat kedalaman dan keluasan materi pembelajaran pada setiap program pendidikan dirumuskan dengan mengacu pada deskripsi CPL. Tingkat kedalaman dan keluasan materi pembelajaran di Universitas Setia Budi sebagai berikut:

1. Program Diploma Tiga, paling sedikit menguasai konsep teoritis bidang pengetahuan dan ketrampilan tertentu secara umum.
2. Program Diploma Empat dan Sarjana, paling sedikit menguasai konsep teoritis bidang pengetahuan dan ketrampilan tertentu secara umum dan konsep teoritis bagian khusus dalam bidang pengetahuan dan ketrampilan tersebut secara mendalam.
3. Program Profesi, paling sedikit menguasai teori aplikasi bidang pengetahuan dan ketrampilan tertentu.

4. Program Magister, paling sedikit menguasai teori dan aplikasi bidang pengetahuan tertentu.

### C. PROSES PEMBELAJARAN

Proses pembelajaran di Universitas Setia Budi, merupakan pelaksanaan pembelajaran pada program studi dengan memperhatikan SNI/TKTI 44/2015 dan regulasi lain, untuk memperoleh capaian pembelajaran lulusan.

#### 1) KARAKTERISTIK PROSES PEMBELAJARAN

Karakteristik proses pembelajaran di Universitas Setia Budi bersifat interaktif, holistik, integratif, saintifik, kontekstual, tematik, efektif dan **berpusat pada mahasiswa** (*Student Center Learning, SCL*)

#### 2) PERENCANAAN PROSES PEMBELAJARAN

Perencanaan proses pembelajaran disusun untuk setiap mata kuliah dan di sajikan dalam bentuk: Rencana Pembelajaran Semester (RPS), Kontrak Perkuliahan (KP), Catatan Pelaksanaan Pembelajaran (CKPP) dan bahan ajar. Disusun oleh dosen pengampu/tim dosen dan direview secara periodik dengan memperhatikan perkembangan IPTEK, kebutuhan pasar dan regulasi.

#### 3) PELAKSANAAN PROSES PEMBELAJARAN

Pelaksanaan Proses Pembelajaran berlangsung dalam bentuk interaksi antara dosen, mahasiswa dan sumber belajar di dalam atau di luar lingkungan Universitas Setia Budi.

a. **Bentuk Pembelajaran** berupa: kuliah, responsi, seminar, praktikum/ praktek studio/praktek bengkel/praktek lapangan. Untuk program Sarjana/Diploma IV wajib ditambah penelitian, perancangan atau pengembangan dan pengabdian kepada masyarakat di bawah bimbingan dosen.

#### b. **Beban Belajar Mahasiswa**

Beban belajar mahasiswa dinyatakan dalam besaran sistem kredit semester (sks). Sks digunakan sebagai ukuran:

- 1) Besarnya beban belajar mahasiswa untuk mencapai capaian pembelajaran lulusan
- 2) Besarnya pengakuan atas keberhasilan usaha belajar mahasiswa
- 3) Besarnya usaha belajar yang digunakan mahasiswa untuk menyelesaikan suatu program, baik program semesteran maupun program lengkap.
- 4) Besarnya usaha penyelenggaraan pendidikan bagi dosen

Nilai sks suatu mata kuliah ditentukan berdasar atas kedalaman, keluasan dan kerincian bahan kajian untuk mencapai suatu kompetensi serta tingkat penguasaan yang ditetapkan dalam capaian pembelajaran lulusan.

Secara prinsip pengertian sks harus dipahami sebagai waktu yang dibutuhkan oleh mahasiswa untuk mencapai kompetensi tertentu / capaian pembelajaran, dengan melalui bentuk pembelajaran dan bahan kajian tertentu.

- 1) **1 (satu) sks pada proses pembelajaran berupa kuliah, responsi, atau tutorial**, terdiri atas:
  - a. Kegiatan tatap muka 50 (lima puluh) menit per minggu per semester
  - b. Kegiatan penugasan terstruktur 60 (enam puluh) menit per minggu per semester
  - c. Kegiatan mandiri 60 (enam puluh) menit per minggu per semester
- 2) **1 (satu) sks pada proses pembelajaran berupa seminar** atau bentuk lain yang sejenis, terdiri dari:
  - a. Kegiatan tatap muka 100 (seratus) menit per minggu per semester
  - b. Kegiatan mandiri 70 (tujuh puluh) menit per minggu per semester
- 3) **1 (satu) sks pada proses pembelajaran berupa praktikum, praktek studio, praktik bengkel, praktik lapangan, penelitian, pengabdian kepada masyarakat**, dan atau pembelajaran lain yang sejenis 170 (seratus tujuh puluh) menit per minggu per semester.

Semester merupakan satuan waktu proses pembelajaran efektif selama paling sedikit 16 (enam belas) minggu, termasuk Ujian. Satu tahun akademik terdiri dari 2 (dua) semester, yaitu semester gasal dan semester genap. Semester gasal dimulai pada bulan September dan berakhir Januari, dan semester genap dimulai mulai Februari dan berakhir Juni.

**Masa dan Beban Belajar** Penyelenggaraan Program Pendidikan berdasarkan SK Rektor 0364/H1-02/13.06.2017

- 1) Program Diploma 3 (tiga), paling lama 5 (lima) tahun akademik, dengan beban belajar mahasiswa paling sedikit 108 (seratus delapan) sks.
- 2) Program Diploma 4 (empat) dan Sarjana (S1), paling lama 7 (tujuh) tahun akademik, dengan beban belajar mahasiswa paling sedikit 144 (seratus empat puluh empat) sks.

- 3) Program Profesi paling lama 3 (tiga) tahun akademik setelah menyelesaikan program sarjana/diploma empat, dengan beban belajar mahasiswa paling sedikit 24 (dua puluh empat) sks
- 4) Program magister, paling lama 4 (empat) tahun akademik setelah menyelesaikan program sarjana/diploma empat, dengan beban belajar mahasiswa paling sedikit 36 (tiga puluh enam) sks.

### **Pengambilan sks**

- 1) Beban belajar mahasiswa program: Diploma 3, Diploma 4 dan Sarjana yang berprestasi akademik dengan indeks prestasi semester (IPS) lebih besar dari 3,00 dan memenuhi etika akademik, maka setelah semester 2 (dua) dapat mengambil maksimum 24 (dua puluh empat) sks per semester pada semester berikutnya.
- 2) Pengambilan sks pada semester berikutnya mengikuti tabel berikut:

*Tabel 1. Hubungan Indeks Prestasi dengan jumlah sks yang diperbolehkan*

IPS yang diperoleh	Maks. sks yang diperbolehkan
$\geq 3,00$	24
2,50 – 2,99	22
2,00 – 2,49	20
$< 2,00$	18

### **Penilaian Pembelajaran**

Penilaian pembelajaran merupakan penilaian proses dan hasil belajar mahasiswa dalam rangka pemenuhan capaian pembelajaran lulusan, mencakup:

#### **1) Prinsip penilaian**

Penilaian harus mencakup prinsip edukatif, otentik, objektif, akuntabel, dan transparan yang dilakukan secara terintegrasi

- a) Prinsip edukatif, yaitu penilaian yang memotivasi mahasiswa agar mampu memperbaiki perencanaan dan cara belajar, mampu meraih capaian pembelajaran lulusan.
- b) Prinsip otentik, yaitu penilaian yang berorientasi pada proses belajar yang berkesinambungan dan hasil belajar yang mencerminkan kemampuan pada saat proses pembelajaran berlangsung.

- c) Prinsip objektif, yaitu penilaian yang didasarkan pada standar yang disepakati antara dosen dan mahasiswa serta bebas dari pengaruh subjektivitas penilai dan yang dinilai
- d) Prinsip akuntabel, yaitu penilaian yang dilaksanakan sesuai dengan prosedur dan kriteria yang jelas, disepakati pada awal kuliah, dan dipahami oleh mahasiswa
- e) Prinsip transparan, yaitu penilaian yang prosedur dan hasil penilaiannya dapat diakses oleh semua pemangku kepentingan.

## **2) Teknik dan instrumen penilaian**

- a) Teknik penilaian terdiri atas observasi, partisipasi, unjuk kerja, tes tertulis, tes lisan dan angket.
- b) Instrumen penilaian terdiri atas penilaian proses dalam bentuk rubrik dan/atau penilaian hasil dalam bentuk portofolio atau karya desain.
- c) Penilaian sikap dapat menggunakan teknik penilaian observasi.
- d) Penilaian penguasaan pengetahuan, ketrampilan umum, dan ketrampilan khusus dilakukan dengan memilih satu atau kombinasi dari berbagai teknik (observasi, partisipasi, unjuk kerja, tes tertulis, tes lisan dan angket) dan instrumen penilaian (rubrik, portofolio atau karya desain).
- e) Rubrik penilaian mahasiswa sebaiknya merupakan kesepakatan dari hasil musyawarah: *peer group*, atau program studi, atau fakultas.

- f) Instrumen penilaian untuk Ujian Kompetensi Akhir yang Diharapkan (UKAD) tertulis, menggunakan sistem Penilaian Acuan Patokan(PAP) sebagai berikut:

*Tabel 2. Penilaian Acuan Patokan (PAP)*

<i>Angka</i>		
<i>Huruf</i>	<i>Skala 5</i>	<i>Skala 100</i>
A	4,0	85 – 100
B	3,9	83 – 84
	3,8	81 – 82
	3,7	79 – 80
	3,6	77 – 78
	3,5	75 – 76
	3,4	74
	3,3	73
	3,2	72
	3,1	71
	3,0	70
C	2,9	69
	2,8	68
	2,7	67
	2,6	66
	2,5	65
	2,4	64
	2,3	63
	2,2	62
	2,1	61
	2,0	60
D	1,9	59
	1,8	58
	1,7	57
	1,6	56
	1,5	55
	1,4	44 – 54
	1,3	33 – 43
	1,2	22 – 32
	1,1	11 – 21
	1,0	1 – 10
E	0	0

### 3) Mekanisme penilaian

- a) Dosen menyusun rencana penilaian setiap Kompetensi Akhir yang Diharapkan (KAD) sesuai RPS.
- b) Batas ketuntasan setiap KAD serendah-rendahnya C (2,00) setara dengan 60. **Fakultas dapat menetapkan melebihi batas tuntas tersebut, dan dituangkan dalam pedoman akademik.**
- c) Pelaksanaan penilaian KAD disebut UKAD sesuai RPS. UKAD dapat dilaksanakan secara mandiri oleh dosen/tim dosen atau dilaksanakan secara terjadwal, mengikuti kebijakan di fakultas.
- d) Dosen memberikan umpan balik terhadap hasil UKAD, mengumumkan hasil UKAD kepada mahasiswa.
- e) Mahasiswa yang belum memenuhi batas tuntas wajib melakukan perbaikan. Sistem perbaikan dapat berupa unjuk kerja, tes lisan, tes tulis, tugas dan lain-lain. Teknik pelaksanaan perbaikan diatur oleh fakultas. **Jika pada semester tersebut mahasiswa dinyatakan tidak tuntas, maka diwajibkan mengulang pada semester yang sama tahun berikutnya.**
- f) Dosen mendokumentasikan hasil penilaian dan melaporkan ke program studi.

### 4) Pelaksanaan penilaian

- a) UKAD meliputi UKAD 1, UKAD 2, UKAD 3 dan UKAD 4
- b) Jenis UKAD dapat berupa tes tulis, tes lisan, unjuk kerja atau tes yang lain yang dapat digunakan untuk mengukur ketercapaian pengetahuan, ketrampilan dan sikap.
- c) UKAD dilaksanakan secara mandiri oleh dosen pengampu/tim dosen pengampu dan atau secara terjadwal, teknis pelaksanaan diatur oleh fakultas.
- d) Bobot penilaian tiap-tiap KAD ditetapkan secara mandiri oleh dosen pengampu/tim dengan memperhatikan kedalaman dan keluasan bahan kajian.
- e) Hasil penilaian diumumkan kepada mahasiswa setelah satu tahap pembelajaran (setiap UKAD) sesuai dengan RPS.



## 5) Pelaporan penilaian

- a) Hasil penilaian setiap UKAD wajib diserahkan kepada prodi.
- b) Karena pembobotan tiap KAD berbeda pada masing-masing mata kuliah, maka dosen wajib mengisi nilai akhir.
- c) Nilai akhir wajib diupload ke sistem edumanager selambat-lambatnya 10 (sepuluh) hari setelah UKAD 4. Sistem edumanager akan mengubah nilai angka ke nilai huruf secara otomatis.

## 6) Ketuntasan dan Kelulusan mahasiswa

- a) Ketuntasan mahasiswa **pada setiap UKAD** mengikuti **batas tuntas** yang **ditetapkan oleh program studi**. Serendah-rendahnya mencapai nilai C (2,00) setara dengan 60.
- b) Ketuntasan mahasiswa **pada tiap mata kuliah** mengikuti batas tuntas yang ditetapkan oleh program studi atau fakultas, serendah-rendahnya mencapai C (2,00) setara dengan 60 untuk program diploma/sarjana, C (2,00) untuk program profesi setara dengan 60 dan B (3,00) setara 70 untuk magister .
- c) **Kelulusan akhir program**, dinyatakan lulus apabila telah menempuh dan tuntas seluruh beban belajar yang ditetapkan dan memiliki capaian pembelajaran lulusan yang ditargetkan oleh program studi, dengan indek prestasi kumulatif (IPK) lebih besar atau sama dengan: 2,50 (dua koma lima nol) untuk diploma dan program sarjana, 3,00 (tiga koma nol nol) untuk program profesi dan magister. Dan ketentuan lain yang ditetapkan oleh program studi.
- d) Selain IPK kelulusan akhir program seorang mahasiswa, apabila telah lulus pada beberapa program pengayaan akademik, yaitu: *English Proficiency Course*(EPC), Pendidikan Anti Korupsi (PAK), Pengenalan Program Studi dan Program Pendidikan bagi Mahasiswa Baru (PPSPP), Latihan Keterampilan Manajemen Mahasiswa Tingkat Pradasar (LKMM-PD).
- e) Mahasiswa program diploma dan program sarjana dinyatakan lulus apabila telah menempuh seluruh beban belajar yang ditetapkan dan memiliki capaian pembelajaran lulusan yang

ditargetkan oleh program studi dengan indeks prestasi kumulatif (IPK) lebih besar sama dengan 2,50 (dua koma lima nol). Fakultas dapat menetapkan batas minimal kelulusan mahasiswa lebih besar dari batas yang telah ditetapkan oleh Universitas. Kelulusan akhir program seorang mahasiswa ditetapkan dengan SK Rektor berdasarkan hasil rapat yudisium di fakultas/program studi.

f) Predikat kelulusan

Kelulusan mahasiswa dari program diploma dan program sarjana dapat diberikan predikat memuaskan, sangat memuaskan, atau pujian dengan kriteria:

1. Memuaskan: apabila IPK 2,76-3,00
2. Sangat memuaskan: apabila IPK 3,01 – 3,50
3. Dengan pujian: apabila IPK lebih besar dari 3,50

Predikat kelulusan cum laude juga memperhatikan masa studi maksimum yaitu “n” tahun untuk program D-III, dan “n”+1 untuk program Sarjana dan D-IV serta “n” + ½ untuk program Magister (n adalah masa studi minimum)

Catatan :

Cum laude tidak diberikan pada mahasiswa pindahan/Transfer.

Mahasiswa yang dinyatakan lulus berhak memperoleh ijazah bagi program diploma, program sarjana dan program magister, gelar dan surat keterangan pendamping ijazah (SKPI).

4) PEMBIMBINGAN AKADEMIK

Pembimbing Akademik (PA) secara umum bertugas untuk membantu mahasiswa dalam mengembangkan potensinya agar dapat menyelesaikan studinya sesuai dengan potensi yang dimilikinya, serta dapat memanfaatkan waktu studinya secara optimal, dengan tugas-tugas sebagai berikut :

- a. Memberikan berbagai informasi kepada mahasiswa bimbingannya tentang peraturan akademik berdasarkan Sistem Kredit Semester dan sistem pembelajaran, sistem pembinaan mahasiswa melalui kegiatan ko-kurikuler, beasiswa yang tersedia, dan informasi lain yang berkaitan dengan peraturan akademik dan peraturan umum yang berlaku.

- b. Membantu mahasiswa menyusun *strategi rencana studi* sejak semester pertama sampai dengan semester terakhir, termasuk didalamnya mengatur strategi terhadap tahapan evaluasinya
- c. Memberikan pertimbangan dan *bimbingan teknis* kepada mahasiswa mengenai *mata kuliah dan sks yang sebaiknya diambil* sesuai dengan kemampuan yang bersangkutan. Bimbingan tersebut dilakukan dengan mengacu kepada perolehan Indeks Prestasi (IP) yang diperoleh semester sebelumnya, dan mengacu pada struktur kurikulum (mata kuliah semi pra syarat / pra syarat dan bersyarat)
- d. Memberikan petunjuk, saran dan atau bimbingan untuk memecahkan *masalah-masalah yang dihadapi*, baik masalah yang berkaitan dengan belajar mengajar / masalah akademik maupun non akademik yaitu yang berkaitan dengan masalah penyesuaian diri dan hubungan sosial, pribadi, ekonomi, jurusan/program studi dan masalah yang berhubungan dengan hubungan antar mahasiswa dan sistem administrasi.
- e. Memberikan *motivasi* kepada mahasiswa agar lebih giat dalam belajar, untuk mencapai perkembangan tahap optimal, baik secara akademik, psikologis maupun sosial
- f. Menyajikan / mencatat / melaporkan data *mutasi* mahasiswa, meliputi : cuti kuliah, pindah jurusan, pindah/keluar dari PTS, *mangkir* (berhenti tanpa ijin), dll.
- g. Mencatat dan menyimpan serta menyajikan data perkembangan hasil studi mahasiswa bimbingannya dan melaporkan kepada Kaprodi mahasiswa bimbingan yang rawan DO untuk diberi surat peringatan.
- h. Mencatat dan menyiapkan data tentang mahasiswa yang memenuhi kualifikasi sebagai calon penerima *berbagai jenis beasiswa*

Selain ketentuan diatas Pembimbing Akademik perlu memperhatikan pula kondisi mahasiswa pada semester tersebut.

## 5) STATUS AKADEMIK MAHASISWA

Berdasarkan Indeks Prestasi Mahasiswa di setiap semester dan Indeks Prestasi Kumulatif (IPK), penentuan status akademik mahasiswa dilaksanakan dengan tahapan :

### a. Evaluasi Kemajuan Studi Mahasiswa Program D-III

#### 1) Evaluasi Tahap I (pada akhir semester 2)

Evaluasi keberhasilan studi mahasiswa di akhir semester 2 ini dilakukan untuk menentukan apakah mahasiswa mampu memenuhi capaian pembelajaran yang ditargetkan selama 2 semester awal sehingga melanjutkan studi atau harus meninggalkan Fakultas.

Penilaian dua semester pertama terdiri dari :

- a) Telah mendapatkan minimal 30 SKS
- b) Indeks Prestasi  $\geq 2,50$ .
- c) Nilai D tidak lebih dari 10% dari total kredit yang diperoleh.
- d) Apabila mahasiswa telah dapat mengumpulkan lebih dari 30 SKS maka penilaiannya diambil dari 30 SKS yang mempunyai nilai tertinggi.

#### 2) Evaluasi Tahap II (pada akhir semester 4)

Evaluasi keberhasilan studi mahasiswa di akhir semester 4 dilakukan untuk menentukan apakah mahasiswa dapat dinyatakan mampu memenuhi capaian pembelajaran yang ditargetkan selama 4 semester.

Penilaian tahap empat semester terdiri dari :

- a) Telah mencapai dan atau menempuh nilai kredit ( SKS) 75 sks.
- b) Indeks Prestasi  $\geq 2,50$ .
- c) Tidak ada nilai E.
- d) Nilai D tidak lebih dari 10% dari total kredit yang diperoleh.

#### 3) Evaluasi Tahap Ketiga (akhir semester 6)

Mahasiswa program diploma dinyatakan lulus apabila :

- a. telah menempuh seluruh beban belajar yang ditetapkan dan memiliki capaian pembelajaran lulusan yang ditargetkan oleh program studi dengan indeks prestasi kumulatif (IPK)  $\geq 2,50$ .(menyesuaikan aturan masing-masing Fakultas)
- b. tidak mempunyai nilai D dan E.

2) Evaluasi Akhir Program

Selambat-lambatnya pada akhir semester ke sepuluh, mahasiswa harus sudah lulus semua beban sks yang ditetapkan untuk program Diploma dan  $IPK \geq 2,50$  (**batas minimal IPK menyesuaikan aturan masing-masing Fakultas**)

4) Mahasiswa akan mendapatkan surat peringatan akademik dari Dekan apabila disangsikan dapat melalui tiap tahap evaluasi.

5) Jikamahasiswa tidak dapat memenuhi kriteria evaluasi akhir program pada akhir semester ke-10, maka Rektor akan menerbitkan Surat Keputusan untuk menghentikan statusnyasebagai mahasiswa USB (SK Drop Out).

**b. Evaluasi Kemajuan Studi Mahasiswa Program Sarjana & Diploma IV**

1) Evaluasi Tahap I (pada akhir semester 2)

Mampu mengumpulkan paling sedikit 25 sks dengan  $IPK \geq 2,50$ . Apabila mampu mengumpulkan  $> 25$  sks tetapi  $IPK < 2,50$  maka diambil nilai-nilai tertinggi sampai dengan sejumlah 25 sks dengan  $IPK \geq 2,50$

2) Evaluasi Tahap II (pada akhir semester 4)

Mampu mengumpulkan paling sedikit 50 sks dengan  $IPK \geq 2,50$ . Apabila mampu mengumpulkan  $> 50$  sks tetapi  $IPK < 2,50$  maka diambil nilai-nilai tertinggi sampai dengan sejumlah 50 sks dengan  $IPK \geq 2,50$

3) Evaluasi Tahap III (pada akhir semester 6)

Mampu mengumpulkan paling sedikit 80 sks dengan  $IPK \geq 2,50$ . Apabila mampu mengumpulkan  $> 80$  sks tetapi  $IPK < 2,50$  maka diambil nilai-nilai tertinggi sampai dengan sejumlah 80 sks dengan  $IPK \geq 2,50$

4) Evaluasi Tahap IV (pada akhir semester 8)

Mampu mengumpulkan paling sedikit 120 SKS dengan  $IPK \geq 2,50$ . Apabila mampu mengumpulkan  $> 120$  sks tetapi  $IPK \geq 2,50$  maka diambil nilai-nilai tertinggi sampai sejumlah 120 sks dengan  $IPK \geq 2,50$

5) Akhir Program

Selambat-lambatnya pada akhir semester ke empat belas, mahasiswa harus sudah mengumpulkan (lulus) semua beban sks yang ditetapkan untuk program Sarjana dan  $IPK \geq 2,50$  (**menyesuaikan aturan IPK minimal Fakultas masing-masing**).

6) Mahasiswa akan mendapatkan peringatan akademik apabila disangsikan dapat melalui tiap tahapan evaluasi

- 7) Mahasiswa yang tidak dapat memenuhi kriteria setiap tahapan evaluasi tersebut dianggap tidak mampu mengikuti kegiatan-kegiatan akademiknya. Sehubungan dengan hasil tersebut, Rektor menerbitkan surat keputusan menghentikan statusnya sebagai mahasiswa Universitas Setia Budi.

**c. Keberhasilan menyelesaikan studi**

Mahasiswa berhasil menyelesaikan pendidikan program sarjana (lulus sarjana), yang dinyatakan dalam Yudisum kelulusan apabila telah memenuhi persyaratan akademik sebagai berikut :

- 1) Telah berhasil mengumpulkan sejumlah sks yang ditetapkan dalam kurikulum program studi (termasuk didalamnya **Ujian Akhir Program** bagi Fakultas yang menyelenggarakannya, untuk Program Studi D-III Farmasi, D-III Analisis Farmasi & Makanan, D-III Analisis Kesehatan)
- 2) Tanggal kelulusan adalah tanggal diselenggarakannya yudisium penetapan IPK akhir program.

**d. Status Akademik Akhir Program**

**1) Program Diploma-III**

Status akhir program ditetapkan pada rapat yudisium. Syarat untuk dapat mengikuti yudisium Program D-III adalah sebagai berikut :

- a) Telah mencapai Indeks Prestasi Kumulatif (IPK) Akhir Program  $\geq 2,50$ .  
(**menyesuaikan aturan masing-masing Fakultas**)
- b) Tidak mempunyai nilai D dan atau E.
- c) Telah lulus *English Proficiency Center*
- d) Telah lulus Pendidikan Anti Korupsi
- e) Telah mengikuti kegiatan Pengenalan Program Studi dan Program Pendidikan (PPSPP) dan Latihan Keterampilan Manajemen Mahasiswa Tingkat Pradasar (LKMM-PD).

**2) Program S-1 dan D-IV**

Status akhir program ditetapkan pada rapat yudisium. Syarat untuk dapat mengikuti yudisium Program S-1 dan D-IV adalah sebagai berikut :

- a) Telah mencapai Indeks Prestasi Kumulatif (IPK) Akhir Program  $\geq 2,50$ .(menyesuaikan aturan masing-masing Fakultas)

- b) Tidak ada nilai tidak lulus ( E)
- c) Jumlah nilai D yang diperbolehkan diatur oleh Fakultas masing-masing, kecuali untuk kelompok matakuliah Mata Kuliah Pengembangan Kepribadian (Pendidikan Agama, Pendidikan Pancasila, Pendidikan Kewarganegaraan, Bahasa Indonesia, dan Budi Pekerti) nilai minimal harus C ( 2,0)
- d) Telah lulus *English Proficiency Center* (EPC)
- e) Telah lulus Pendidikan Anti Korupsi (PAK)
- f) Telah mengikuti kegiatan Pengenalan Program Studi dan Program Pendidikan (PPSPP) dan Latihan Kepemimpinan dan Manajemen Mahasiswa Tingkat Pradasar (LKMM-PD).

## 6) ALIH PROGRAM / PINDAH PROGRAM STUDI

### a. Pindah Studi di lingkungan Universitas Setia Budi

- 1) Telah mengikuti kegiatan akademik secara terus menerus dengan masa studi minimal 2 semester
- 2) Tidak karena melanggar tata tertib kehidupan kampus atau sebab lain yang sejenis
- 3) Disetujui oleh Fakultas melalui pertimbangan Program Studi asal
- 4) Disetujui oleh Fakultas melalui pertimbangan Program Studi yang dituju dengan memperhatikan kemampuan daya tampung dan atau hasil akreditasi matakuliah yang telah ditempuh dan atau sisa masa studi
- 5) Pindah studi hanya diizinkan satu kali
- 6) Masa studi mahasiswa pindahan tetap diperhitungkan dengan lama studi yang bersangkutan
- 7) Pengajuan permohonan pindah studi diajukan selambat-lambatnya dua minggu sebelum awal kuliah semester gasal/genap dimulai sesuai dengan kalender akademik. Permohonan yang melewati batas waktu tersebut, **tidak akan diperhatikan / ditolak**.
- 8) Pindah studi mahasiswa ditetapkan dengan keputusan Rektor setelah memperoleh persetujuan dari Fakultas / Program Studi yang dituju
- 9) Tatacara pengajuan permohonan pindah studi di lingkungan Universitas Setia Budi secara teknis diatur pelaksanaannya oleh fakultas yang dituju

**b. Pindah Studi / transfer dari luar Universitas Setia Budi**

Pindah studi atau transfer tidak wajib dilakukan oleh semua Fakultas. Apabila Fakultas menerima pindah studi/transfer harus mengikuti aturan berikut:

1) Ketentuan Umum

- a) Fakultas/ Program Studi dari perguruan tinggi asal harus sejenis dan sejalur dengan fakultas / Program Studi yang dituju di lingkungan Universitas Setia Budi dan dengan peringkat akreditasi BAN-PT/ LAM yang setingkat atau lebih tinggi
- b) Universitas Setia Budi tidak menerima mahasiswa dari perguruan tinggi lain yang tidak memiliki status sebagai mahasiswa karena dikeluarkan / putus studi dari perguruan tinggi lain tersebut.
- c) Lama studi dan jumlah kredit yang diperoleh di perguruan tinggi asal
  - i. Untuk program Diploma, telah mengikuti pendidikan secara terus menerus dengan masa studi minimal 2 semester dan maksimal 6semester, serta mengumpulkan kredit minimal :
    - untuk 2 semester 24 sks dengan  $IPK > 2.00$
    - untuk 4 semester 48 sks dengan  $IPK \geq 2.00$
    - untuk 6 semester 72 sks dengan  $IPK \geq 2.00$
  - ii. Untuk program Sarjana, telah mengikuti pendidikan secara terus menerus dengan masa studi minimal 4 semester dan paling lama maksimal 8 semester, serta telah mengumpulkan kreditminimal:
    - untuk 4 semester 48 sks dengan  $IPK \geq 2.00$
    - untuk 6 semester 72 sks dengan  $IPK \geq 2.00$
    - untuk 8 semester 96 sks dengan  $IPK \geq 2.00$
  - iii. Apabila jumlah sks dari perguruan tinggi asal telah memenuhi ketentuan batas minimal lulus program diploma atau sarjana, maka diwajibkan menempuh mata kuliah keahlian yang ditawarkan oleh program studi di Universitas Setia Budi minimal 8 sks bagi program diploma III dan 12 sks bagi program Sarjana & Diploma IV
  - iv. Lama studi pada Fakultas/Program Studi yang ditinggalkan tetap diperhitungkan dalam masa studi pada Fakultas Program Studi Universitas Setia Budi yang menerima pindahan



- d) Tidak pernah melakukan pelanggaran tata tertib kehidupan kampus universitas/ fakultas atau sebab lain yang sejenis di Perguruan Tinggi asal dibuktikan dengan surat keterangan dari Perguruan Tinggi asal.
- e) Alasan pindah karena mengikuti orang tua / wali / suami / istri ( dikuatkan dengan surat keterangan dari pihak yang berwenang)
- f) Sebagai utusan daerah / perguruan tinggi ( dikuatkan dengan surat usulan dari Pemda / pimpinan perguruan tinggi yang bersangkutan)
- g) Pengajuan permohonan pindah studi diajukan selambat-lambatnya dua minggu sebelum awal kuliah semester dimulai sesuai dengan kalender akademik. Permohonan yang melewati batas waktu yang ditentukan tidak akan diperhatikan / ditolak

2) **Ketentuan Khusus**

Di tingkat fakultas diperlukan persyaratan khusus, dengan memperhatikan kemampuan daya tampung pada Fakultas/Program Studi di lingkungan Universitas Setia Budi dan atau Akreditasi mata kuliah dan atau sisa masa studi

- 3) Pindah studi mahasiswa ditetapkan dengan keputusan Rektor setelah memperoleh persetujuan dari Fakultas/Program Studi yang dituju.
- 4) Tata cara pengajuan permohonan pindah studi secara teknis, diatur dalam fakultas yang dituju.
- 5) Rektor dapat menetapkan lain di luar ketentuan tersebut di atas dengan pertimbangan khusus.

**c. Pindah Studi keluar dari USB**

Mahasiswa yang sudah terdaftar pada Program Studi di lingkungan USB diperbolehkan untuk pindah ke Perguruan Tinggi lain, karena alasan tertentu atau mengikuti keluarga, dengan ketentuan sebagai berikut :

- 1) Telah mengikuti kegiatan akademik secara terus menerus dengan masa studi minimal selama 2 (dua) semester
- 2) Tidak melanggar tata tertib suasana akademik kampus atau sebab lain yang sejenis
- 3) Mengajukan surat permohonan ke Dekan Fakultas, dimana surat permohonan tersebut telah disetujui orang tua/ wali, dengan melampirkan :
  - a) Menyelesaikan kewajiban administrasi keuangan pada semester berjalan atau sebelumnya

- b) Surat keterangan bebas tanggungan perpustakaan atau peralatan di laboratorium
  - c) Kartu mahasiswa asli
- 4) Setelah surat permohonan disetujui oleh Dekan Fakultas, mahasiswa akan mendapatkan Surat Keterangan dari Fakultas yang menerangkan bahwa mahasiswa tersebut pernah menempuh kuliah di USB sampai dengan semester yang telah dilaksanakan, dan dibuktikan dengan Kartu Hasil Studi ( KHS).
- 5) Rektor menerbitkan Surat Keputusan menghentikan statusnya sebagai mahasiswa USB.

## 7) CUTI AKADEMIK

Mahasiswa Program Akademik dan Program Vokasi di Universitas Setia Budi dalam keadaan tertentu dibenarkan untuk mengajukan permohonan ijin cuti tidak mengikuti kegiatan akademik, dengan syarat:

- a. Mahasiswa cuti adalah mahasiswa yang berhenti mengikuti kegiatan akademik sebelum program studinya selesai kemudian mengikuti kembali kegiatan akademik dengan seijin Dekan Fakultas dan telah konsultasi dengan Ketua Program Studi dan Pembimbing Akademik.
- b. Waktu cuti studi hanya diberikan **maksimal selama 2 (dua) semester dan tidak berurutan**, kecuali dengan kebijakan khusus yang disetujui dan diperbolehkan oleh Dekan Fakultas.
- c. Waktu cuti diperhitungkan untuk menentukan batas waktu penyelesaian studi.
- d. Permohonan ijin cuti studi hanya dapat diajukan oleh mahasiswa yang telah mengikuti kuliah paling sedikit / minimal 2 (dua) semester.
- e. Mahasiswa membuat surat permohonan ijin cuti studi dengan alasan yang jelas ke Dekan Fakultas, dan sebelumnya sudah konsultasi dengan Ketua Program Studi atau Pembimbing Akademik, **dibuat rangkap 4**, dengan distribusi: Dekan, Ketua Program Studi, Pembimbing Akademik dan Biro Administrasi Akademik & Sistem Informasi (BAA&SI).
- f. Mahasiswa cuti diwajibkan **membayar SPP Variabel sebesar 5 SKS / semester** yang nominalnya ditentukan sesuai dengan tahun masuknya.
- g. Mahasiswa yang ingin aktif kembali diwajibkan membuat surat permohonan ke Dekan Fakultas dan sebelumnya sudah konsultasi dengan Ketua Program Studi

atau Pembimbing Akademik (**dibuat rangkap 4**, dengan distribusi: Dekan, Ketua Program Studi, Pembimbing Akademik dan BAA&SI).

- h. Mahasiswa yang berhenti mengikuti kegiatan akademik **tanpa pemberitahuan dan melanggar ketentuan butir diatas**, maka waktu berhenti akan **ikut** diperhitungkan dalam menentukan batas waktu studi dan mahasiswa **diwajibkan membayar SPP Variabel 10 SKS dan SPP Tetap/semester**, dengan terlebih dahulu membuat surat permohonan ke Dekan Fakultas.

**Ketentuan lain:**

Mahasiswa yang dengan sengaja meninggalkan kegiatan akademik lebih dari 2 (dua) semester **tidak** diperkenankan mengikuti kegiatan akademik kembali dan **dinyatakan keluar/ berhenti** dari Universitas Setia Budi.

8) **BATAS WAKTU STUDI**

- a. Batas waktu studi pendidikan pada jenjang Strata 1 ( S-1) dan Diploma IV (D-IV) Beban studi program pendidikan S-1 & D-IV Universitas Setia Budi adalah jumlah mata kuliah yang dihitung dengan satuan sks yang harus ditempuh oleh mahasiswa untuk memperoleh gelar Sarjana minimal 144 sks dan maksimal 150 sks. Beban sks dijadwalkan dalam 8 semester, dapat ditempuh dalam waktu 8 semester dan selambat-selambatnya 14 semester.
- b. Batas waktu studi pendidikan pada jenjang Diploma III ( D-III) Beban studi program pendidikan D-III Universitas Setia Budi adalah jumlah mata kuliah yang dihitung dengan satuan sks yang harus ditempuh oleh mahasiswa untuk memperoleh gelar Ahli Madya minimal 110 sks dan maksimal 120 sks. Beban sks dijadwalkan dalam 6 semester, dapat ditempuh dalam waktu 6 semester dan selambat- selambatnya 10 semester.

9) **DROP OUT ( DO)**

- a. Tidak dapat memenuhi target tahapan evaluasi kemajuan studi.
- b. Tidak mampu menyelesaikan studi D-III selama 10 semester; Strata 1 (S-1) dan D-IV dalam waktu 14 semester dianggap gagal atau drop out ( DO)

## D. PROSES ADMINISTRASI AKADEMIK

### 1. REGISTRASI

Registrasi / Daftar Ulang bertujuan untuk memperoleh hak mengikuti proses Pembelajarannya itu perkuliahan dan ujian dengan memperhatikan peraturan yang ada. Registrasi dilaksanakan pada setiap awal semester, yaitu bulan Agustus dan Januari.

#### Prosedur Registrasi:

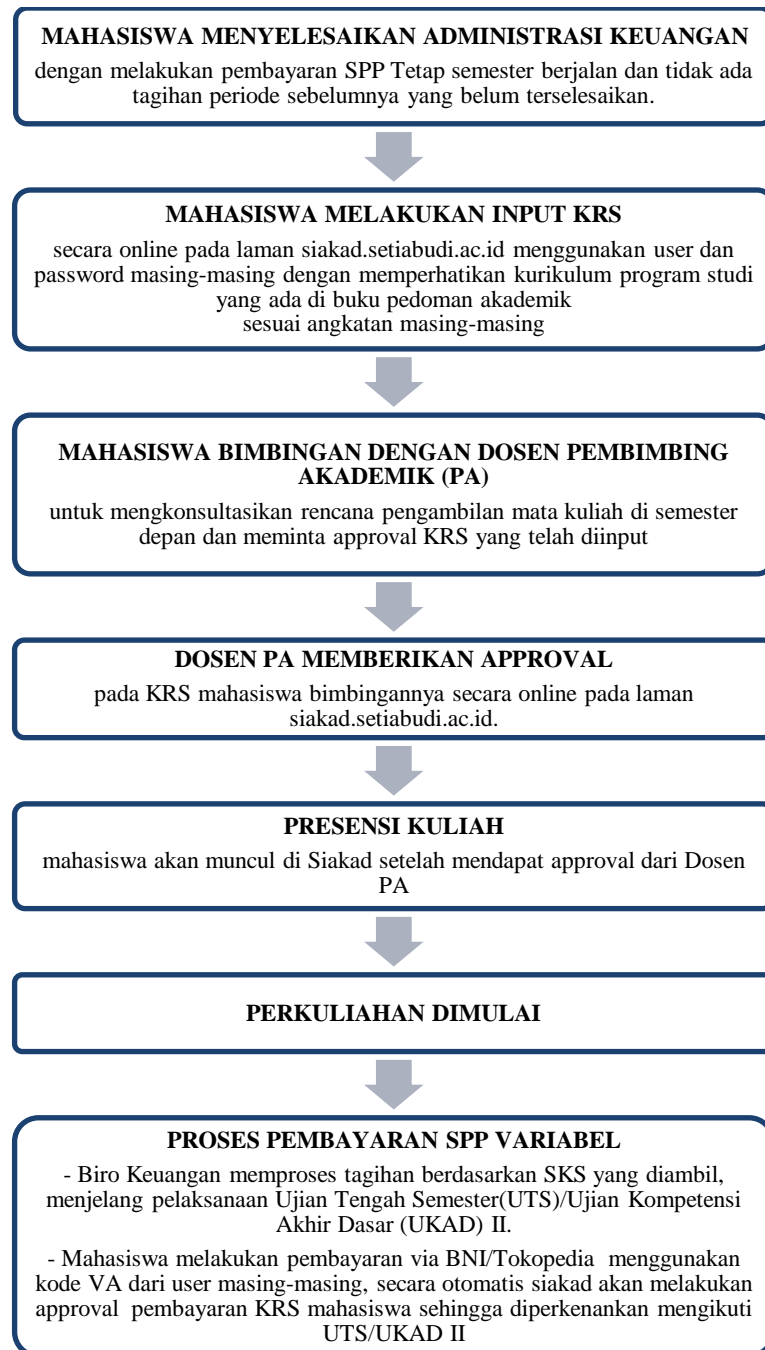

## **PERSYARATAN ADMINISTRASI BAGI WARGA NEGARA ASING**

### **a. Persyaratan Umum**

Bagi WNA yang akan menjadi mahasiswa di Universitas Setia Budi harus memenuhi persyaratan sebagai berikut:

- 1) Daftar riwayat hidup
- 2) Salinan dan pindaian asli ijazah termasuk transkrip akademik
- 3) Salinan dan pindaian asli paspor
- 4) Surat Pernyataan:
  - a) Tidak akan bekerja selama belajar di Indonesia.
  - b) Tidak berpartisipasi di dalam aktivitas politik.
  - c) Mematuhi Peraturan perundang-undangan yang ada di Indonesia.
- 5) Surat Pernyataan dari penjamin atau penanggungjawab selama belajar.
- 6) Surat Keterangan Jaminan Pembiayaan
- 7) Surat Keterangan Sehat dari instansi berwenang
- 8) Foto berwarna ukuran paspor.

### **b. Persyaratan Khusus**

- 1) Bagi calon mahasiswa WNA yang akan mengikuti program S1, D-IV dan D-III di Universitas Setia Budi, disamping harus memenuhi persyaratan umum tersebut diatas, juga harus lulus Seleksi Penerimaan Mahasiswa Baru atau placement test.
- 2) Untuk dapat mengikuti Seleksi Penerimaan Mahasiswa Baru harus mendapatkan izin belajar dari Direktorat Jenderal Pendidikan Tinggi, Riset dan Teknologi Kementerian Pendidikan, Kebudayaan, Riset dan Teknologi.
- 3) Mematuhi peraturan / ketentuan-ketentuan yang berlaku di Universitas Setia Budi.

### **c. Prosedur dan tata cara permohonan bagi warga Negara asing untuk menjadi mahasiswa Universitas Setia Budi adalah sebagai berikut**

- 1) Mahasiswa mempersiapkan persyaratan pengurusan Izin Belajar dan menyampaikan kepada Perguruan Tinggi.
- 2) Perguruan tinggi melengkapi dokumen yang dipersyaratkan dan mengajukan permohonan izin belajar kepada Direktur Kelembagaan melalui aplikasi Izin Belajar Mahasiswa Asing.

- 3) Pengelola Layanan Izin Belajar di Direktorat Kelembagaan menerima, melakukan Verifikasi dan Validasi atas permohonan Izin Belajar dari perguruan tinggi.
- 4) Direktur Kelembagaan memberikan persetujuan izin belajar dengan menggunakan Tanda Tangan Digital yang telah mendapatkan Sertifikasi dari BSrE.
- 5) Perguruan tinggi menerima persetujuan izin belajar dan menyampaikan surat izin belajar kepada mahasiswa.
- 6) Pengelola Layanan Izin Belajar (IB) di Direktorat Kelembagaan memfasilitasi pelaksanaan pengawasan, evaluasi dan pembinaan mahasiswa internasional melalui forum Clearing House.

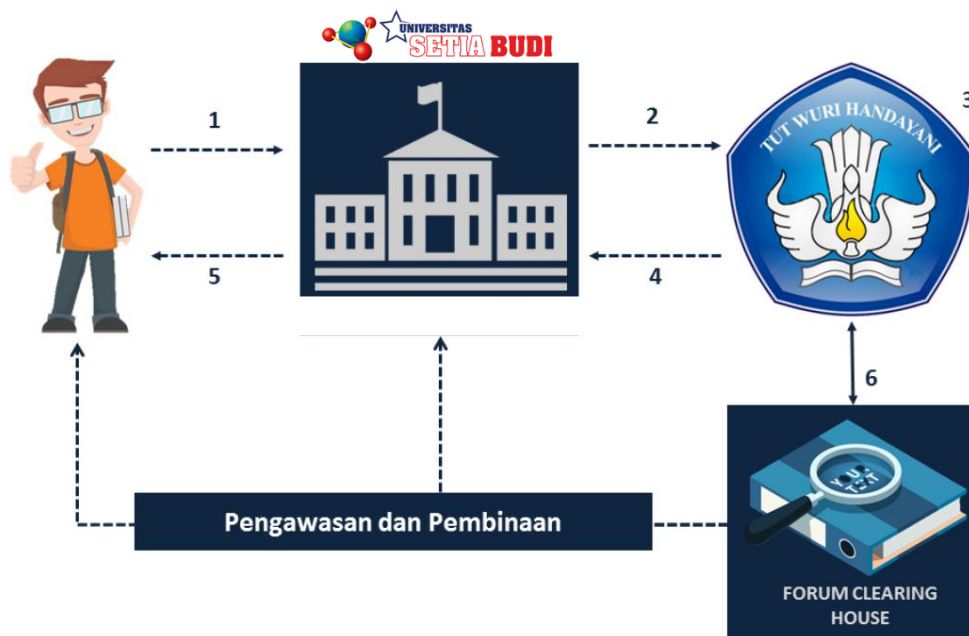

d. Pengajuan Izin Belajar Baru dan Perpanjangan Ijin Belajar

1) Pengajuan Izin Belajar Baru

- a) Hasil Pindaian Surat Permohonan Izin Belajar bagi Mahasiswa Asing dari Perguruan Tinggi yang ditujukan kepada Direktur Pembinaan Kelembagaan Perguruan Tinggi.
- b) Informasi terkait program studi dan data pribadi.
- c) Hasil Pindaian Surat Diterima di Perguruan Tinggi (LOA).
- d) Hasil Pindaian Ijazah atau Transkrip Akademik.
- e) Hasil Pindaian Paspor.

- f) Hasil Pindaian Surat Pernyataan untuk:
    - Tidak akan bekerja selama belajar di Indonesia.
    - Tidak berpartisipasi di dalam aktivitas politik.
    - Mematuhi Peraturan perundang-undangan yang ada di Indonesia.
  - g) Hasil Pindaian Surat Pernyataan dari penjamin atau penanggungjawab selama belajar.
  - h) Hasil Pindaian Surat Keterangan Jaminan Pembiayaan.
  - i) Hasil Pindaian Surat Keterangan Sehat.
  - j) Hasil Pindaian Foto berwarna ukuran paspor.
- 2) Pengajuan Perpanjangan Izin Belajar
- a) Hasil Pindaian Surat Permohonan Perpanjangan Izin Belajar bagi Mahasiswa Asing dari Perguruan Tinggi yang ditujukan kepada Direktur Pembinaan Kelembagaan Perguruan Tinggi.
  - b) Semua Informasi dan Dokumen yang digunakan pada permohonan Izin Baru, ditambah dengan:
    - Hasil Pindaian Transkrip Akademik.
    - Hasil Pindaian KITAS (Kartu Ijin Tinggal Terbatas) dan Surat Tanda Melapor (STM) / Surat Keterangan Lapor Diri (SKLD).

## **2. PEMBELAJARAN**

### **c. Kode Mata Kuliah**

Setiap mata kuliah dilengkapi dengan kode yang terdiri dari sepuluh digit, satu digit pertama terdiri dari huruf besar, dan sembilan digit terakhir berupa angka. Arti dari satu huruf besar di awal kode mata kuliah adalah sebagai berikut:

A : Program Studi S1 Farmasi

B : Program Studi D III Farmasi

C : Program Studi D III Analisis Farmasi dan Makanan.

D : Program Studi S1 Teknik Kimia

E : Program Studi S1 Teknik Industri

F : Program Studi D III Analisis Kimia.

J : Program Studi D III Analisis Kesehatan

N : Program Studi D IV Analisis Kesehatan

K : Program Studi S1 Psikologi

L : Program Studi S1 Manajemen ( Rumah Sakit)

M : Program Studi S1 Akuntansi ( Perpajakan)

Petunjuk Kode Mata Kuliah:

- Digit ke-1 : kode program studi
- Digit ke-2 : semester mata kuliah
- Digit ke-3 : jenis mata kuliah: teori (0) ; praktek (1);  
gabungan teori praktek (2)
- Digit ke-4&5 : urutan mata kuliah dalam semester tersebut
- Digit ke-6 & 7 : jumlah kelas paralel mata kuliah
- Digit ke-8 : jumlah sks
- Digit ke-9 & 10 : tahun kurikulum mata kuliah

**d. Kegiatan Tatap Muka Kuliah Dan Praktikum**

- 1) Mahasiswa diwajibkan mengikuti semua kegiatan tatap muka kuliah, praktikum dan kegiatan akademik lainnya sesuai dengan daftar mata kuliah yang ditempuhnya dalam KRS secara tertib dan teratur atas dasar ketentuan-ketentuan yang berlaku.
- 2) Selama masa kuliah dan praktikum mahasiswa diberikan tugas –tugas terstruktur yang merupakan komponen penilaian akademik.
- 3) Mahasiswa sebaiknya dapat mengatur waktunya sendiri untuk melakukan tugas-tugas mandiri perkuliahan, seperti membaca buku literature, membuat paper, makalah, laporan praktikum, dan lain-lain.

**e. Presensi (Daftar Hadir)**

- 1) Daftar hadir dibuat berdasarkan KRS yang telah diinputkan mahasiswa dalam Edumanage dan approval dari Biro Keuangan. Mahasiswa yang tidak tercantum namanya dalam daftar hadir harus segera melapor ke BAA&SI. Mahasiswa tidak diperkenankan mengubah/ menambah/menulis nama dalam daftar hadir perkuliahan.
- 2) Daftar hadir ditandatangani oleh mahasiswa sesuai dengan baris pada nama yang sesuai. Kelalaian tandatangan dalam daftar hadir dianggap tidak masuk kuliah.
- 3) Setiap selesai kuliah, daftar hadir dibawa oleh Dosen Pengampu kemudian diserahkan ke Tata Usaha Fakultas untuk direkap serta akan diberi tanda silang (X) bila mahasiswa tidak menandatangani / tidak hadir.



- 4) Dosen bertanggung jawab atas daftar hadir mahasiswa selama dalam ruang kuliah.
- 5) Ijin tidak mengikuti kegiatan kuliah/praktikum dalam waktu yang telah ditetapkan, diberikan bila yang bersangkutan sakit (ditunjukkan dengan surat keterangan dokter), terkena musibah (surat dari orang tua/wali) atau sebab lain yang sangat penting (ditunjukkan dengan ijin tertulis dari dosen PA atau pimpinan Fakultas). Semua surat ijin harus dikirimkan kepada Ketua Program Studi selambat lambatnya satu minggu setelah pembelajaran tersebut berlangsung.
- 6) Bila kehadiran mahasiswa kurang dari 100 % saat akhir pembelajaran, karena kealpaan mahasiswa, maka mahasiswa tidak diperkenankan mengikuti ujian.

**f. Pindah Kelompok**

Pada dasarnya mahasiswa reguler tidak diperkenankan pindah kelompok Teori/Praktek, pindah kelompok Teori/Praktek hanya diberikan bagi mereka yang benar-benar mempunyai alasan yang sangat kuat.

Pindah kelas bagi yang sangat memerlukan hanya diijinkan bila yang bersangkutan mendapatkan ijin tertulis dari Wakil Rektor I Bidang Akademik.

**g. Kuliah Lintas Fakultas**

Mahasiswa diperkenankan mengikuti kuliah lintas Fakultas. Syarat mengikuti kuliah lintas Fakultas adalah mata kuliah tersebut merupakan mata kuliah umum dan harus mendapatkan persetujuan tertulis dari Wakil Rektor I Bidang Akademik.

**3. UJIAN**

- a. Ujian merupakan proses identifikasi dan penentuan tingkat penetrasi maupun penguasaan bahan kajian oleh pembelajar melalui parameter dan variabel ukur yang akuntabel.
- b. Pada mata kuliah teori dilakukan 4 tahap penilaian untuk mengukur ketercapaian tiap Kompetensi Akhir yang Diharapkan (KAD), disebut Ujian KAD (UKAD), yaitu UKAD 1, UKAD 2, UKAD 3 dan UKAD 4. Teknis pelaksanaan tiap UKAD dilakukan secara mandiri dan atau terjadwal, diatur oleh fakultas.
- c. Pada mata kuliah praktikum, ujian diselenggarakan minimal 2 kali dalam satu semester. Jadwal ujian sepenuhnya ditentukan oleh dosen pengampu mata kuliah praktek yang bersangkutan sesuai dengan RPS.

- d. Jenis UKAD dapat berupa tes tulis, tes lisan, unjuk kerja atau tes yang lain yang dapat digunakan untuk mengukur ketercapaian pengetahuan, ketrampilan dan sikap.
- e. Untuk menempuh UKAD mata kuliah teori dan praktikum, mahasiswa harus memenuhi persyaratan sebagai berikut :
  - 1) Mata kuliah tersebut diprogramkan di KRS oleh mahasiswa yang bersangkutan
  - 2) Mahasiswa harus mengikuti kuliah minimal 14 kali pertemuan tidak termasuk UKAD.
- f. Mata kuliah dapat diujikan, bila sekurang-kurang telah terselenggara minimal 14 kali (sesuai pembagian UKAD pada RPS)
- g. Dosen menyusun rencana penilaian setiap KAD sesuai RPS.
- h. Batas ketuntasan setiap KAD serendah-rendahnya C (2,00) setara dengan 60. Fakultas dapat menetapkan melebihi batas tuntas tersebut, dan dituangkan dalam pedoman akademik fakultas.
- i. Dosen memberikan umpan balik terhadap hasil UKAD, mengumumkan hasil UKAD kepada mahasiswa.
- j. Mahasiswa yang belum memenuhi batas tuntas wajib melakukan perbaikan. Sistem perbaikan dapat berupa unjuk kerja, tes lisan, tes tulis, tugas dan lain-lain. Teknik pelaksanaan perbaikan diatur oleh fakultas. Jika pada semester tersebut mahasiswa dinyatakan tidak tuntas, maka diwajibkan mengulang pada semester yang sama tahun berikutnya.
- k. Dosen mendokumentasikan hasil penilaian dan melaporkan ke program studi.
- l. Bobot penilaian tiap-tiap KAD ditetapkan secara mandiri oleh dosen pengampu/tim dengan memperhatikan kedalaman dan keluasan bahan kajian.
- m. Hasil penilaian diumumkan kepada mahasiswa setelah satu tahap pembelajaran (setiap UKAD) sesuai dengan RPS.
- n. Hasil penilaian setiap UKAD wajib diserahkan kepada prodi
- o. Karena pembobotan tiap KAD berbeda pada masing-masing mata kuliah, maka dosen wajib mengisi nilai akhir.
- p. Nilai akhir wajib diupload ke sistem edumanage selambat-lambatnya 7 (tujuh) hari setelah UKAD 4. Sistem edumanage akan mengubah nilai angka ke nilai huruf secara otomatis.

## Ujian Susulan

Mahasiswa yang karena suatu sebab sehingga terpaksa tidak dapat mengikuti ujian maka untuk dapat mengikuti ujian susulan harus mengajukan surat permohonan kepada Ketua Program Studi dengan dilampiri bukti–bukti alasan ketidakhadirannya dalam ujian. **Alasan-alasan yang bisa diterima** untuk mengikuti ujian susulan adalah sebagai berikut:

- a. Pihak keluarga (kakek / nenek) meninggal, syarat pengajuan:
  - 1) Membawa fotokopi surat kematian dari RT / RW.
  - 2) Membawa fotokopi Kartu Keluarga (KK).
  - 3) Membawa fotokopi Akte Kelahiran orang tua bila nama kakek / nenek tidak tercantum dalam Kartu Keluarga (KK).
  - 4) Membawa fotokopi Kartu Ujian.
- b. Pihak keluarga inti (orangtua / saudara kandung) meninggal, syarat pengajuan:
  - 1) Membawa fotokopi surat kematian dari RT / RW.
  - 2) Membawa fotokopi Kartu Keluarga (KK).
  - 3) Membawa fotokopi Kartu Ujian.
- c. Menderita sakit dan harus rawat inap di rumah sakit, syarat pengajuan:
  - 1) Membawa surat rawat inap dari rumah sakit (asli).
  - 2) Membawa fotokopi resep obat dari dokter rumah sakit.
  - 3) Membawa fotokopi kwitansi biaya rawat inap dari rumah sakit (asli).
  - 4) Membawa fotokopi hasil cek laboratorium.
  - 5) Membawa fotokopi Kartu Ujian.

Waktu dan tata cara pelaksanaan ujian susulan dilaksanakan secara mandiri oleh Dosen Pengampu dengan persetujuan Ketua Program Studi.

#### 4. INPUT NILAI

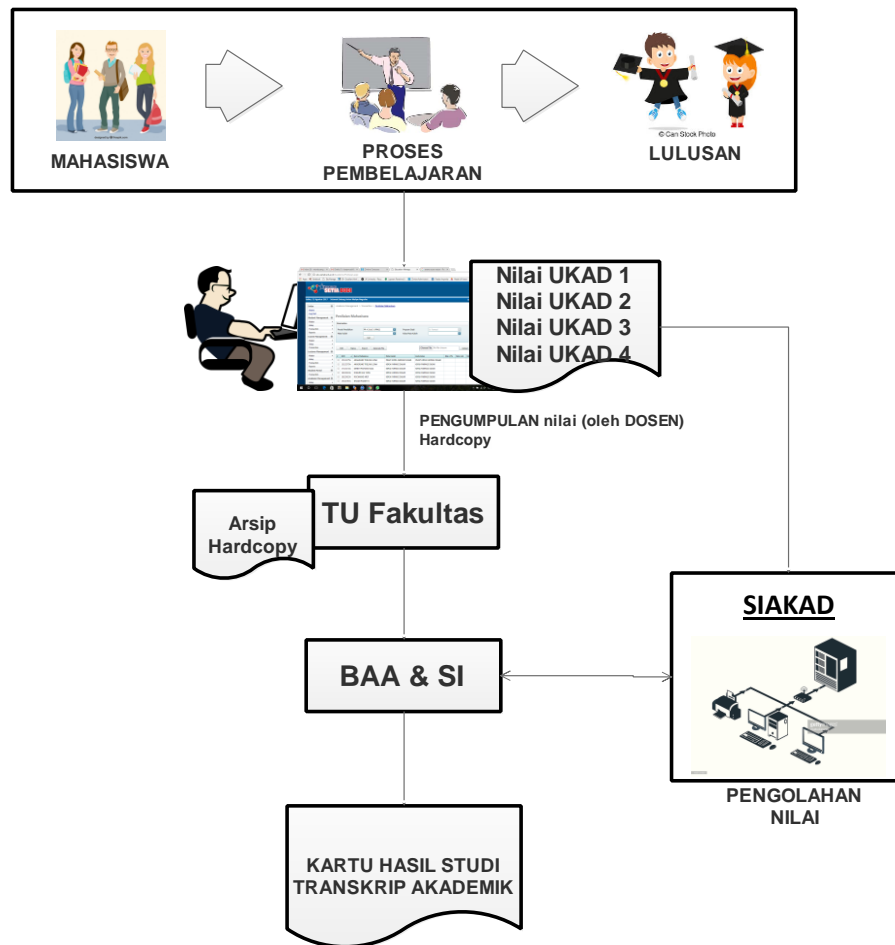

##### a. Pengumpulan nilai

Sistem pengelolaan nilai secara langsung masih tergantung kepada keterlibatan dan disiplin dosen, Ketua Program Studi, dan pengelola Tata Usaha Fakultas, didalam memasukkan nilai ke sistem Edumanage, dengan cara entry/ input nilai dalam format softcopy yang telah disediakan.

Keterlambatan penyerahan dan entry/ inputing nilai hasil ujian ini akan mengakibatkan keterlambatan penerbitan KHS yang dapat menyebabkan proses registrasi pada setiap awal semester tidak berjalan dengan lancar, dan yang pada akhirnya dapat merugikan mahasiswa.

##### b. Pengolahan nilai

Pengolahan nilai dilakukan dengan bantuan komputer berbasis Teknologi Informasi, yang dilakukan secara terpusat di Universitas (cq BAA&SI), dengan program Siakad yang telah disiapkan

## 5. PENERBITAN & PEMBAGIAN KARTU HASIL STUDI (KHS)

Kartu Hasil Studi (KHS) yang berisi nilai dari setiap mata kuliah yang diikuti serta perolehan IP pada semester berjalan, diterbitkan secara terpusat di Universitas (cq BAA&SI) untuk kemudian dikomunikasikan kepada mahasiswa dan/ atau orang tua mahasiswa, sebagai salah satu bentuk akuntabilitas kinerja institusi.

Penerbitan KHS secara terpusat dilakukan atas pertimbangan bahwa kedudukan KHS sangat strategis di dalam menentukan langkah-langkah kegiatan akademik bagi mahasiswa, sbb:

- a. Bahwa nilai dan IP Semester yang tertuang di dalam KHS digunakan oleh mahasiswa sebagai dasar pengambilan sejumlah sks mata kuliah untuk semester berikutnya.
- b. Bahwa nilai yang tertuang didalamnya harus dijamin tingkat akurasi dan validitasnya.
- c. Bahwa perlu menjamin keamanan (*security*) keberadaan KHS dari hal-hal yang tidak diinginkan.
- d. Bahwa KHS merupakan salah satu bentuk akuntabilitas kinerja institusi yang menentukan tingkat kredibilitasnya.

Penerbitan KHS dilakukan pada setiap akhir proses pembelajaran (akhir semester) setelah proses pengumpulan dan pengolahan nilai selesai dilakukan. Setelah dilakukan verifikasi oleh Kepala BAA&SI dan Ketua Program Studi maka KHS akan didistribusikan ke mahasiswa melalui Pembimbing Akademik. (tidak berlaku di Fakultas Farmasi karena sudah menerapkan sistem *paperless*). KHS juga ditampilkan dalam sistem Siakad sehingga mahasiswa dan orang tua dapat melihat dan mencetak hasil studi selama satu semester secara online di laman <http://siakad.setiabudi.ac.id>.

## 6. REVISI NILAI

Perbaikan atas nilai dalam KHS dapat dilakukan dengan dengan alasan tertentu dan telah mendapatkan persetujuan dari Ketua Program Studi, revisi hanya dapat dilakukan maksimal 1 bulan setelah nilai keluar. Adapun tahapannya adalah sebagai berikut:

- a. Dosen Pengampu mengisi Form Revisi Nilai yang telah disediakan di BAA&SI.
- b. Ketua Program Studi menyetujui Form Revisi Nilai dari Dosen Pengampu, selanjutnya Form yang telah disetujui didistribusikan ke BAA&SI untuk ditindaklanjuti.

## **7. TUGAS AKHIR**

Tugas Akhir merupakan salah satu kewajiban mahasiswa pada Semester Akhir, yang akan diatur Petunjuk Pelaksanaan (Juklak) di masing-masing Fakultas.

## **8. MENGULANG MATA KULIAH YANG TIDAK LULUS**

Bila mahasiswa tidak lulus mata kuliah teori / praktek diberi kesempatan untuk mengulang Mata Kuliah dengan cara mengikuti pembelajaran reguler. Dimaksudkan adalah kesempatan yang diberikan kepada mahasiswa untuk mengulang mata kuliah yang tidak lulus atau memperbaiki nilai suatu mata kuliah teori/praktek yang pernah ditempuh, dengan ketentuan sebagai berikut:

- 1) Mata kuliah tersebut ditawarkan pada Semester Gasal / Genap
- 2) Di programkan pada Kartu Rencana Studi (KRS)
- 3) Perkuliahan mengikuti reguler sesuai jadwal yang telah ditetapkan Fakultas.

## **9. WISUDA**

Wisuda adalah salah satu upacara akademik di Universitas Setia Budi, ditandai dengan pelepasan dan pelantikan para lulusan yang telah memenuhi persyaratan akademik dan administratif, serta pengucapan Janji Alumni, penyampaian ijazah, transkrip akademik dan kelengkapan lulusan yang lain. Upacara wisuda dilaksanakan dalam 2 (dua) kali dalam satu Tahun Akademik yaitu bulan Oktober dan Mei. Mahasiswa yang telah dinyatakan lulus dari suatu program pendidikan di Universitas Setia Budi wajib mengikuti upacara wisuda pada periode kelulusannya.

### **a. Persyaratan Mengikuti Wisuda**

#### **1) Persyaratan akademik:**

Dinyatakan lulus dalam rapat yudisium Fakultas, selambat-lambatnya 45 hari sebelum hari H wisuda. Setelah lewat batas waktu tersebut disarankan agar yang bersangkutan mengikuti upacara wisuda pada periode berikutnya (yang akan datang).

2) Persyaratan administratif:

Calon peserta wisuda diwajibkan memenuhi persyaratan sbb:

- a) Membayar lunas biaya SPP semester berjalan dan sebelumnya, serta biaya administrasi pendidikan lainnya
- b) Tidak memiliki pinjaman bahan pustaka di perpustakaan di lingkungan USB dan/atau tidak memiliki kewajiban akademik lain yang berkaitan dengan perpustakaan tersebut
- c) Tidak memiliki pinjaman peralatan atau bahan praktikum di laboratorium dan/ atau tidak memiliki kewajiban akademik lain yang berkaitan dengan laboratorium tersebut
- d) Membayar lunas biaya upacara wisuda USB, sesuai dengan ketentuan yang berlaku
- e) Mengisi Formulir Isian Data sebagai dasar penerbitan Buku Wisuda dan di kumpulkan ke Tata Usaha Fakultas
- f) Telah mengikuti Pengenalan Program Studi dan Program Pendidikan (PPSPP) dan Latihan Keterampilan Manajemen Mahasiswa Tingkat Pradasar (LKMM-PD)
- g) Telah mengikuti Pendidikan Anti Korupsi (PAK)

b. Waktu, Tempat, Dan Prosedur Pendaftaran Calon Peserta Wisuda

- 1) Pendaftaran wisuda dilakukan secara online di laman [siyuda.setiabudi.ac.id](http://siyuda.setiabudi.ac.id). Pendaftaran wisuda dilakukan oleh mahasiswa sekaligus ketika mendaftar yudisium.
- 2) Prosedur Pendaftaran Yudisium dan Wisuda

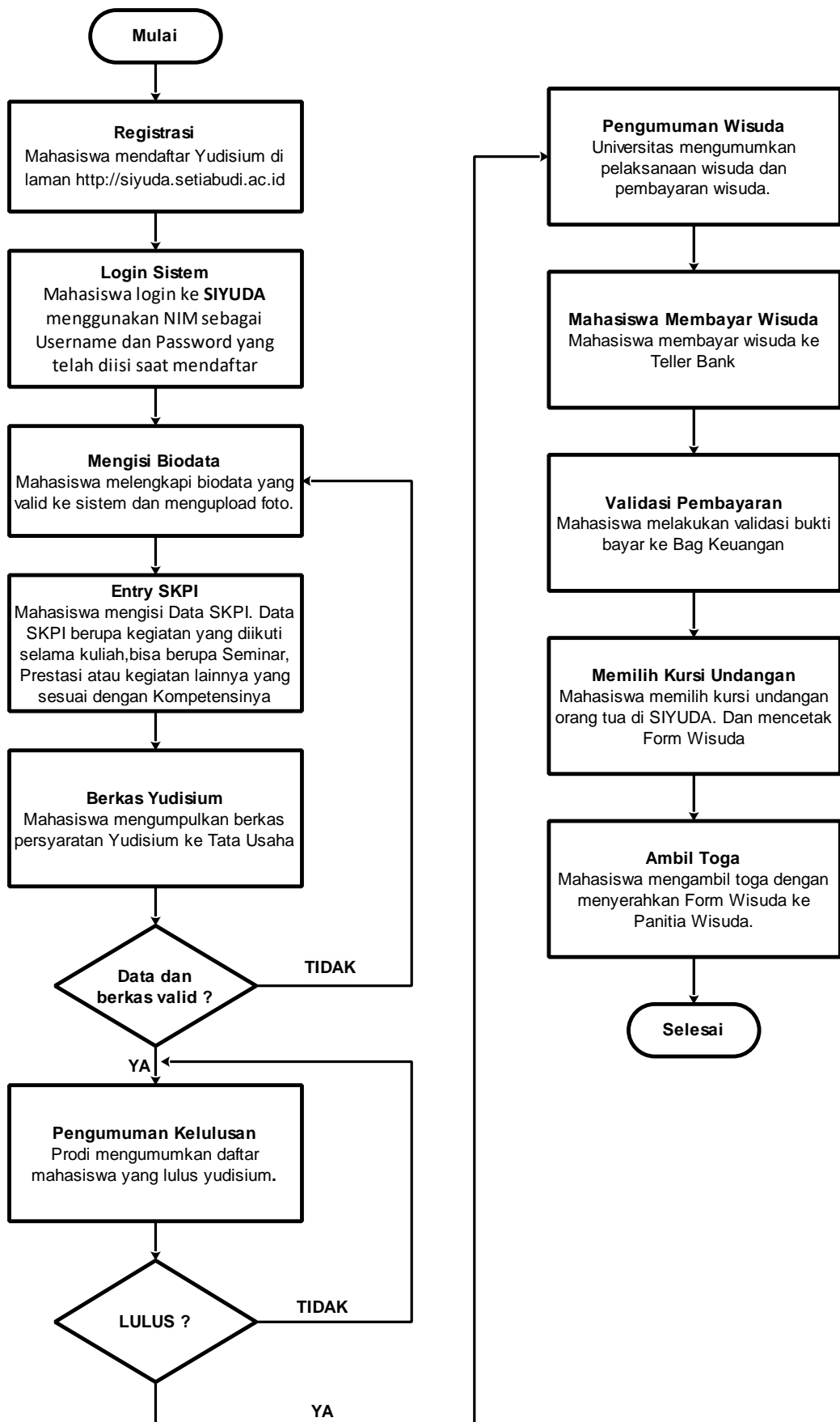



## **10. PELANGGARAN AKADEMIK**

### **a . Jenis - jenis pelanggaran akademik**

1). Penyontekan

Barang siapa secara melawan hukum memakai atau menggunakan untuk dapat dipakai suatu barang dengan maksud melakukan perbuatan curang dalam kegiatan akademik

2). Pemalsuan

Barang siapa membuat surat palsu atau memalsukan surat yang dapat menimbulkan hak atau diperuntukkan sebagai bukti sesuatu hak untuk dipakai sendiri atau menyuruh orang lain untuk memakai surat itu seolah-olah isinya benar dan tidak palsu.

3). Plagiat

Barang siapa secara melawan hukum dengan maksud menguntungkan diri sendiri atau orang lain mengambil seluruhnya atau sebagian hasil karya ilmiah dalam bentuk khusus sesuai dengan norma-norma akademik, memakai atau menggunakannya untuk dipakai seolah-olah hasil karyanya sendiri atau orang lain

4). Penyuapan

Barang siapa secara melawan hukum menjanjikan sesuatu atau memberikan sesuatu kepada orang lain untuk berbuat atau tidak berbuat sesuatu dalam kedudukan atau jabatannya yang bertentangan kewajibannya sesuai dengan norma-norma akademik

5). Perjokian

Barang siapa secara melawan hukum menggantikan hak dan kewajiban orang lain atas permintaan atau kehendaknya sendiri dengan maksud menguntungkan diri sendiri atau orang lain yang bertentangan dengan norma-norma akademik

6). Pemerasan

Barang siapa dengan maksud menguntungkan diri sendiri atau orang lain secara melawan hukum dengan kekerasan atau ancaman kekerasan memaksa seseorang untuk berbuat atau tidak berbuat sesuatu yang bertentangan dengan hak dan kewajibannya sesuai dengan norma-norma akademik

7). Pengancaman

Barang siapa dengan maksud untuk menguntungkan diri sendiri atau orang lain secara melawan hukum dengan ancaman pencemaran nama baik secara lisan maupun tulisan, memaksa seseorang atau lembaga untuk berbuat sesuatu atau tidak berbuat sesuatu yang bertentangan dengan norma-norma akademik

8). Percobaan dan pembantuan

Barang siapa melakukan percobaan dan pembantuan terhadap perbuatan-perbuatan sebagaimana disebutkan dalam ayat (1) sampai dengan (8) dalam pasal ini, dikualifikasikan sebagai pelanggaran akademik

**b. Sanksi terhadap Pelanggaran Akademik**

1. Peringatan keras secara lisan oleh petugas ataupun tertulis oleh Pimpinan Fakultas atau Ketua Program Studi.
2. Pengurangan nilai ujian dan atau pernyataan tidak lulus pada mata kuliah atau kegiatan akademik dilaksanakan oleh dosen pengampu yang bersangkutan atas permintaan Pimpinan Fakultas atau Ketua Program Studi.
3. Dicabut hak/izin mengikuti kegiatan akademik untuk sementara oleh Pimpinan Universitas Setia Budi.
4. Pemecatan atau dikeluarkan (dicabut status kemahasiswaannya secara permanen) oleh Pimpinan Universitas Setia Budi.

## PROGRAM STUDI D3 FARMASI

### A. SPESIFIKASI PROGRAM STUDI

Program Studi D3 Farmasi telah beroperasi sejak tahun 1995 dan berstatus Terakreditasi Baik Sekali oleh Surat Keputusan Pengurus Perkumpulan Lembaga Akreditasi Mandiri Pendidikan Tinggi Kesehatan Indonesia (PERKUMPULAN LAM-PTKes), Nomor:0673/LAM-PTKes/Akr/Dip/VIII/2022 tanggal 12 Agustus 2022 Lulusan dari program studi ini akan mendapatkan sebutan **Ahli Madya Farmasi** (A.Md. Farm).

### B. VISI DAN MISI

#### Visi :

Menjadi Program Studi yang Unggul dan Menghasilkan Ahli Madya Farmasi yang Bermutu dan Kompeten dalam Menjalankan Pekerjaan Kefarmasian secara Profesional.

#### Misi :

1. Mengelola Program Studi D-III Farmasi yang sehat dan akuntabel menuju terakreditasi unggul.
2. Menyelenggarakan Tridharma Perguruan Tinggi yang berkualitas, kreatif, dan inovatif di bidang kefarmasian, khususnya bahan alam sesuai perkembangan iptek.
3. Menjalin kerja sama di bidang kefarmasian dengan berbagai kemitraan di tingkat nasional dan internasional.
4. Membentuk karakter mahasiswa yang unggul dan berbudi pekerti luhur sehingga menghasilkan lulusan yang kompeten, berdaya saing tinggi, dan berjiwa *pharmapreneur*.

### C. TUJUAN

1. Terwujudnya Program Studi yang sehat dan akuntabel menuju terakreditasi unggul.
2. Terselenggaranya kegiatan akademik dan pendukung akademik yang berkualitas dengan mengikuti perkembangan teknologi.
3. Terwujudnya penelitian yang berkualitas dan bernilai guna di bidang kefarmasian, khususnya bahan alam.
4. Terwujudnya kegiatan pengabdian kepada masyarakat yang kreatif dan inovatif sesuai perkembangan iptek di bidang kefarmasian.
5. Terciptanya kerja sama bidang kefarmasian dengan berbagai kemitraan di tingkat

nasional dan internasional.

6. Meningkatnya kegiatan kemahasiswaan di bidang akademik dan non akademik untuk membentuk karakter yang unggul dan berbudi pekerti luhur.
7. Dihasilkannya Ahli Madya Farmasi yang kompeten, berdaya saing tinggi, dan berjiwa *pharmapreneur*.

#### **D. PROFIL LULUSAN**

- A. Teknisi Pelayanan kefarmasian
- B. Teknisi pembuatan sediaan farmasi
- C. Pelaksana pengelolaan obat
- D. Asisten peneliti
- E. Penyuluh informasi obat dan promosi kesehatan masyarakat
- F. Wirausahawan bidang farmasi

#### **E. KOMPETENSI LULUSAN**

Kompetensi lulusan D3 Farmasi, dinyatakan dalam Capaian Pembelajaran Lulusan (CPL), yang disusun berorientasi pada CP level 5 KKNI, SNI/IKTI dan CP organisasi profesi.

Kompetensi lulusan atau Capaian Pembelajaran Lulusan (CPL) program studi D3 Farmasi meliputi :

##### **A. Sikap:**

- a. Bertakwa kepada Tuhan Yang Maha Esa dan mampu menunjukkan sikap religious
- b. Menjunjung tinggi nilai kemanusiaan dalam menjalankan tugas berdasarkan agama, moral, dan etika
- c. Menginternalisasi nilai, norma, dan etika akademik
- d. Berperan sebagai warga negara yang bangga dan cinta tanah air, memiliki nasionalisme serta rasa tanggungjawab pada negara dan bangsa
- e. Menghargai keanekaragaman budaya, pandangan, agama, dan kepercayaan, serta pendapat atau temuan orisinal orang lain
- f. Berkontribusi dalam peningkatan mutu kehidupan bermasyarakat, berbangsa, bernegara, dan kemajuan peradaban berdasarkan Pancasila
- g. Bekerja sama dan memiliki kepekaan sosial serta kepedulian terhadap masyarakat dan lingkungan

- h. Taat hukum dan disiplin dalam kehidupan bermasyarakat dan bernegara
- i. Menginternalisasi semangat kemandirian, kejuangan, dan kewirausahaan

**B. Keterampilan Umum:**

- a. Mampu menyelesaikan pekerjaan berlingkup luas dan menganalisis data dengan beragam metode yang sesuai, baik yang belum maupun yang sudah baku;
- b. Mampu menunjukkan kinerja bermutu dan terukur
- c. Mampu memecahkan masalah pekerjaan dengan sifat dan konteks yang sesuai dengan bidang keahlian terapanannya didasarkan pada pemikiran logis, inovatif, dan bertanggung jawab atas hasilnya secara mandiri
- d. Mampu menyusun laporan hasil dan proses kerja secara akurat dan sah serta mengomunikasikannya secara efektif kepada pihak lain yang membutuhkan
- e. Mampu melakukan proses evaluasi diri terhadap kelompok kerja yang berada dibawah tanggung jawabnya, dan mengelola pengembangan kompetensi kerja secara mandiri
- f. Mampu mendokumentasikan, menyimpan, mengamankan, dan menemukan kembali data untuk menjamin kesahihan dan mencegah plagiasi

**C. Keterampilan Khusus:**

**a. Teknisi Pelayanan kefarmasian:**

- 1) Mampu menyelesaikan pekerjaan berlingkup luas dan menganalisis data dengan beragam metode yang sesuai, baik yang belum maupun yang sudah baku.
- 2) Mampu menunjukkan kinerja bermutu dan terukur
- 3) Mampu memecahkan masalah pekerjaan dengan sifat dan konteks yang sesuai dengan bidang keahlian terapanannya, didasarkan pada pemikiran logis, inovatif, dan bertanggungjawab atas hasilnya secara mandiri.
- 4) Mampu memberikan pelayanan , informasi, edukasi dan swamedikasi terhadap pasien mengenai obat bebas, bebas terbatas dan obat tradisional serta perbekalan farmasi lainnya
- 5) Mampu menyusun laporan hasil dan proses kerja secara akurat dan sah, serta mengomunikasikannya secara efektif kepada pihak lain yang membutuhkan
- 6) Mampu bekerja sama, berkomunikasi, dan berinovatif dalam pekerjaannya

**b. Teknisi pembuatan sediaan farmasi:**

- 1) Mampu bertanggungjawab atas pencapaian hasil kerja kelompok dan melakukan supervisi dan evaluasi terhadap penyelesaian pekerjaan yang ditugaskan kepada pekerja yang

berada di bawah tanggungjawabnya

- 2) Mampu melakukan proses evaluasi diri terhadap kelompok kerja yang berada dibawah tanggungjawabnya , dan mengelola pengembangan kompetensi kerja secara mandiri.
- 3) Mampu mendokumentasikan, menyimpan, mengamankan, dan menemukan kembali data untuk menjamin kesahihan dan mencegah plagiasi.

**c. Pelaksana pengelolaan obat:**

- 1) Menguasai konsep teoritis dan prinsip manajemen secara umum dan manajemen pengelolaan perbekalan farmasi meliputi inventarisasi, distribusi, penyimpanan, pemasaran dan pembuatan laporan
- 2) Mampu membuat perencanaan, pengadaan, penerimaan penyimpanan, pendistribusian, pencatatan dan pelaporan obat dan sediaan farmasi lain dibawah pengawasan apoteker
- 3) Melakukan monitoring terhadap penggunaan obat, efek samping obat, barang expired, barang obsolet serta proses penanganan dan pemusnahannya dibawah pengawasan apoteker

**d. Asisten peneliti:**

- 1) Menguasai konsep teoritis mengenai klasifikasi penelitian berdasarkan metodenya, masalah masalah dalam penelitian, hipotesis, sampel, alat penelitian dan tipe/desain penelitian terutama yang berkaitan dengan kesehatan
- 2) Mampu untuk memilih beragam metode, teknik penelitian dan cara mengumpulkan data penelitian
- 3) Mampu untuk menyiapkan, memaparkan, menyusun dan menguraikan data hasil penelitian serta menyusun laporan penelitian.

**e. Penyuluh informasi obat dan promosi kesehatan masyarakat:**

- 1) Menguasai konsep teoritis tentang ilmu yang kesehatan masyarakat dan promosi kesehatan standart
- 2) Menguasai teori mengenai undang undang kebijakan pemerintah dan sistem kesehatan tentang program kesehatan nasional standart
- 3) Mampu mengelola kegiatan promosi kesehatan standar.

**f. Wirausahawan:**

- 1) Mampu berkomunikasi dan menciptakan kerja sama yang baik dan dapat bekerjasama dalam suatu tim dalam berkewirausahaan.
- 2) Mampu berpikir kreatif, inovatif dan produktif serta bertanggungjawab dalam

mengevaluasi kerja kelompok dibawah tanggungjawabnya pada proses manajemen, produksi, pemasaran dan berwirausaha

3) Mampu berwirausaha dibidang kefarmasian khususnya farmasi bahan alam.

## **F. KRITERIA KELULUSAN**

### **a. Kriteria Kelulusan Mata Kuliah**

Pola asesmen /penilaian pembelajaran dan remidi serta batas nilai kelulusan setiap mata kuliah diatur sebagai berikut:

1. Asesmen dilakukan baik secara terjadwal ataupun secara mandiri oleh dosen. Setiap asesmen dilakukan untuk mengukur ketercapaian kemampuan akhir yang diharapkan. Asesmen diberi nama UTS dan UAS.
2. Asesmen terjadwal untuk mata kuliah teori dilakukan dalam bentuk UTS dan UAS, yaitu setelah 7 kali tatap muka (UTS) dan setelah 14 kali tatap muka (UAS)
3. Alokasi waktu ujian tiap mata kuliah pada UTS dan UAS adalah sebagai berikut: 60 menit (1 sks), 90 menit (2 sks) dan 120 menit (3 sks).
4. Asesmen dilakukan secara terjadwal oleh Program Studi.
5. Apabila dari hasil asesmen mandiri mahasiswa dianggap tidak bisa memenuhi batas kelulusan, maka dosen harus melaksanakan proses perbaikan, yang bentuknya diserahkan pada kebijakan masing-masing dosen (kuis, tugas, portofolio, dsb).
6. Asesmen untuk mata kuliah praktikum dilaksanakan 2 kali dalam satu semester (UTS dan UAS) yang waktunya diserahkan pada kebijakan masing-masing dosen pengampu. Asesmen bisa juga dilaksanakan setiap tatap muka perkuliahan praktikum (dalam bentuk pretest, posttest, performa, laporan, diskusi, tugas, dsb).
7. Nilai akhir adalah gabungan nilai UTS, UAS dan asesmen mandiri.
8. Bila mahasiswa tidak mencapai nilai akhir **B 3,0 (70)** harus mengulang di semester yang sama pada tahun berikutnya.
9. Pengambilan mata kuliah dengan prasyarat maka persyaratannya mata kuliah prasyarat tersebut sudah pernah ditempuh.

### **b. Kriteria Kelulusan Akhir Program**

1. Menyelesaikan beban studi 110 sks

2. Indeks prestasi kumulatif  $\geq 3,0$
3. Tidak ada nilai D dan E
4. Telah menyelesaikan Kuliah Kerja Lapangan dan Praktek Kerja Lapangan
5. Telah menyelesaikan Karya Tulis Ilmiah.
6. Telah lulus English Proficiency Center (EPC) dengan nilai minimal 60
7. Telah lulus Pendidikan Anti Korupsi (PAK)
8. Telah mengikuti kegiatan Pengenalan Program Studi dan Program Pendidikan (PPSPP) dan Latihan Kepemimpinan dan Manajemen Mahasiswa Tingkat Pradasar (LKMM-PD).

Penetapan predikat kelulusan pendidikan Diploma berdasarkan Indeks Prestasi Kumulatif (IPK) dengan ketentuan sebagai berikut:

IPK 3,00 : lulus dengan memuaskan

IPK 3,01-3,50 : lulus dengan sangat memuaskan

IPK 3,51-4,00 : lulus dengan pujian (cum laude)

Di samping itu predikat kelulusan cum laude ditentukan juga setelah memperhatikan masa studi yaitu maksimum 3 tahun.

## **G. LAIN-LAIN**

**a.** Batas masa studi mahasiswa D-3 Farmasi adalah 5 tahun. Apabila mahasiswa tidak dapat menyelesaikan studi maksimal lima (5) tahun, maka mahasiswa disarankan mengundurkan diri atau drop out. Cuti akademik dan mangkir masuk dalam perhitungan masa studi

### **b. Aturan Penilaian:**

- 1) Penilaian terhadap mata kuliah teori dilaksanakan selama proses pembelajaran berlangsung (meliputi nilai kuis, tugas dan lain-lain), ditambah dengan empat kali Asesmen terhadap kompetensi dasar. Mahasiswa yang belum mencapai nilai 70, B (3,0) diwajibkan untuk mengulang di tahun akademik berikutnya.
- 2) Penilaian terhadap mata kuliah praktikum termasuk proses remidi dilaksanakan selama proses pembelajaran dan Ujian Akhir.
- 3) Remidi dilaksanakan apabila nilai kurang dari 70 pelaksanaan setelah tiap ujian selesai dan dilaksanakan mandiri oleh masing-masing dosen.
- 4) Nilai akhir dinyatakan lulus apabila mencapai 70, B (3,0), apabila nilai akhir setelah remidi



nilai tidak memenuhi batas 70 maka diwajibkan mengulang di tahun akademik berikutnya.

- 5) Skala yang digunakan adalah skala 5.
- 6) Menggunakan sistem penilaian PAP
- 7) Nilai batas lulus setiap mata kuliah adalah 70 B (3,0)
- 8) Nilai Mata kuliah = (nilai teori x sks) + (nilai praktek x sks)/ total sks mata kuliah

**c. Tugas Akhir:**

Tugas akhir pada kurikulum program studi D3 Farmasi meliputi kegiatan penyusunan Karya Tulis Ilmiah. Teknis pelaksanaannya diatur dalam pedoman tersendiri.

**d. Syarat Wisuda**

- 1) Telah lulus yudisium dengan IPK minimal 3,0
- 2) Telah lulus Uji Kompetensi Tenaga Teknis Kefarmasian (UKTTK).
- 3) Telah bebas administrasi meliputi: fakultas, keuangan, perpustakaan, dan laboratorium.

**H. STRUKTUR KURIKULUM DALAM SEMESTER**

SEMESTER 1						Prasyarat
No.	Kode	Mata Kuliah	SKS			
			Beban	T	P	
1	B100102223	Agama	2	2	-	
2	B100202223	Pancasila	2	2	-	
3	B120302223	Bahasa Indonesia	2	1	1	
4	B120402223	Matematika dan Statistik	2	1	1	
5	B120502223	Bahasa Inggris	2	1	1	
6	B120602223	Morfologi dan Sistematika Tumbuhan	2	1	1	
7	B120702223	Kimia Dasar	2	1	1	
8	B120802323	Farmasetika I	3	1	2	
9	B120902223	Anatomi dan Fisiologi Manusia	2	1	1	
10	B121002123	Kesehatan dan Keselamatan Kerja	1	-	1	
		TOTAL	20	11	9	

SEMESTER 2						Prasyarat
No.	Kode	Mata Kuliah	SKS			
			Beban	T	P	
1	B200102123	Budi Pekerti I	1	1		
2	B200202223	Kewarganegaraan	2	2		
3	B220302223	Kimia Organik	2	2	-	Kimia Dasar
4	B220402123	Fisika Farmasi	1	1		
5	B220502423	Farmasetika II	4	2	2	Farmasetika I
6	B220602323	Farmakologi I	3	2	1	Anatomi dan Fisiologi Manusia
7	B220702323	Mikrobiologi dan Parasitologi	3	1	2	
8	B220802223	Kimia Bahan Farmasi	3	2	1	
9	B220902123	Aplikasi Komputer dan Sumber Informasi	1		1	
		TOTAL	20	13	7	

SEMESTER 3						Prasyarat
No.	Kode	Mata Kuliah	SKS			
			Beban	T	P	
1	B300102123	Budi Pekerti II	1	1		Budi Pekerti I
2	B320102323	Biokimia	3	2	1	
3	B320202423	Farmakognosi	4	2	2	Morfologi dan Sistematika Tumbuhan
4	B320302323	Spesialite dan Terminologi Kesehatan	3	1	2	
5	B320402323	Farmakologi II	3	2	1	Farmakologi I
6	B320502423	Teknologi Sediaan Padat	4	2	2	Farmasetika I, Fisika Farmasi
7	B300602223	UU Kesehatan dan Etika Tenaga Teknik Kefarmasian	2	2		
		TOTAL	20	12	8	

SEMESTER 4						Prasyarat
No.	Kode	Mata Kuliah	SKS			
			Beban	T	P	
1	B400102123	Budi Pekerti III	1	1		Budi Pekerti II
2	B400202223	Metodologi Penelitian	2	1	1	Matematika dan Statistik
3	B420302323	Farmasetika III	3	1	2	Farmasetika II
4	B420402423	Fitokimia	4	2	2	Farmakognosi
5	B420502323	Manajemen Pengadaan Farmasi dan Akuntansi	3	1	2	
6	B420602323	Analisa Instrumentasi	3	1	2	Kimia Organik
7	B420702423	Teknologi Sediaan cair dan semipadat	4	2	2	Farmasetika I, Fisika Farmasi
		TOTAL	20	9	11	

SEMESTER 5						Prasyarat
No.	Kode	Mata Kuliah	SKS			
			Beban	T	P	
1	B500102323	Kewirausahaan Farmasi	3	1	2	
2	B500202223	Pemasaran Farmasi	2	1	1	
3	B520302223	Pengantar Farmasi Klinik	2	2		Farmakologi I, II
4	B520402223	Farmasi Rumah Sakit	2	2		
5	B520502323	Teknologi Sediaan Steril	3	1	2	Farmasetika II
6	B520602323	Teknologi sediaan Kosmetik	3	1	2	Teknologi Farmasi
7	B520702323	IKM dan Pelayanan informasi obat	3	1	2	Farmakologi I, II
8	B510802123	Kuliah Kerja Lapangan	1		1	
9	B510902123	Proposal KTI	1		1	
		TOTAL	20	9	11	

SEMESTER 6						Prasyarat
No.	Kode	Mata Kuliah	SKS			
			Beban	T	P	
1	B610101223	Praktek Kerja Lapangan Apotek	2		2	
2	B610201223	Praktek Kerja Lapangan Industri	2		2	
3	B610301223	Praktek Kerja Farmasi Rumah Sakit	2		2	
4	B610401423	Karya Tulis Ilmiah	4		4	
		TOTAL	10		10	

## I. SILABUS

### SEMESTER I

**Nama Mata Kuliah** : AGAMA ISLAM

**Kode** : B100102223

**Kredit Teori/Praktikum** : 2/0 sks

#### **Capaian Pembelajaran Lulusan (CPL) yang Dibebankan pada Mata Kuliah:**

Bertakwa kepada Tuhan Yang Maha Esa dan mampu menunjukkan sikap religius dan berkarakter dalam melaksanakan tugas sebagai tenaga kesehatan; Menjunjung tinggi nilai kemanusiaan dalam menjalankan tugas berdasarkan agama, moral, dan etika

#### **Capaian Pembelajaran Mata Kuliah (CPMK)**

Membantu mahasiswa untuk memperkuat Iman & Takwa dan mengembangkan akhlak mulia serta menjadikan ajaran Islam sebagai landasan berfikir & berperilaku dalam pengembangan profesi

#### **Bahan kajian:**

1. Syahadatain,
2. Ma'rifatullah,
3. Ma'rifatu dinil islam,
4. Syumuliyatul islam,

5. Ma'rifaurrasul,
6. Ilmu tauhid,
7. Rukun iman,
8. Rukun islam dan prinsip-prinsip akhlak,
9. Al-Qur'an dan ilmu pengetahuan,
10. Urgensi tarbiyah,
11. Membangun kepribadian islami

**Pustaka:**

1. Islam untuk Disiplin ilmu Kedokteran, Departemen Agama RI, Jakarta
2. Anonim, 1995, al-Qur'an dan Tafsirnya, Universitas Islam Indonesia, Yogyakarta
3. Munawar Ahmad Anees, 1995, Islam dan Masa Depan Biologi Manusia, Cet. V, Mizan Bandung.
4. Sahirul Alim, RHA., 1996, Menguk Keterpaduan Sains, Islam, dan Teknologi, Dinamika, Yogyakarta.
5. Ja'far Khadim Yamani, 1993, Sejarah Kedokteran Islam dari Masa ke Masa, Prakarsa Insan Mandiri, Bandung.

**Nama Mata Kuliah : AGAMA KATHOLIK**

Kode : B100102223

Kredit Teori/Praktikum : 2/0 sks

**Capaian Pembelajaran Lulusan (CPL) yang Dibebankan pada Mata Kuliah:**

Bertakwa kepada Tuhan Yang Maha Esa dan mampu menunjukkan sikap religius dan berkarakter dalam melaksanakan tugas sebagai tenaga kesehatan; Menjunjung tinggi nilai kemanusiaan dalam menjalankan tugas berdasarkan agama, moral, dan etika

**Capaian Pembelajaran Mata Kuliah (CPMK)**

Mahasiswa memiliki kepribadian yang utuh dan melaksanakan prinsip-prinsip Firman Tuhan secara bertanggung jawab dan kompeten dalam segala aspek kehidupan serta Integritas, Disiplin, Pengabdian Diri, Kreatif, Komunikasi dan Mau Bekerja Keras

**Bahan kajian:**

Manusia dan penciptanya. Pokok – Pokok Hukum agama. Pergaulan sesama manusia

**Pustaka:**

1. Negara berketuhanan dan Agama-Agama, Seri Bebas dan tertib No. 13,14, Sekretariat Nasional K.M/C.L.C, Jakarta, 1970
2. Groenen, Panggilan Kristen, (Seri hidup dalam Roh 2), Penerbit Kanisius, 1979
3. Kitab Suci Perjanjian Baru, Percetakan Arnoldus Ende, 1980/1981
4. Tom Jacobs S.J, Siapa Yesus Kristus menurut Perjanjian Baru, Penerbit Kanisius, 1982 5. Rahmat Subagya, Kepercayaan dan Agama, Penerbit Kanisius, 1976.

**Nama Mata Kuliah** : AGAMA KRISTEN

Kode : B100102223

Kredit Teori/Praktikum : 2/0 sks

**Capaian Pembelajaran Lulusan (CPL) yang Dibebankan pada Mata Kuliah:**

Bertakwa kepada Tuhan Yang Maha Esa dan mampu menunjukkan sikap religius dan berkarakter dalam melaksanakan tugas sebagai tenaga kesehatan; Menjunjung tinggi nilai kemanusiaan dalam menjalankan tugas berdasarkan agama, moral, dan etika

**Capaian Pembelajaran Mata Kuliah (CPMK)**

Mahasiswa memiliki kepribadian yang utuh dan melaksanakan prinsip-prinsip Firman Tuhan secara bertanggung jawab dan kompeten dalam segala aspek kehidupan serta Integritas, Disiplin, Pengabdian Diri, Kreatif, Komunikasi dan Mau Bekerja Keras

**Bahan kajian:**

Manusia dan penciptanya. Pokok – Pokok Hukum agama. Pergaulan sesama manusia

**Pustaka:**

1. Harun Hadiwiyono, Iman Kristen, BPK, Jakarta, 1980
2. Yohanes Calvin, Institutio, BPK, Jakarta, 1985
3. Th. Van den End, Ragi Carita, BPK, Jakarta, 1987
4. C. A. Van Peursen, Tubuh, Jiwa dan Roh, BPK, Jakarta, 1983

5. Ulrich Bayer, Garis-garis Besar Eskatologi dalam Perjanjian Baru, BPK, Jakarta, 1972
6. J. Verkuyl, Ethika Kristen, BPK, Jakarta, 1972

**Nama Mata Kuliah** : AGAMA HINDU

Kode : B100102223

Kredit Teori/Praktikum : 2/0 sks

**Capaian Pembelajaran Lulusan (CPL) yang Dibebankan pada Mata Kuliah:**

Bertakwa kepada Tuhan Yang Maha Esa dan mampu menunjukkan sikap religius dan berkarakter dalam melaksanakan tugas sebagai tenaga kesehatan; Menjunjung tinggi nilai kemanusiaan dalam menjalankan tugas berdasarkan agama, moral, dan etika

**Bahan kajian:**

Sejarah perkembangan dan sumber agama Hindu: Sejarah perkembangannya di India, penyebaran agama Hindu ke seluruh dunia, perkembangan tantrayana di Indonesia dan sumber ajaran agama Hindu. Dasar, tujuan, dan cara pengamalan agama Hindu : Panca Craddha sebagai dasar keimanan, tujuan hidup manusia dalam agama Hindu dan Catur Margha/Yoga. Ruang lingkup dan Darsana Hindu Dharma : Ruang lingkup agama Hindu, Yajnya dan Samskara, Dharma Siddhyartha dan Darsana Hindu Dharma. Kemasyarakatan dan lembaga-lembaga sosial: Ajaran Catur ashrama, ajaran catur warna, lembaga-lembaga sosial dan kula dharma. Dasar-dasar kepemimpinan: Raja Niti, Raja Dharma, dan Niti, Sapta Angga dan ajaran Asta brata dalam agama Hindu. Filsafat Hindu (tattwa darsana), kerukunan hidup beragama dalam pembangunan dan penulisan paper untuk diskusi kelas.

**Pustaka:**

1. Bantas, K., 1985. Buku Materi Pokok : Pendidikan Agama Hindu, Penerbitan Karonika Terbuka.
2. Kajeng, N., 1971, Sarassamuscaya, Departemen Agama, Jakarta.
3. Oka, I.B., Puniyatmaja, 1976, Silakrama, Parisadha Hindu Dharma Indonesia Pusat, Denpasar.
4. Oka, I.G.A., 1968, Sad Darsna, Jilid I, II dan III, Denpasar.
5. Sura, G., 1981, Pengantar Tattwa Darsana, Dep. Agama RI., Jakarta.
6. Pudja, G., 1963, Sosiologi Hindu Dharma, Yayasan pembangunan ta Maha, Jakarta.

**Nama Mata Kuliah : AGAMA BUDHA**

Kode : B100102223

Kredit Teori/Praktikum : 2/0 sks

**Capaian Pembelajaran Lulusan (CPL) yang Dibebankan pada Mata Kuliah:**

Bertakwa kepada Tuhan Yang Maha Esa dan mampu menunjukkan sikap religius dan berkarakter dalam melaksanakan tugas sebagai tenaga kesehatan; Menjunjung tinggi nilai kemanusiaan dalam menjalankan tugas berdasarkan agama, moral, dan etika

**Bahan kajian:**

Manusia dan penciptanya. Pokok – Pokok Hukum agama. Pergaulan sesama manusia

**Nama Mata Kuliah : AGAMA KONGHUCU**

Kode : B100102223

Kredit Teori/Praktikum : 2/0 sks

**Capaian Pembelajaran Lulusan (CPL) yang Dibebankan pada Mata Kuliah:**

Bertakwa kepada Tuhan Yang Maha Esa dan mampu menunjukkan sikap religius dan berkarakter dalam melaksanakan tugas sebagai tenaga kesehatan; Menjunjung tinggi nilai kemanusiaan dalam menjalankan tugas berdasarkan agama, moral, dan etika

**Bahan kajian:**

Manusia dan penciptanya. Pokok – Pokok Hukum agama. Pergaulan sesama manusia

**Nama Mata Kuliah : PANCASILA**

Kode : B100202223

Kredit Teori/Praktikum : 2/0 sks

**Capaian Pembelajaran Lulusan (CPL) yang Dibebankan pada Mata Kuliah:**

Berkontribusi dalam meningkatkan mutu kehidupan bermasyarakat, berbangsa bernegara, dan kemampuan peradaban berdasarkan Pancasila

**Capaian Pembelajaran Mata Kuliah (CPMK)**

Mahasiswa mampu menganalisis konsep sejarah perjuangan bangsa Indonesia

**Bahan kajian:**



Sejarah perjuangan bangsa.Pancasila sebagai dasar negara dan pandangan hidup bangsa serta falsafah hidup bangsa Indonesia.UUD 1945 dan GBHN.Pengantar Pendidikan Kewiraan.

Wawasan Nusantara.Ketahanan Nasional.Politik & Strategi.

**Pustaka:**

1. Notonagoro, 1980, **Pancasila Secara Ilmiah Populer**, Pantjuran Tujuh, Jakarta.
2. Slamet Sutrisno, 1983, **Strategi Kebudayaan Nasional**, Liberty, Yogyakarta.
3. Slamet Sutrisno, 1986, **Pancasila Sebagai Metode**, Liberty, Yogyakarta.

**Nama Mata Kuliah** : BAHASA INDONESIA

Kode : B120302223

Kredit Teori/Praktikum : 1/1 sks

**Capaian Pembelajaran Lulusan (CPL) yang Dibebankan pada Mata Kuliah:**

Menghargai keanekaragaman budaya, pandangan, agama dan kepercayaan, serta pendapat atau temuan orisinal orang lain

**Capaian Pembelajaran Mata Kuliah (CPMK)**

Mahasiswa mampu menganalisis konsep pengetahuan dan sikap positif terhadap bahasa Indonesia sebagai bahasa negara dan bahasa nasional dan mampu menggunakannya secara baik dan benar untuk mengungkapkan pemahaman, rasa kebangsaan dan cinta tanah air, dan untuk berbagai keperluan dalam bidang ilmu, teknologi dan seni, serta profesinya masing-masing. Mampu membuat karya tulis ilmiah dengan baik dan benar.

**Bahan kajian:**

Ejaan dan Bahasa Indonesia

- Teknik membuat karangan dan karya tulis
- Berkomunikasi (ceramah, diskusi, pidato dan laporan tertulis)

Menggunakan Bahasa Indonesia yang baik dan benar

**Nama Mata Kuliah** : MATEMATIKA DAN STATISTIK

Kode : B120402223

Kredit Teori/Praktikum : 1/1 sks

### **Capaian Pembelajaran Lulusan (CPL) yang Dibebankan pada Mata Kuliah:**

Mampu mengaplikasikan perhitungan – perhitungan dasar dalam matematika pada bidang farmasi dan mengenal dasar-dasar statistik untuk aplikasi olah data sederhana.

### **Capaian Pembelajaran Mata Kuliah (CPMK)**

Mahasiswa mampu mengaplikasikan perhitungan : sistem bilangan dan pertidaksamaan, operasi matriks, determinan, dan sistem persamaan linier, relasi dan fungsi, grafik fungsi, limit dan kontinuitas, turunan dan penggunaannya, integral dan penggunaannya,serta barisan dan deret hingga aplikasi matematika dalam pelayanan farmasi. Mahasiswa dapat memahami cara pengambilan sampel, pemilihan metode analisa statistik dengan menggunakan SPSS.

#### **Bahan kajian:**

1. Himpunan Bilangan.
2. Induksi matematika dan logika matematika.
3. Bidang Cartesian Fungsi.
4. Fungsi. Limit dan Kekontinuan.
5. Fungsi transenden.
6. Turunan dan Derivatif.
7. Anti derivatif atau integral.
8. Fungsi logaritma asli dan eksponen
9. Nutrisi parenteral pada orang dewasa
10. Terapi parenteral
11. Rekonstruksi obat
12. Penguunaan obat pada orang tua dan anak-anak
13. Penentuan sampel
14. Pengambilan data
15. Pengantar biostatistika
16. Pengolahan data menggunakan SPSS

#### **Pustaka:**

1. Kothari, C.R. 2004. Research Methodology. Methods and Techniques. New Age International Publishers: New Delhi
2. Nazir, M. 2009. Metode Penelitian. GhaliaIndonesia.
3. Sugiyono. 2011. Metode Penelitian Kuantitatif Kualitattif dan R&D. Alfabeta: Bandung
4. Supranto, J. 2009. Statistik. Teori dan Aplkasi. Edisi ketujuh. Penerbit Erlangga: Jakarta
5. Suryabrata, S. 2002. Metodologi Penelitian. Rajawali Press: Jakarta
6. Edwin J Purcell
7. Dale Verberg, 1999

**Nama Mata Kuliah : BAHASA INGGRIS**

Kode : B120502223

Kredit Teori/Praktikum : 1/1 sks

**Capaian Pembelajaran Lulusan (CPL) yang Dibebankan pada Mata Kuliah:**

Tujuan mata kuliah ini agar mahasiswa mampu berkomunikasi dengan orang lain, membaca dan menterjemahkan referensi yang dibutuhkan, menyusun kalimat dalam bahasa Inggris dengan benar, dan mampu menulis artikel dalam Bahasa Inggris..

**Capaian Pembelajaran Mata Kuliah (CPMK)**

Mahasiswa mampu memahami tata bahasa, susunan kalimat dan perbendaharaan kata yang memungkinkan mahasiswa berkomunikasi dengan orang lain, membaca dan menterjemahkan artikel / bahan-bahan referensi yang berkaitan dengan farmasi, menyusun kalimat dalam bahasa Inggris dengan benar, dan mampu menulis artikel dan publikasi jurnal dalam Bahasa Inggris..

**Bahan kajian:**

- Part of speech
- Struktur kalimat, tenses dan perbendaharaan kata (grammar and vocabulary)
- Conversation, reading and writing

**Pustaka :**

1. Havlicova, I, Dostalova, S., Katerova, Z., 2014, English For Pharmacy and Medical Bioanalytics, 2<sup>nd</sup> edition, Karolium Press.
2. Schramper, Betty. Basic English Grammar. Prentice Hall Regent, Englewood cliffs, NJ.1984.
3. Lizz & John, Soars.1993. Headway elementary, Student's Book. Oxford Univ. Press.
4. Baker, Ann. 1986. Ship or Sheep?. Cambrigde Univ, press.
5. Hedge, Tricia. 1988. Writing. Oxford Univ. Press.
6. Ladefoged, Peter. 2001. Vowels and Consonants: An Introduction to the Sounds of Languages. LA: Blackwell Publisher.

**Nama Mata Kuliah : MORFOLOGI DAN SISTEMATIKA TUMBUHAN**

Kode : B120602223

Kredit Teori/Praktikum : 1/1 sks

**Capaian Pembelajaran Lulusan (CPL) yang Dibebankan pada Mata Kuliah:**

menguasai konsep teoritis tentang morfologi dan anatomi fisiologi tumbuhan

**Capaian Pembelajaran Mata Kuliah (CPMK)**

- a. Mahasiswa memahami struktur dan terminologi yang berhubungan morfologi tumbuhan serta modifikasi-modifikasi yang terbentuk.

- b. Mampu menjelaskan dengan benar organ morfologi dan modifikasi yang adapada tumbuhan.
- c. Mampu menggunakan konsep-konsep organ tumbuhan dalam matakuliah yang lebih lanjut.

**Bahan kajian:**

1. Pengantar, organ pokok tumbuhan dan organ lain hasil metamorfosis organ pokok meliputi : gambaran umum dan cakupan dari Morfologi Tumbuhan, organ pokok dan penyusun tumbuhan, organ lain hasil metamorfosis organ pokok.
2. Struktur dan karakter morfologi vegetative tumbuhan yang meliputi system perakaran, strutur batang dan modifikasi batang dan karakteristik daun.
3. Struktur dan karakteristik organ generative yang meliputi bunga dan bractea, organ sexual, rumus bunga, diagram bunga, karateristik perbungaan (bunga majemuk), penyerbukan dan pembuahan, karateristik buah, biji dan bagian-bagiannya serta karakteristik kecambah dan perkecambahan (radicula, plumule/cotyledon).
4. Sistematika / Toksonomi tumbuh-tumbuhan, morfologi tumbuh - tumbuhan, akar, batang, daun, bunga, buah dan biji rhizome.
5. Struktur khas dan jaringan ekskresi pada familia tanaman obat
6. Tumbuhan obat-obatan : Hubungan biologi farmasi dengan obat/tanaman obat, ruang lingkup biologi farmasi, ciri morfologi tanaman obat, identifikasi tanaman obat, tatanama latin tanaman dan tata nama simplisia, bagian-bagian dari tanaman yang digunakan sebagai obat, budidaya tanaman obat, pembuatan simplisia dan pengolahan bahan obat

**Pustaka:**

1. Campbell, N.A. & Reece, J.B. 2000. *Biology*. Addison Wesley World Student Series. SanFransisco-Boston-New York.
2. Comp. P.S. & Arms K.1988. *Biology, a journey into life*. Saunders college publishing.
3. DEPKES RI. 1985. *Tanaman Obat Indonesia*. DEPKES RI. Jakarta.
4. Fahn. A. 1992. *Anatomi Tumbuhan*. Gadjah Mada University Press.Yogyakarta.
5. Hutapea, J.R. 1994. *Inventaris Tanaman Obat Indonesia*. DEPKES RI.Jakarta.
6. Kartasaputra, AG. 1991. *Pengantar Anatomi Tumbuh-tumbuhan*. PenerbitErlangga.Yogyakarta.
7. Kimball, J.N. 1983. *Biologi*, Jilid 1. Penerbit Erlangga. Yogyakarta.
8. Kimball, J.N. 1983. *Biologi*, Jilid 3. Penerbit Erlangga. Yogyakarta.

9. Sutrisno, B.1998. *Taksonomi Tumbuhan untuk Farmasi edisi 1*. Fakultas Farmasi UniversitasPancasila. Jakarta.
10. Tjitrosoepomo,G. 2000. *Taksonomi Umum, Dasar-dasar Taksonomi Tumbuhan*. GadjahMada University Press.Yogyakarta.
11. Tjitrosoepomo, G. 1994. *Taksonomi Tumbuhan Obat-obatan*. Gadjah Mada UniversityPress.Yogyakarta.
12. Tjitrosoepomo, G. 2005. *Morfologi Tumbuhan*. Gadjah Mada University Press.Yogyakarta.
13. Dutta, A.C. 1968. *Botany for Degree Students*, 2<sup>nd</sup> edition, Oxford University Press.Bombay-Calcuta-Madras.
14. Gembong, T. 2001. *Morfologi Tumbuhan*, cetakan ke 13, Gajah Mda Universty Press. Yogyakarta
15. Harris, J.G and Melinda Woolf Harris. 1994. *Plant Identification Terminology : AnIllustrated Glossary* . Spring Lake publishing. Utah
16. Radford, A.E. 1986. *Fundamental of Plant Systematics*, Harper & Row Publisher,Inc. New York

**Nama Mata Kuliah : KIMIA DASAR**

Kode : B120702223

Kredit Teori/Praktikum : 1/1 sks

**Capaian Pembelajaran Lulusan (CPL) yang Dibebankan pada Mata Kuliah:**

Menguasai konsep teoritis tentang konsep teoritis dan matematis dalam melakukan analisis parameter fisika, kimia, dan fisiko-kimia sediaan farmasi, sifat fisika dan kimiawi bahan obat.

**Capaian Pembelajaran Mata Kuliah (CPMK)**

Mampu menggambar struktur senyawa kimia serta menguraikan sifat fisika-kimianya berdasarkan karakteristik atom-atom penyusunnya, mampu menyusun prosedur pengujian sederhana untuk membuktikan karakteristik suatu senyawa atau mengevaluasi sifat fisika-kimia suatu senyawa

**Bahan kajian:**

1. Struktur atom dan system berkala, konsep mol, jenis konsentrasi zat dan perhitungannya,pendahuluan analisis kimia, , uji kualitatif zat anorganik, uji kuantitatif zat anorganik.

2. Konsentrasi larutan dalam %, Molaritas, molalitas, Normalitas, Fraksi mol dan ppm.
3. Penetapan kadar zat secara gravimetri. Volumetri yang meliputi: Asidimetri dan Alkalimetri, Iodometri-iodimetri, Argentometri, Nitrimetri, Permanganometri, Kompleksimetri dan Titrasi Bebas Air (TBA).
4. Usaha dan Energi.

**Praktikum:**

1. Perubahan Materi
2. Kecepatan Reaksi
3. Kolorimetri
4. Asam Basa
5. Kenaikan Titik Didih
6. Penurunan Titik Beku
7. Kelarutan Zat
8. Berat Jenis

**Pustaka:**

1. Chang, R., Ana Overby., 2011, *General Chemistry : The Essential Concepts*, 6th. Ed., McGraw-Hill., New York
2. Ebbing, D.D., and Gammon, S.D., 2009, *General Chemistry*, 9th. Ed., Houghton Mifflin Company., New York
3. McMurry, J.E., Ana Fay, R.C., 2012, *Chemistry*, 6th. Ed., Prentice Hall., New Jersey
4. Silberberg, M.S., 2010, *Principles of General Chemistry*, 2nd. Ed., McGraw-Hill, New York..
5. Achmad, M dan Abdul, R., 2006. *Pengantar Kimia Farmasi Analisis: Volumetri dan Gravimetri*, Pustaka Pelajar, Yogyakarta.
6. Brady, J.E dan Humiston. 1986. *General Chemistry*. New York: John Willey and Sons.
7. Departemen Kesehatan RI, "Farmakope Indonesia Edisi III dan IV" Direktur Pengawasan Obat dan makanan, 1995.
8. Gandjar, I. G dan Abdul, R., 2007. *Kimia Farmasi Analisis*, Pustaka Pelajar, Yogyakarta.
9. Hiskia, A dan Tupamahu. 1991. *Stoikiometri Energi Kimia*. Bandung: ITB Press.
10. Keenan, A. Hadyana Pudjaatmaja, PH. CL, 1992. *Kimia Untuk Universitas, Jilid 1*. Bandung: Erlangga.

**Nama Mata Kuliah : FARMASETIKA I**

Kode : B120802323

Kredit Teori/Praktikum : 1/2 sks

**Capaian Pembelajaran Lulusan (CPL) yang Dibebankan pada Mata Kuliah:**

Mampu melakukan pelayanan sediaan farmasi: 1 Mampu mengidentifikasi resep keabsahan, membaca tulisan dokter, merencanakan dan melaksanakan peracikan obat yang tepat; 2. Menguasai teknik menimbang, menggerus, melarutkan, mencampur, meracik, mengemas obat dengan tepat; 3. Mampu menghitung biaya obat, menulis etiket, membuat copy resep, dan melakukan administrasi dokumen sediaan farmasi dan perbekalan kesehatan lainnya. Mampu memberikan pelayanan , informasi, edukasi dan swamedikasi terhadap pasien mengenai obat bebas, bebas terbatas dan obat tradisional serta perbekalan farmasi lainnya.

**Capaian Pembelajaran Mata Kuliah (CPMK)**

Mahasiswa mampu merancang konsep mengidentifikasi resep, keabsahan, merencanakan dan melaksanakan peracikan obat yang tepat, menghitung harga resep.

**Bahan kajian:**

1. Sejarah farmasi, perhitungan dosis obat, bentuk sediaan farmasi (sediaan padat, semi padat, cair)
2. Batasan – batasan mengenai obat, racun, resep dan sebagainya
3. Bahasa latin terdiri dari singkatan-singkatan yang lazim di dalam resep dokter
4. Farmakope : meliputi ketentuan-ketentuan (aturan umum) dalam farmakope Indonesia dan farmakope lain
5. Ilmu meracik obat, meliputi dasar dasar teori tentang resep dokter dan cara - cara penyelesaiannya, resep dan kelengkapannya
6. Etiket, copy resep dan kelengkapannya
7. Teknik meliputi: menimbang, menggerus, melarutkan, mencampur, membuat bentuk sediaan cair, linkus, tetesan, gargarisma, tetes telinga, tetes hidung, losio, mikstura, enema, liniment, spray
8. Bentuk sediaan setengah padat : salep, pasta, jeli, supositoria
9. Bentuk padat : tablet, kapsul, pillulae, serbuk bagi dan serbuk tidak terbagi (pulvis/ pulveres), bedak, bedak kesehatan

**Pustaka:**

1. Anonim, 1995, Farmakope Indonesia, edisi IV, Departemen kesehatan RI, Jakarta
2. Ansel H.C., Popovich, N.G., Allen L.V., 1995, Pharmaceutical Dosage Forms and Drug Delivery System, 6th Ed, William and Wilkins, Philadelphia.
3. Syamsuni H.A., Ilmu resep, 2007, EGI, Jakarta
4. Syamsuni, H.A., Farmasetika Dasar dan Hitungan Farmasi, 2005, EGC, Jakarta.
5. Anief, M. 2000., Ilmu Meracik Obat Teori dan Praktek, gajah Mada University Press, Yogyakarta.

**Nama Mata Kuliah : ANATOMI DAN FISILOGI MANUSIA**

Kode : B120902223

Kredit Teori/Praktikum : 1/1 sks

**Capaian Pembelajaran Lulusan (CPL)**

Menguasai konsep anatomi fisiologi tubuh manusia, menguasai konsep teoritis anfisman.

**Capaian Pembelajaran Lulusan yang Dibebankan pada Mata Kuliah:**

Mampu mengkombinasikan berbagai penilaian tentang struktur anatomi dan fisiologi sistem tubuh manusia dengan bidang kefarmasian

**Bahan kajian:**

Pengertian anatomi dan fisiologi manusia, homeostatis, sistem saraf, sistem endokrin, sistem pernafasan, Urinari, Sistem Reproduksi, Sistem peredaran darah, Sistem Pencernaan, Sistem Kardiovaskuler, Sistem Otot, Sistem rangka, Sistem Panca indera, Sistem metabolisme

**Pustaka :**

1. Guyton, A. C. dan J. E. Hall, 2006, Textbook of medical physiology, 11<sup>th</sup> ed., Elsevier Inc, Philadelphia
2. Martini, F. H., Nath J. L., dan Bartholomew, E. F., (2012), Fundamentals of anatomy and physiology, 9<sup>th</sup> ed., Pearson, San Fransisco
3. Sloane, E., Anatomi dan Fisiologi untuk Pemula, EGC Buku Kedokteran
4. Anderson, P. D., Anatomi & Fisiologi Tubuh Manusia: Latihan dan panduan belajar, EGCBuku Kedokteran
5. Cambridge Communication Limites, Anatomi Fisiologi Modul 3: Sistem Lokomotor dan Penginderaan, EGC Buku Kedokteran
6. Langley, L.L (Editor), 1990, Dynamic of Anatomy and Physiology, Mc Graw Hill



Co., NewYork

7. Tortora, G. J., and Anagnostakos, N.P., Principles of Anatomy and Physiology, 4<sup>th</sup>. Ed.harper and Row Publ., New York

**Nama Mata Kuliah : KESEHATAN DAN KESELAMATAN KERJA**

Kode : B121002123

Kredit Teori/Praktikum : -/1 sks

**Capaian Pembelajaran Lulusan yang Dibebankan pada Mata Kuliah:**

Menguasai konsep teoritis tentang cara kerja yang baik di laboratorium, disiplin kerja dan keselamatan kerja serta penanganan limbah farmasi

**Capaian Pembelajaran Mata Kuliah (CPMK)**

Mahasiswa mampu menjelaskan aspek fisis K3, bahan kimia serta penanganannya, administrasi K3 (HIRA, JSA dan SOP) serta menerapkan proses assessmen pada laboratorium serta penanganan bahan kimia dan pertolongan pertama pada kecelakaan laboratorium

**Bahan kajian:**

1. Pengertian hygiene dan sanitasi
2. Jenis-jenis laboratorium kesehatan
3. Bangunan dan sarana laboratorium
4. Pedoman umum cara kerja yang benar di laboratorium
5. Sterilisasi, desinfeksi dan dekontaminasi
6. Penanganan limbah klinik dan biologi
7. Penanganan limbah kimia
8. Cara kerja laboratorium kesehatan
9. Jenis-jenis kecelakaan di laboratorium
10. Sumber kecelakaan di laboratorium (*human failure and environtment failure*)
11. Penanganan bahan berbahaya dan beracun (B3)
12. Penanganan bahan berbahaya dan infeksius
13. P3K terhadap korban yang terkena/ tertelan bahan kimia berbahaya
14. Pengertian, tujuan, ruang lingkup dan Hiperkes
15. Organisasi K3 Perusahaan
16. Peraturan perundang-undangan bidang ketenagakerjaan dan OHS atau K3
17. Faktor resiko lingkungan kerja, meliputi fisik, kimia, fisiologis, biologis, mental –

psikologis, serta dampaknya pada kesehatan, keselamatan dan produktifitas tenaga kerja

18. Toksikologi industry
19. Penyakit akibat kerja (PAK)
20. Keselamatan dan kecelakaan kerja
21. Alat pelindung diri (APD)
22. Macam macam limbah dan penanggulangan limbah

#### **Pustaka:**

1. Buchori, 2007. *Management Kesehatan Kerja dan Alat Pelindung Diri*. USU Repository. Available from ; <http://www.library.usu.ac.id>, accessed on April 2012.
2. *Buku Pedoman Pelaksanaan Kesehatan, Keselamatan Kerja dan Perlindungan Lingkungan*.  
Available from ; <http://www.binarosano.co.id>, accessed on April 2012
3. Irga, 2008. *Kesehatan Kerja*. Available from ; <http://www.irwanashari.blogspot.com>. accessed on April 2012
4. Johns, Nimpoeno, 1985. *Penyakit-Penyakit Akibat Kerja*. Hiperkes.
5. Wijono, Joko, 2007. *Management Program dan Kepemimpinan Kesehatan*. C.V. DutaPrima, Airlangga.

#### **SEMESTER II**

**Nama Mata Kuliah : BUDI PEKERTI 1**

**Kode : B200102123**

**Kredit Teori : 1 sks**

#### **Capaian Pembelajaran Lulusan (CPL) yang Dibebankan pada Mata Kuliah:**

Bertakwa kepada Tuhan Yang Maha Esa dan mampu menunjukkan sikap religius dan berbudi pekerti luhur. Menjunjung tinggi nilai kemanusiaan dalam menjalankan tugas berdasarkan agama, moral, dan etika, Menghargai keanekaragaman budaya, pandangan, agama, dan kepercayaan, serta pendapat atau temuan orisinal orang lain, Bekerja sama dan memiliki kepekaan sosial serta kepedulian terhadap masyarakat dan lingkungan

#### **Capaian Pembelajaran Mata Kuliah (CPMK)**

Mahasiswa mampu menerapkan arti watak yang baik yang akan menuntun ke budi pekerti dan kepribadian yang luhur sebagai bekal hidup.

#### **Bahan kajian:**

Kisah-kisah orang suci, Tri Sila, Toleransi dan fanatisme Ekstrim, fenomena aktual karena

perbedaan keyakinan, fenomena pelanggaran HAM, Kecerdasan emosi

**Pustaka:**

1. Covey, Stephen R. 1990. *The 7 Habbits of Highly Effective People*, Simon and Schuster ,New York
2. Hardjoprakosa, Sumantri, Prof. Dr., 1960, *Indonesis Mensbeld all Basis Inner Psychoterapie*, Terjemahan Disertasi, Paguyuban Ngesti Tunggal, Jakarta
3. Hardjoprakosa, Sumantri, Prof. Dr., 2002, *Arsip Sarjana Budi Santosa*, , Paguyuban NgestiTunggal, Jakarta
4. Maxwell, John C, 2003, *How Succesful People Lead*, MIC Publishing, Surabaya
5. Mertowardoy, Soenarto, 2006, *Sasangka Jati*, , Paguyuban Ngesti Tunggal, Jakarta
6. Suryolegowo, Winarso, 2012, *Siklus Kehidupan Manusia*, Kayoman, Yogyakarta
7. Handout 2014: *Watak Utama dan Kepribadian Luhur*, Universitas Setia Budi

**Nama Mata Kuliah : KEWARGANEGARAAN**

Kode : B200202223

Kredit Teori/Praktikum : 2/0 sks

**Capaian Pembelajaran Lulusan (CPL) yang Dibebankan pada Mata Kuliah:**

Berperan sebagai warga negara yang bangga dan cinta tanah air, memiliki nasionalisme serta rasa tanggungjawab pada negara dan bangsa, taat hukum dan disiplin dalam kehidupan bermasyarakat dan bernegara

**Capaian Pembelajaran Mata Kuliah (CPMK)**

Mahasiswa memahami kontekstual kewarganegaraan, mengembangkan sikap positif dan menampilkan prilaku yang mendukung semangat kebangsaan dan cinta tanah air, menganalisis masalah kewarganegaraan, mengembangkan sikap positif dan menampilkan perilaku yang mendukung kesadaran hukum, keragaman dan demokrasi, mahasiswa memiliki wawasan nasional, mengembangkan sikap cinta tanah air yang mendukung ketahanan nasional.

**Bahan kajian:**

1. Identitas Nasional
2. Negara dan Konstitusi
3. Hak dan Kewajiban Warga Negara
4. Demokrasi Indonesia
5. Negara Hukum dan HAM
6. Wawasan Nusantara

7. Ketahanan Nasional
8. Integritas Nasional

**Pustaka:**

1. Arif, DB. 2012. *Pendidikan Kewarganegaraan*. Yogyakarta: Kaukaba
2. Budiardjo.1986, *Dasar-dasar Ilmu Politik*, Jakarta: PT. Gramedia, cet. X
3. Cholisin.2000. *Ilmu Kewarganegaraan*, Yogyakarta: FIS UNY
4. Mohtar Mas' oed.1999, *Negara, Kapital dan Demokrasi*, Yogyakarta: Pustaka Pelajar
5. Surbakti, Ramlan.1992, *Memahami Ilmu Politik*, Jakarta: PT. Gramedia
6. Sunarso, dkk. 2003. *Pendidikan Kewarganegaraan untuk Mahasiswa*. Yogyakarta: UNY Press

**Nama Mata Kuliah : KIMIA ORGANIK**

Kode : B220302223

Kredit Teori/Praktikum : 2/0 sks

**Capaian Pembelajaran Lulusan (CPL) yang Dibebankan pada Mata Kuliah:**

menguasai konsep teoritis dan matematis dalam melakukan analisis parameter fisika, kimia, dan fisiko-kimia sediaan farmasi.sifat fisika dan kimiawi bahan obat

**Capaian Pembelajaran Mata Kuliah (CPMK)**

Mahasiswa mampu menganalisis konsep kimiawi struktur molekul senyawa obat.

**Bahan kajian:**

1. Pendahuluan, identifikasi senyawa- senyawa karbon, ikatan kimia, struktur molekul
  - Tipe reaksi dan pembagian senyawa-senyawa karbon
  - Senyawa hidrokarbon jenuh alkana
  - Senyawa hidrokarbon tak jenuh alkena, alkadiena dan alkuna
  - Senyawa halogen alkana
  - Senyawa alkanol (alkohol)
  - Senyawa alkoksialkana (eter)
  - Senyawa alkilamin
  - Senyawa karbonil (alkanal dan alkanon)
  - Senyawa hydrogen sianida, alkanonitril, alkilkarbilamina
  - Senyawa alkanoat dan turunan-turunannya
  - Senyawa halogen polivalen
  - Senyawa- Senyawa karbosiklik

- Benzen, nitrobenzene, amine aromatik, asam benzen sulfonat, alkohol aromatik (fenol), aldehyd aromatik
- 2. Gugus fungsi (alkohol, aldehyd, keton, eter karboksilat dan derivatnya)
- 3. Senyawa gugus fungsional dan sifat-sifatnya
- 4. Mekanisme reaksi identifikasi gugus fungsi

**Pustaka:**

1. Fessenden R.J dan fessenden J.S , Organic Chemistry, 5 th Edition, Brooks/Cole Publishing Company Pasific Groove, California, 1994.
2. Hart-Suminar, 1983, Kimia Organik Suatu Kuliah Singkat, Edisi ke-6, Erlangga, Jakarta
3. McMurry J., 2004, International Student Edition Organic Chemistry, Sixth edition, Thomson Learning inc., united States
4. Pavlov B and Terentyev, 1969, Organic Chemistry, A Textbook, Mispullishers, Moscow

**Nama Mata Kuliah : FISIKA FARMASI**

Kode : B220402123

Kredit Teori/Praktikum : 1/- sks

**Capaian Pembelajaran Lulusan (CPL) yang Dibebankan pada Mata Kuliah:**

Mampu menerapkan konsep teoritis dan matematis dalam melakukan analisis parameter fisika, kimia, dan fisiko-kimia sediaan farmasi.

**Capaian Pembelajaran Mata Kuliah (CPMK)**

Mahasiswa mampu menjelaskan konsep tetapan fisika kimia dalam analisis sediaan farmasi, mengidentifikasi sediaan farmasi berdasarkan sifat dan tetapan fisika kimia, menjelaskan konsep analisis kualitatif maupun kuantitatif dengan metode sederhana maupun instrumentasi modern, dan melakukan penelusuran referensi perkembangan teknologi sediaan farmasi

**Bahan kajian:**

1. Fenomena antar muka, Rheologi, Koloid, Mikrometik, Dispensi Kasar ( emulsi, suspensi), difusi dan disolusi, sifat fisik molekul obat, kinetika reaksi, stabilitas obat
2. Tetapan Fisika ;Bobot jenis, viskositas, titik lebur, titik didih, kelembaban udara, sistem pendinginan, stabilitas dan kemurnian bahan-bahan farmasi dan alat kesehatan berkenaan denan tetapan fisika tersebut
3. Cara-cara sterilisasi secara fisika; Konsep dasar sterilisasi fisika, cara-cara sterilisasi fisika, aplikasi sterilisasi fisika untuk bahan-bahan farmasi dan alat kesehatan

4. Teknik isolasi dan pemurnian bahan-bahan farmasi; Distribusi, teknik ekstraksi dan teknik rekristalisasi dan pemurnian. Perubahan-perubahan sifat fisika dalam proses pembuatan obat
5. Sifat koligatif dan sifat campuran bahan-bahan farmasi; Penurunan titik beku, kenaikan titik didih, tekanan osmosis, penurunan tekanan uap, sifat-sifat larutan zat, larutan koloid
6. Radiasi elektromagnetik; Konsep radiasi elektromagnetik, sinar infra merah (sinar panas), sinar ultra violet, sinar tampak
7. Radiasi elektronik; Sinar elektron, sinar X, mikroskop elektron (SEM, AFEM, TEM)
8. Radiasi Nuklir; Konsep peluruhan radioaktif, sinar radiasi (sinar gama),

**Pustaka:**

1. Sinko, P.J., (2006). *Martin's Physical Pharmacy and Pharmaceuticals Science*, 5<sup>th</sup> ed, Lippincott Williams & Wilkins, Baltimore.
2. Attwood, D., Florence, A.T., (2006). *Physicochemical Principles of Pharmacy*, 4<sup>th</sup> ed, PhPPharmaceutical Press, London, Chicago.
3. Saha, G.B., (2010). *Fundamentals of Nuclear Pharmacy*, 6<sup>th</sup> ed, Springer, New York
4. Hooshyar, M.A., Reichstein, I., Malik, F.B., (2005). *Nuclear Fission and Cluster Radioactivity An Energy-Density Functional Approach*, Springer, New York
5. Voight, R., 1995, *Lehrburch der Pharmazeutischen Technology*, Diterjemahkan Oleh Soendoro Noerono, *Buku Pelajaran Teknologi Farmasi*, Edisi V, Gadjah Mada University Press, Yogyakarta, 566-567
6. Sudjadi (1988). *Metode Pemisahan*, Kanisius, Yogyakarta
7. Gandjar, I.G., Rohman, A., Sudadi., (2009). *Kimia Farmasi Analisis*, Pustaka Pelajar
8. Atkins, P.W., (1996). *Kimia Fisika*, Erlangga, Jakarta

**Nama Mata Kuliah : FARMASETIKA II**

Kode : B220502423

Kredit Teori/Praktikum : 2/2 sks

**Capaian Pembelajaran Lulusan (CPL) yang Dibebankan pada Mata Kuliah:**

Mampu melakukan pelayanan sediaan farmasi dan alat kesehatan : 1. Mampu mengidentifikasi keabsahan resep, membaca tulisan dokter, merencanakan dan melaksanakan peracikan obat yang tepat 2. Menguasai teknik menimbang, menggerus,

melarutkan, mencampur, meracik, mengemas obat dengan tepat 3. Mampu menghitung biaya obat, menulis etiket, membuat copy resep, dan melakukan administrasi dokumen sediaan farmasi dan perbekalan kesehatan lainnya

### **Capaian Pembelajaran Mata Kuliah (CPMK)**

Mahasiswa mampu menjelaskan pembuatan dan cara pemakaian beberapa sediaan farmasi, menghitung dosis obat untuk anak, dewasa, lansia, dan kondisi khusus, memberikan pelayanan obat secara paripurna, mengatasi inkompatibilitas fisika dan kimia

### **Bahan kajian:**

Interaksi obat; Bentuk Sediaan Farmasi, Sinonim, Bahasa Latin, Penggolongan Obat, Resep / Copy Resep, Skrining Resep, Perhitungan Bahan, Inkompatibilitas fisika, Inkompatibilitas Kimia, Dokumentasi resep, KIE resep.

### **Pustaka:**

1. Syamsuni H.A., Ilmu resep, 2007, EGI, Jakarta
2. Ansel H.C., Popovich, N.G., Allen L.V., 1995, Pharmaceutical Dosage Forms and Drug Delivery System, 6th Ed, William and Wilkins, Philadelphia.
3. Syamsuni H.A., Ilmu resep, 2007, EGI, Jakarta
4. Syamsuni, H.A., Farmasetika Dasar dan Hitungan Farmasi, 2005, EGC, Jakarta.
5. Anief, M. 2000., Ilmu Meracik Obat Teori dan Praktek, Gadjah Mada University Press, Yogyakarta

**Nama Mata Kuliah : FARMAKOLOGI I**

Kode : B220602323

Kredit Teori/Praktikum : 2/1 sks

### **Capaian Pembelajaran Lulusan yang Dibebankan pada Mata Kuliah:**

Mampu menguraikan secara teoritis tentang obat dan sediaan farmasi, efek obat terhadap tubuh, metabolisme obat di dalam tubuh, klasifikasi, indikasi, kontraindikasi dan efek samping serta keamanan obat dan suplemen. Mampu memberikan pelayanan informasi, edukasi dan swamedikasi terhadap pasien mengenai obat bebas, bebas terbatas dan obat tradisional serta perbekalan farmasi lainnya; mampu menguraikan teori tentang penyakit degeneratif dan infeksi menular dan penanggulangannya dan factor-faktor yang mempengaruhi kesehatan dalam promosis kesehatan

### **Bahan kajian:**

1. Pendahuluan (dasar-dasar) farmakologi,
2. Informasi dasar laboratorium farmakologi,
3. Pengaruh rute pemberian terhadap absorpsi obat,

4. Konsep dasar mekanisme nasib dan kerja obat dalam tubuh ( ADME)
5. Pengantar farmakokinetika dan farmakodinamika,
6. Interaksi obat
7. Khemoterapika (a.antimikroba; b. antiparasit; c. antifungi; d. sitostatika);
8. analgetikantipiretik, antiinflamasi (pengertian, penggolongan, mekanisme kerja,indikasi,KI,ES)

**Praktikum** : rute pemberian, analgetik, sedatif, antipiretik, antihiperqlikemia, tonikum, anthelmintik, antidotum

**Pustaka:**

1. Avery, G.S., 1980, Drug Treatment Principle and Practice of Clinical Pharmacology and Therapeutics, Ed. II, Adis Press Sydney, Australia
2. Burger, A.S.V. dan Mitchell, J.F., 1988, Gadum's Pharmacology, Oxford University Press.
3. Katzung, B.G., 1989, Farmakologi Dasar dan Klinik, Ed. III, Penerbit EGC
4. Gilman, A.G., 1990, Goodman & Gilman's :Pharmacological Basics of Therapeutics, Ed.VIII, Perganon Press, Singapura
5. Ganiswara, S., 1995, Farmakologi dan Terapi, Ed. IV, FK-UI, Jakarta

**Nama Mata Kuliah** : **MIKROBIOLOGI DAN PARASITOLOGI**

**Kode** : B220702323

**Kredit Teori/Praktikum** : 1/2 sks

**Capaian Pembelajaran Lulusan (CPL) yang Dibebankan pada Mata Kuliah:**

Memahami jenis, klasifikasi, pertumbuhan serta sifat patogenesis mikroorganisme serta cara pengendaliannya.

**Capaian Pembelajaran Mata Kuliah (CPMK)**

Mahasiswa mampu menjelaskan mikroorganisme (bakteri dan jamur) serta faktor-faktor yang mempengaruhi pertumbuhannya, mengidentifikasi bakteri dengan pewarnaan dan uji fisiologis pada sediaan makanan, minuman dan produk farmasi, melakukan uji sensitifitas antibiotik dan uji potensi antibiotika, melakukan perhitungan jumlah mikroorganisme pada sediaan makanan, minuman dan produk farmasi, mengenal berbagai parasit penyebab penyakit.

**Bahan kajian:**

1. Dasar-dasar mikrobiologi dan peranan mikroorganisme dalam kehidupan manusia(pengenalan mikroba, pengamatan bakteri dan jamur)
2. Reproduksi dan pertumbuhan mikroorganisme
3. Morfologi bakteri dan jenis pewarnaan bakteri



4. Genetika umum
5. Isolasi dan identifikasi mikroorganisme bakteri (pembuatan media pembiakan, melakukan kultivas, melakukan isolasi biakan, melakukan identifikasi dengan metode pewarnaan dan mikroskopis, melakukan uji potensi antibiotika dan disinfektan, uji cemaran kapang, angka kapang, angka lempeng total, angka fenol, uji sensitivitas, sterilisasi alat dan bahan, teknis aseptik, pemindahan bakteri)
6. Penanganan antibiotik (skrining primer mikroba penghasil antibiotika dan penentuan kadarantibiotika)
7. Dasar virology
8. Dasar mikologi
9. Parasitologi (pengenalan parasit di Indonesia; siklus hidup; sifat dan jenis penyakit; efek patologi yang ditimbulkan parasit; parasitisme; protozoa; helminthes misal: nemathelminthes, trematoda, cestoda, arthropoda, dan pathogen; pengamatan macam macam preparat histologi parasit; pencegahan dan penularan parasit)
10. Mikrobiologi terapan yang terdiri dari mikrobiologi udara, mikrobiologi air, mikrobiologi makanan dan mikrobiologi industri

**Pustaka:**

1. Hadioetomo, RS, 1985, Mikrobiologi Dasar dalam Praktek Teknik dan Prosedur Dasar Laboratorium, PT Gramedia, Jakarta
2. Irianto Koes, Mikrobiologi Menguak Dunia Mikroorganisme Jilid 1 dan 2, CV Yrama Widya, Bandung
3. Waluyo Lud, Mikrobiologi Umum, 2004, UMM Press, Malang
4. Anonim, Peraturan-peraturan BPOM, BPOM-Depkes RI

**Nama Mata Kuliah : KIMIA BAHAN FARMASI**

Kode : B220802223

Kredit Teori/Praktikum : 2/1 sks

**Capaian Pembelajaran Lulusan (CPL) yang Dibebankan pada Mata Kuliah:**

Menguasai konsep teoritis dan matematis dalam melakukan analisis parameter fisika, kimia, dan fisiko-kimia sediaan farmasi. sifat fisika dan kimiawi bahan obat

**Capaian Pembelajaran Mata Kuliah (CPMK)**

Mahasiswa mampu menjelaskan konsep analisis sediaan farmasi , analisis bahan obat dan

sediaan farmasi berdasarkan parameter fisika, kimia dan fisiko-kimia dan membantu proses penelitian dasar maupun terapan di laboratorium bidang farmasi.

**Bahan kajian:**

1. Pengantar kimia farmasi
2. Analisa kimia kualitatif senyawa organik dan organik (syarat reaksi, titrasi, larutan bahan, konsentrasi hambat, pembagian volumetri)
3. Analisa kuantitatif senyawa organik dan organik (syarat reaksi, titrasi, larutan bahan, konsentrasi hambat, pembagian volumetri)
  - a. asam dan basa
  - b. redoks
  - c. pengendapan
  - d. senyawa ion kompleks
  - e. diazotasi
  - f. spektrofotometri
  - g. asidi alkalimetri, kompleksometri, argentometri, gravimetric
4. Konsep dasar stoikiometri,
5. Pengukuran zat cair dalam larutan,
6. Kestimbangan kimia, asam basa.
7. Ketentuan umum dan sistematika analisis
8. Metode-metode analisis

**Pustaka:**

1. Achmad, M dan Abdul, R., 2006. *Pengantar Kimia Farmasi Analisis: Volumetri dan Gravimetri*, Pustaka Pelajar, Yogyakarta.
2. Brady, J.E dan Humiston. 1986. *General Chemistry*. New York: John Willey and Sons.
3. Departemen Kesehatan RI, "Farmakope Indonesia Edisi III dan IV" Direktorat Pengawasan Obat dan makanan, 1995.
4. Gandjar, I. G dan Abdul, R., 2007. *Kimia Farmasi Analisis*, Pustaka Pelajar, Yogyakarta.
5. Hiskia, A dan Tupamahu. 1991. *Stoikiometri Energi Kimia*. Bandung: ITB Press.
6. Keenan, A. Hadyana Pudjaatmaja, PH. CL, 1992. *Kimia Untuk Universitas, Jilid 1*. Bandung: Erlangga.
7. Sinko, P. J., 2006. *Martin's Physical Pharmacy and Pharmaceutical Sciences*. Baltimore, Lippincott William dan Wilkins, Philadelphia.

**Nama Mata Kuliah : APLIKASI KOMPUTER DAN SUMBER INFORMASI**

**Kode : B220902123**

Kredit Teori/Praktikum : 0/1 sks

**Capaian Pembelajaran Lulusan (CPL) yang Dibebankan pada Mata Kuliah:**

Mahasiswa mampu menguasai aplikasi dasar komputer seperti pengolah kata, pengolah data dan beberapa aplikasi lain sebagai pendukung penelitian, membantu dalam penerapan manajemen/pemasaran farmasi baik di apotek/rumah sakit/industri, serta pencarian/pengumpulan sumber informasi terutama terkait obat.

**Capaian Pembelajaran Mata Kuliah (CPMK)**

Mahasiswa mampu menjelaskan pengertian komputer dan manfaatnya dalam berbagai bidang kehidupan. 2) Mahasiswa mampu memahami dan menguasai Microsoft Office Word, Microsoft Office Power Point, dan Microsoft Office Excel dengan baik, mengoperasikan untuk menyiapkan, memaparkan, menyusun dan menguraikan data hasil penelitian serta menyusun laporan penelitian, membuat perencanaan, pengadaan, penerimaan penyimpanan, pendistribusian, pencatatan dan pelaporan obat dan sediaan farmasi lain dibawah pengawasan apoteker.

**Bahan kajian:**

- Pengenalan Komputer
- Microsoft Office Word, Microsoft Office Power Point, dan Microsoft Office Excel
- Program lain yang digunakan dalam pengolahan data (SPSS, Epi info dan lain-lain )
- Internet
- E-Commerce

**Pustaka:**

- Aplikasi Komputer Farmasi, Halimah S. dkk.,
- Khoe Yao Tung, 2000, Pendidikan dan Riset di Internet Strategi Meningkatkan Kualitas SDM dengan Riset dan Pendidikan Global Melalui Teknologi Informasi, Jakarta : Dinastindo
- Nugroho, Adi. *e-Commerce* (Memahami Perdagangan Modern di Dunia Maya. Bandung: Penerbit Informatika, 2006.

**SEMESTER III**

**Nama Mata Kuliah : BUDI PEKERTI II**

Kode : B300102123

Kredit Teori : 1 sks

**Capaian Pembelajaran Lulusan (CPL) yang Dibebankan pada Mata Kuliah:**

Bertakwa kepada Tuhan Yang Maha Esa dan mampu menunjukkan sikap religius dan

berbudi pekerti luhur. Menjunjung tinggi nilai kemanusiaan dalam menjalankan tugas berdasarkan agama, moral, dan etika, Menghargai keanekaragaman budaya, pandangan, agama, dan kepercayaan, serta pendapat atau temuan orisinal orang lain, Bekerja sama dan memiliki kepekaan sosial serta kepedulian terhadap masyarakat dan lingkungan

**Capaian Pembelajaran Mata Kuliah (CPMK)**

Mahasiswa mampu menerapkan dasa sila kebaktian manusia yang akan membekali ketika hidup bermasyarakat.

Mahasiswa menerapkan Trisila, kemandirian, dan memiliki kebebasan jiwa yang sangat berguna bagi perkembangan pribadinya.

**Bahan kajian:**

Kisah-kisah orang suci, Tri Sila, Toleransi dan fanatisme Ekstrim, fenomena aktual karena perbedaan keyakinan, fenomena pelanggaran HAM, Kecerdasan emosi

**Pustaka:**

Covey, Stephen R. 1990. *The 7 Habbits of Highly Effective People*, Simon and Schuster, New York

Hardjoprakosa, Sumantri, Prof. Dr., 1960, *Indonesis Mensbeld all Basis Inner Psychoterapie*, Terjemahan Disertasi, Paguyuban Ngesti Tunggal, Jakarta

Hardjoprakosa, Sumantri, Prof. Dr., 2002, *Arsip Sarjana Budi Santosa*, Paguyuban Ngesti Tunggal, Jakarta

Maxwell, John C, 2003, *How Succesful People Lead*, MIC Publishing, Surabaya

Mertowardoy, Soenarto, 2006, *Sasangka Jati*, Paguyuban Ngesti Tunggal, Jakarta

Suryolegowo, Winarso, 2012, *Siklus Kehidupan Manusia*, Kayoman, Yogyakarta

Handout 2014: *Watak Utama dan Kepribadian Luhur*, Universitas Setia Budi

**Nama Mata Kuliah : BIODINAMIKA**

**Kode : B320102323**

**Kredit Teori/Praktikum : 2/1 sks**

**Capaian Pembelajaran Lulusan (CPL) yang Dibebankan pada Mata Kuliah:**

Menguasai konsep teoritis dan matematis dalam melakukan analisis parameter fisika, kimia, dan fisiko-kimia sediaan farmasi. sifat fisika dan kimiawi bahan obat

**Capaian Pembelajaran Mata Kuliah (CPMK)**

Mahasiswa menjelaskan proses kimia dan dasar molekuler dalam kehidupan

**Bahan kajian:**

1. Pendahuluan Biokimia
2. Molekul-molekul sistem hidup (molekul – molekul sederhana dan keanekaragaman seluler)
3. Asam amino dan protein
4. Karbohidrat, nukleotida, asam nukleat dan lipida
5. Gizi dan makanan
6. Darah, hemoglobin dan pengendalian asam basa
7. Enzim dan katalis biologik
8. Metabolisme dan katabolisme karbohidrat, lemak dan protein
9. Biosintesis protein
10. Metabolisme asam dan senyawa nitrogen
11. Biosintesis molekul - molekul kecil
12. Daur asam trikarboksilat dan pernafasan
13. Diskusi kasus : obesitas dan kelaparan
14. Diskusi kasus : diabetes mellitus dan hipoglikemia
15. Diskusi kasus : Keracunan CO dan keracunan timah hitam, Kelainan metabolisme bawaandan diagnose prenatal
16. Diskusi kasus : fenilketonurea

**Pustaka:**

1. Lehninger, Albert L. Lehninger. 1995. Dasar-dasar Biokimia. Jilid 1,(Alih bahasa: MaggyThenawidjaja). Penerbit Erlangga, Jakarta.
2. Lehninger, Albert L. Lehninger. 1995. Dasar-dasar Biokimia. Jilid 2,(Alih bahasa: MaggyThenawidjaja). Penerbit Erlangga, Jakarta.
3. Lehninger, Albert L. Lehninger. 1995. Dasar-dasar Biokimia. Jilid 3,(Alih bahasa: MaggyThenawidjaja). Penerbit Erlangga, Jakarta.
4. Sadikin, M. 2002. Biokimia Enzim. Widya Medika. Jakarta.
5. Stryer, L. 1995. Biokimia, Jilid 1.Ed. Terjemahan. Penerbit Buku Kedokteran EGC. Jakarta.
6. Stryer, L. 1995. Biokimia, Jilid 2. Ed. Terjemahan. Penerbit Buku Kedokteran EGC. Jakarta.
7. Elliot, W.H. dan Elliot D.C., 1996, *Biochemistry and Molecular Biology*.
8. Poedjiadi A., 1994, *Dasar-dasar Biokimia*, Universitas Indonesia Press, Jakarta.
9. Soewoto H., Sadikin M., Kurniati V., Wanandi S.I. Retno D., Abadi P., Prijanti A.R., Harahap I.P dan Jusman S.W.A., 2000, Biokimia: Eksperimen Laboratorium, Widya

Medika, Jakarta.

**Nama Mata Kuliah : FARMAKOLOGI**

Kode : B320202423

Kredit Teori/Praktikum : 2/2 sks

**Capaian Pembelajaran Lulusan (CPL) yang Dibebankan pada Mata Kuliah:**

Mampu menguasai konsep dasar, prinsip teori dan praktik serta melakukan pekerjaan produksi sediaan farmasi bahan alam dengan mengacu pada cara pembuatan obat tradisional yang baik (*good manufacturing practice*) sesuai dengan aspek legal yang berlaku; Mampu menguasai konsep metodologi penelitian, melakukan pengumpulan data, pengolahan data dan menyusun laporan kasus dan/atau laporan kerja sesuai dengan ruang lingkup penelitian kesehatan dan/atau kefarmasian sesuai dengan aspek legal yang berlaku, khususnya farmasi bahan alam

**Capaian Pembelajaran Mata Kuliah (CPMK)**

Mahasiswa mampu melakukan analisis bahan baku dan sediaan farmasi khususnya obat tradisional dari bahan alam serta mampu menentukan metode analisis yang sesuai dan melakukan penelusuran referensi perkembangan teknologi terkait metode analisis tertentu

**Bahan kajian:**

1. Morfologi daun, batang, akar, bunga, buah dan biji
2. Fisiologi tumbuhan
3. Anatomi daun, batang dan akar
4. Simplisia : pengertian, makroskopik dan mikroskopik; cara pembuatan
5. Identifikasi kandungan zat berkhasiat dalam tanaman obat : saponin, tanin, terpen, glukosida, flavonoid, minyak atsiri, alkaloid, resin, dll)

**Pustaka:**

1. Bruneton J. 1999. *Pharmacognosy – Phytochemistry – Medicinal Plants*. Second Edition. Secausus: Lavoisier Pub. Inc. c/o Springer Verlag.
2. [Depkes RI] Departemen Kesehatan Republik Indonesia. 1985. *Cara Pembuatan Simplisia*. Jakarta: Departemen Kesehatan RI.
3. [Depkes RI] Departemen Kesehatan Republik Indonesia. *Materia Medika Indonesia*. Jilid I-VI. Jakarta: Departemen Kesehatan RI.
4. [Depkes RI] Departemen Kesehatan Republik Indonesia. 1987. *Analisis Obat Tradisional*. Jilid I. Jakarta: Departemen Kesehatan RI.
5. Dewick PM. 2009. *Natural Product in Medicines: A Biosynthetic Approach*. 3<sup>rd</sup> Ed.

West Sussex: John Wiley & Sons Ltd.

6. Evans WC and Evans D. 2002. *Trease and Evans Pharmacognosy*. 15<sup>th</sup> Edition. Edinburg, London: W.B.Saunders.
7. Evans WC and Evans D. 2002. *Trease and Evans Pharmacognosy*. 15<sup>th</sup> Edition. Edinburg, London: W.B.Saunders.
8. Harborne JB. *Metode Fitokimia: Penuntun Cara Modern Menganalisis Tumbuhan*. 2nd Edition. Kosasih P. dan Iwang S, Penerjemah; Bandung: Penerbit ITB. Terjemahan dari *Phytochemical Methods A Guide to Modern Techniques of Plant Analysis*
9. [Kemenkes RI] Kementerian Kesehatan Republik Indonesia. 2013. *Farmakope Herbal Indonesia Suplemen III*. Jakarta: Departemen Kesehatan RI.
10. Robbers JE, Speedie MK, Tyler VE. 1996. *Pharmacognosy and Pharmacobiotechnology*. Rev Ed. Baltimore: William & Wilkins.
11. Robinson T. 1995. *Kandungan Organik Tumbuhan Tingkat Tinggi*. 6<sup>th</sup> ed.. Kosasih Padmawinata, Penerjemah. Bandung : Penerbit ITB. Terjemahan dari *The Organic Constituents of Higher Plants*
12. Samuelsson G. 1999. *Drugs of Natural Origin – A Textbook of Pharmacognosy*. 4<sup>th</sup> Revised Edition. Apotekarsocieteten. Stockholm, Sweden.
13. Tyler VE, Brady LR, Robbers JE. 1988. *Pharmacognosy*. Ninth Edition. Philedephia: Lea& Febiger.
14. Stahl E. 1973. *Drug Analysis by Chromatography and Microscopy*. Publisher: Ann Arbor Science.

**Nama Mata Kuliah : SPESIALITE DAN TERMINOLOGI KESEHATAN**

**Kode : B320302323**

**Kredit Teori/Praktikum : 1/2 sks**

**Capaian Pembelajaran Lulusan yang Dibebankan pada Mata Kuliah:**

Mampu melakukan pelayanan sediaan farmasi dan alat kesehatan: Mampu mengidentifikasi resepkeabsahan, membaca tulisan dokter, merencanakan dan melaksanakan peracikan obat yang tepat; Menguasai teknik menimbang, menggerus, melarutkan, mencampur, meracik, mengemas obat dengan tepat berbagai bentuk sediaan obat; Mampu menghitung biaya obat, menulis etiket, membuat copy resep, dan melakukan administrasi dokumen sediaan farmasi

dan perbekalan kesehatan lainnya;

Mampu memberikan pelayanan , informasi, edukasi dan swamedikasi terhadap pasien mengenai obat bebas, bebas terbatas dan obat tradisional serta perbekalan farmasi lainnya

**Bahan kajian:**

1. Tata cara peristilahan medis dan farmasi
2. Singkatan – singkatan dalam farmasi dan kedokteran
3. Istilah –istilah kedokteran dan farmasi
4. Indikasi, kontraindikasi dan cara penggunaan kelompok preparat antibiotika hormon, kemoterapika, vitamin, analgetika-antipiretika dll
5. Spesialit obat
6. Terminologi kesehatan
7. Jenis –jenis alat kesehatan , fungsi dan aplikasinya

**Pustaka:**

ISO, MIMS

Dorlan, Kamus Kedokteran

Hartono, Mengenal Alat Kesehatan dan Kedokteran

**Nama Mata Kuliah : FARMAKOLOGI II**

Kode : B320402323

Kredit Teori/Praktikum : 2/1 sks

**Capaian Pembelajaran Lulusan (CPL) yang Dibebankan pada Mata Kuliah:**

Mampu menguraikan teori tentang obat dan sediaan farmasi lainnya, mampu menguraikan teori tentang efek obat terhadap tubuh, metabolisme obat didalam tubuh, klasifikasi, indikasi, kontraindikasi dan efek samping serta keamanan obat dan suplemen, mampu memberikan pelayanan , informasi, edukasi dan swamedikasi terhadap pasien mengenai obat bebas, bebas terbatas dan obat tradisional serta perbekalan farmasi lainnya,

**Bahan kajian:**

1. Penggolongan, mekanisme kerja, indikasi, dan kontraindikasi dan efek samping obat-obat gangguan sistem pencernaan (obat lambung, antacid, antidiare, antiemetik, dll)
2. Penggolongan, mekanisme kerja, indikasi, dan kontraindikasi dan efek samping obat-obat-obat yang berpengaruh pada susunan saraf pusat ( hipnotive, sedative, stimulasi, anestetik dan psikofarmaka, antidepresan, antipsikotik, antiepilepsi)
3. Penggolongan, mekanisme kerja, indikasi, dan kontraindikasi dan efek samping obat-obat yang berpengaruh pada saraf otonom (adrenergik, kolinergik)



4. Penggolongan, mekanisme kerja, indikasi, dan kontraindikasi dan efek samping obat-obat gangguan system kardiovaskuler dan darah, diuretik, obat-obat saluran pernafasan (asma, batuk, ppok), bioregulator (hormone), vitamin dan mineral, enzim untuk pengobatan, kortikosteroid, antihistamin dan alergi, toksikologi

**Praktik :** antiinflamasi, waktu koagulasi darah, diuretik, toksisitas akut, metabolisme obat, ujiketeratogenikan

**Pustaka:**

1. Avery, G.S., 1980, Drug Treatment Principle and Practice of Clinical Pharmacology and Therapeutics, Ed. II, Adis Press Sydney, Australia
2. Burger, A.S.V. dan Mitchell, J.F., 1988, Gadum's Pharmacology, Oxford University Press.
3. Gilman, A.G., 1990, Goodman & Gilman's :Pharmacological Basics of Therapeutics, Ed.VIII, Perganon Press, Singapura
4. Ganiswara, S., 1995, Farmakologi dan Terapi, Ed. IV, FK-UI, Jakarta

**Nama Mata Kuliah : TEKNOLOGI SEDIAAN PADAT**

Kode : B320502423

Kredit Teori/Praktikum : 2/2 sks

**Capaian Pembelajaran Lulusan (CPL) yang Dibebankan pada Mata Kuliah:**

Menguasai konsep teoritis tentang perencanaan pelaksanaan produksi berbagai jenis sediaan farmasi steril dan non steril; menguasai konsep tentang pengolahan, pengawasan, evaluasi produk, peralatan produksi, persyaratan produksi sediaan farmasi; menguasai konsep teori tentang cara pemeliharaan alat, pengelolaan bahan baku, bahan antara dan bahan jadi sediaan farmasi; menguasai teknik terbaru dalam proses pembuatan suatu obat dan obat alam serta analisis produknya.; Mampu menjelaskan dan memahami mengenai alat dan teknik pengemasan produk jadi obat serta pencatatan dan pengaturan penyimpanan obat digudang.

Menguasai konsep teoritis tentang cara kerja yang baik di laboratorium, disiplin kerja dan keselamatan kerja serta penanganan limbah farmasi, Mampu untuk menyiapkan, menyimpan dan mengidentifikasi bahan baku dan bahan tambahan dari obat dan obat alam serta teknik pencampuran bahan di industri obat baik skala proyek maupun industry

Memahami dan mampu menerapkan CPOB dan CPOTB

**Capaian Pembelajaran Mata Kuliah (CPMK)**

Mahasiswa mampu melakukan formulasi dan teknologi sediaan padat yang meliputi

tablet,kapsul,granul dan serbuk secara benar.

**Bahan kajian:**

1. Sediaan padat dan kontrol kualitasnya, meliputi : tablet, pil, kapsul, tablet selaput, mikroenkapsulasi dan tablet lepas terkendali
2. CPOB dan CPOTB sediaan padat (Teknik/metode dalam proses pembuatan suatu obat CPOB)
3. Preformulasi sediaan padat (perencanaan produksi, pengolahan, pengawasan dan pengemasan:- Pengembangan teknik baru- Peralatan produksi, persyaratan dan cara pemeliharaan)
4. Formulasi sediaan padat
5. Pembuatan dan evaluasi mutu sediaan padat
6. Bahan aktif dan eksipien

**Pustaka:**

1. Lieberman H.A and Lachman L., 1980., Pharmaceutical Dosage Forms:Tablet, Volume I,Marcel Dekker Inc. New York, Basel
2. badan POM, 2012, pedoman cara pembuatan Obat Yang Baik. DepKes RI. Jakarta.
3. Ansel H.C., Popovich N.G., Allen L.V., 1995, Pharmaceutical Dosage Forms and DrugDelivery System, 6 th Ed. William Adn Wilkins, Philadelphia.
4. Dirjen POM, 1994. Petunjuk Pelaksanaan Cara pembuatan Obat Tradisional Yang Baik(CPOTB), Departemen Kesehatan RI, Jakarta.

**Nama Mata Kuliah : UU KESEHATAN DAN ETIKA TENAGA  
TEKNIK KEFARMASIAN**

Kode : B300602223

Kredit Teori/Praktikum : 2/0 sks

**Capaian pembelajaran lulusan (CPL)**

Menguasai Kode Etik Tenaga Teknis Kefarmasian Indonesia, pengetahuan faktual tentang hukumdalam bidang Farmasi.

**Capaian Pembelajaran Lulusan yang Dibebankan pada Mata Kuliah:**

Menguasai teori mengenai undang-undang kebijakan pemerintah dan sistem kesehatan tentang program kesehatan nasional; Mampu menjelaskan ketentuan perundang-undangan dan penerapannya dalam bidang farmasi; Mampu menjelaskan prinsip dan kode etik dan penerapannya dalam bidang farmasi; Mampu bersikap/berperilaku sesuai ketentuan perundang- undangan, norma, dan etik dalam kehidupan bernasyarakat)

**Bahan kajian:**

1. UU Kesehatan/ kefarmasian (Perlindungan Konsumen (hak dan kewajiban pelaku usaha dan konsumen), Psikotropika-Narkotika, Kesehatan, Tenaga kesehatan)
2. Peraturan-peraturan tentang pekerjaan kefarmasian, tenaga kesehatan, prekursor, obat, obat tradisional, kosmetik, alat kesehatan, pangan, PKRT dan sarana kesehatan (RS, Apotek, PBF, Industri, Toko Obat, Klinik, Puskesmas). (Peraturan Pemerintah RI 72/98, 51/2009, 40/2010, dll)
3. Permenkes RI (sediaan farmasi dan alkes, BTP, PBF, industri farmasi, klinik/ apotik, toko obat, dll)
4. Peraturan Kepala Badan POM (kosmetik, PKRT, dll)
5. Kebijakan Obat (Obat generic, Obat Wajib Apotek, Obat Esensial, dll)
6. Pemahaman sosial (Perilaku ahli madya farmasi yang profesional dalam pekerjaan di RS (hak dan kewajiban/ perilaku), industri, PBF, apotek dll.); etika dan azas farmasi umum, patient safety, malpraktek medis, dilema etik farmasi; Konsep perilaku; IQ, EQ dan ESQ (Komunikasi non verbal); Etika profesi farmasi (TTK); Aspek hukum TTK; Daya tarik interpersonal

**Pustaka:**

1. Depkes RI, 2014, Kumpulan Peraturan perundang-Undangan Bidang Kesehatan Khusus Farmasi.
2. Depkes RI, 2014, Kumpulan Peraturan Tentang Apotik.
3. Depkes RI, 2015, Peraturan Menkes RI No.3. Tahun 2015

**SEMESTER IV**

**Nama Mata Kuliah : BUDI PEKERTI III**

Kode : B400102123

Kredit Teori : 1 sks

**Capaian Pembelajaran Lulusan yang Dibebankan pada Mata Kuliah:**

Bertakwa kepada Tuhan Yang Maha Esa dan mampu menunjukkan sikap religius dan berbudi pekerti luhur. Menjunjung tinggi nilai kemanusiaan dalam menjalankan tugas berdasarkan agama, moral, dan etika, Menghargai keanekaragaman budaya, pandangan, agama, dan kepercayaan, serta pendapat atau temuan orisinal orang lain, Bekerja sama dan

memiliki kepekaan sosial serta kepedulian terhadap masyarakat dan lingkungan

**Capaian Pembelajaran Mata Kuliah (CPMK)**

Mahasiswa mampu menerapkan dasasila yang akan berguna dikehidupan bermasyarakat

**Bahan kajian:**

Kisah-kisah orang suci, Tri Sila, Toleransi dan fanatisme Ekstrim, fenomena aktual karena perbedaan keyakinan, fenomena pelanggaran HAM, Kecerdasan emosi

**Pustaka:**

Covey, Stephen R. 1990. The 7 Habbits of Highly Effective People, Simon and Schuster , NewYork

Hardjoprakosa, Sumantri, Prof. Dr., 1960, Indonesis Mensbeld all Basis Inner Psychoterapie, Terjemahan Disertasi, Paguyuban Ngesti Tunggal, Jakarta

Hardjoprakosa, Sumantri, Prof. Dr., 2002, Arsip Sarjana Budi Santosa, , Paguyuban Ngesti Tunggal, Jakarta

Maxwell, John C, 2003, How Succesful People Lead, MIC Publishing, Surabaya

Mertowardoy, Soenarto, 2006, Sasangka Jati, , Paguyuban Ngesti Tunggal, Jakarta

Suryologowo, Winarso, 2012, Siklus Kehidupan Manusia, Kayoman, Yogyakarta Handout 2014: Watak Utama dan Kepribadian Luhur, Universitas Setia Budi

**Nama Mata Kuliah : METODOLOGI PENELITIAN**

Kode : B400202223

Kredit Teori/Praktikum : 1/1 sks

**Capaian Pembelajaran Lulusan (CPL) yang Dibebankan pada Mata Kuliah:**

Menguasai konsep teoritis mengenai klasifikasi penelitian berdasarkan metodenya, masalah masalah dalam penelitian, hipotesis, sampel, alat penelitian dan tipe/desain penelitian terutama yang berkaitan dengan kesehatan;

Mampu untuk memilih beragam metode, teknik penelitian dan cara mengumpulkan data penelitian

Mampu untuk menyiapkan, memaparkan, menyusun dan menguraian data hasil penelitian serta menyusun laporan penelitian

**Capaian Pembelajaran Mata Kuliah (CPMK)**

Mahasiswa mampu menerapkan konsep- konsep dan metode penelitian dan statistik yang berhubungan dengan farmasi sebagai dasar bagi pengembangan kemampuan untuk menyelesaikan tugas akhir.

**Bahan kajian:**

1. Pengertian Penelitian,
2. Klasifikasi penelitian berdasarkan metodenya,
3. Masalah dalam penelitian, hipotesis dan sampel,
4. Instrumen/ alat penelitian,
5. Desain penelitian (tipe – tipe desain penelitian)
6. Pembuatan laporan penelitian (pengertian data, pengumpulan data, pengolahan data, penyajian data, kerangka acuan karya tulis ilmiah)
7. Distribusi frekuensi (konsep dasar statistika, pengertian hipotesis dan variable, hubungan dua variable)
8. Ukuran pemusatan
9. Disperse
10. Probabilitas
11. Populasi dan sampel (teknik sampling)
12. Pemilihan metode analisis statistik
13. Analisis statistik parametrik
14. Analisis statistik non parametrik
15. Uji signifikan

## **Pustaka**

1. Kothari, C.R. 2004. Research Methodology. Methods and Techniques. New Age International Publishers: New Delhi
2. Nazir, M. 2009. Metode Penelitian. Ghalia Indonesia.
3. Sugiyono. 2011. Metode Penelitian Kuantitatif Kualitatif dan R&D. Alfabeta: Bandung
4. Supranto, J. 2009. Statistik. Teori dan Aplikasi. Edisi ketujuh. Penerbit Erlangga: Jakarta
5. Suryabrata, S. 2002. Metodologi Penelitian. Rajawali Press: Jakarta

**Nama Mata Kuliah : FARMASETIKA III**

Kode : B420302323

Kredit Teori/Praktikum : 1 /2 sks

### **Capaian Pembelajaran Lulusan yang Dibebankan pada Mata Kuliah:**

Mampu melakukan pelayanan sediaan farmasi dan alat kesehatan

1. Mampu mengidentifikasi resep keabsahan, membaca tulisan dokter, merencanakan dan melaksanakan peracikan obat yang tepat
2. Menguasai teknik menimbang, menggerus, melarutkan, mencampur, meracik, mengemas obat dengan tepat
3. Mampu menghitung biaya obat, menulis etiket, membuat copy resep, dan melakukan administrasi dokumen

sediaan farmasi dan perbekalan kesehatan lainnya; Mampu memberikan pelayanan , informasi, edukasi dan swamedikasi terhadap pasien mengenai obat bebas, bebas terbatas dan obat tradisional serta perbekalan farmasi lainnya; Mampu melakukan telaah penggunaan obat pasien

### **Capaian Pembelajaran Mata Kuliah (CPMK)**

Mahasiswa mampu melakukan pelayanan sediaan farmasi dan alat kesehatan di apotek dan rumah sakit, meliputi memberikan pelayanan , informasi, edukasi dan swamedikasi terhadap pasien mengenai obat bebas, bebas terbatas dan obat tradisional serta perbekalan farmasi lainnya; Mampu melakukan telaah penggunaan obat pasien

### **Bahan kajian:**

1. Batasan – batasan mengenai obat, racun, resep dan sebagainya
2. Bahasa latin terdiri dari singkatan-singkatan yang lazim di dalam resep dokter
3. Farmakope : meliputi ketentuan-ketentuan dalam farmakope Indonesia dan farmakope lain
4. Ilmu meracik obat, meliputi dasar dasar teori tentang resep dokter dan cara - carapenyelesaiannya.
5. Teknik meliputi: menimbang, menggerus, melarutkan, mencampurm membuat
  - Bentuk sediaan cair , linkus, tetesan, gargarisma, tetes telinga,tetes hidung, losio, mikstura, enema, liniment, spray
  - Bentuk sediaan setengah padat : salep, pasta, jeli, supositoria
  - bentuk padat : tablet, pillulae, serbuk bagi, serbuk tidak terbagi, bedak, bedak kesehatan

### **Pustaka :**

- Tan H.T dan Rahardja, K., 2002, Obat-obat Penting, Khasiat, Penggunaan dan Efek Sampingnya, Gramedia, Jakarta
- L.V. Allen. Jr., 2011, Ansel's Pharmaceutical Dosage Forms and Drug Delivery Systems 9 th Ed. Wolters Kluwer: Baltimore
- J. Swabrick. 2007. Encyclopedia of Pharmaceutical Technology 3rd Ed. Informa; New York
- A.T. Florence, Siepmann, J., 2009. Modern Pharmaceutics 5th Ed. Vol 1 & Vol 2. Informa: New York.
- C. Langley, D. Belcher, 2008. FastTrack Pharmaceutical Compounding and Dispensing. Pharmaceutical Press. London

- Farmakope Indonesia V. 2014. Kementerian Kesehatan Republik Indonesia

**Nama Mata Kuliah : FITOKIMIA**

Kode : B420402423

Kredit Teori/Praktikum : 2/2 sks

**Capaian Pembelajaran Lulusan yang Dibebankan pada Mata Kuliah:**

menguasai teknik terbaru dalam proses pembuatan suatu obat dan obat alam serta analisis produknya; Mampu untuk menyiapkan, menyimpan dan mengidentifikasi bahan baku dan bahan tambahan dari obat dan obat alam serta teknik pencampuran bahan di industri obat baik skala projek maupun industry; Memahami dan mampu menerapkan CPOB dan CPOTB; mampu berwirausaha dibidang kefarmasian khususnya farmasi bahan alam

**Capaian Pembelajaran Mata Kuliah (CPMK)**

Teori : Mahasiswa memahami pengertian dan cakupan fitokimia, pengelompokan senyawa-senyawa fitokimia berdasarkan jalur pembentukannya, biogenesis dan biosintesis senyawa alam. c. Mahasiswa mengetahui manfaatnya dalam dunia farmasi, dan cara mengisolasi metabolit sekunder dari tanaman.

Praktikum : Mahasiswa dapat mengenal dan mengerti dasar-dasar dalam proses analisis bahan alam baik secara holistic maupun targeted method. Pemisahan dan pemurnian bahan alam untuk memperoleh ekstrak maupun senyawa aktif baik berupa fraksi maupun isolat aktif dari bahan alam asli Indonesia berbasis kearifan lokal serta mengetahui cara menganalisa kandungan kimia senyawa aktif bahan alam (metabolit sekunder)

**Bahan kajian:**

Teori :

1. Pengantar Fitokimia
2. Isolasi metabolit sekunder : Ekstraksi
3. Isolasi metabolit sekunder : Kromatografi
4. Strategi Isolasi metabolit sekunder polar dan non polar
5. Pengelompokkan Metabolit Sekunder berdasarkan jalur biosintesis
6. Biosintesis jalur asetat-mevalonat
7. Biosintesis jalur asetat-malonat
8. Biosintesis jalur shikimat
9. Biosintesis gabungan jalur asetat-malonat dengan shikimat
10. Pemanfaatan Metabolit sekunder dalam dunia farmasi
11. Pemanfaatan metabolit sekunder sebagai senyawa marker dalam kemotaksonomi dan quality control

Praktikum :

1. Isolasi piperin
2. Destilasi

3. Pemisahan fenolik
4. Isolasi EPMS kencur
5. Isolasi trimiristin
6. Isolasi minyak atsiri kayu manis
7. Isolasi minyak atsiri cengkeh

**Pustaka:**

1. Cannel RJP. 1998. *Natural Products Isolation : Methods in Biotechnology*. New Jersey:Humana Press.
2. Depkes RI. 1985. *Sediaan Galenik*. Jakarta: Departemen Kesehatan Republik Indonesia.
3. Handa SS, Khanuja SPS, Longo G, Rakesh DD. 2008. *Extraction Technologies for Medicinal and Aromatic Plants*. Trieste: International Centre For Science And High Technology.
4. Harborne JB. *Metode Fitokimia: Penuntun Cara Modern Menganalisis Tumbuhan*. 2nd Edition. Kosasih P. dan Iwang S, Penerjemah; Bandung: Penerbit ITB. Terjemahan dari *Phytochemical Methods A Guide to Modern Techniques of Plant Analysis*
5. Houghton PJ and Raman A. 1998. *Laboratory Handbook for the Fractionation of Natural Extracts*. 1st Edition. London: Chapman & Hall.
6. Sarker SD, Latif Z, Gray AI. 2006. *Methods in Biotechnology : Natural Products Isolation*. 2nd Ed. New Jersey: Humana Press.

**Nama Mata Kuliah :MANAJEMEN PENGADAAN FARMASI DAN AKUNTANSI**

Kode : B420402423

Kredit Teori/Praktikum : 1/2 sks

**Capaian Pembelajaran Lulusan (CPL) yang Dibebankan pada Mata Kuliah:**

Mampu berkomunikasi dan menciptakan kerja sama yang baik dan dapat bekerjasama dalam suatu tim dalam berkewirausahaan; Mampu berpikir kreatif, inovatif dan produktif serta bertanggungjawab dalam mengevaluasi kerja kelompok dibawah tanggungjawabnya pada proses manajemen, produksi, pemasaran dan berwirausaha; mampu berwirausaha dibidang kefarmasian khususnya farmasi bahan alam

**Capaian Pembelajaran Mata Kuliah (CPMK)**

Mahasiswa akan dapat dan mampu membuat rencana kebutuhan obat untuk pengadaan farmasi serta penyesuaiannya dengan biaya / anggaran yang tersedia, membuat analisis finansial dan teknik efisiensi serta laporan perpajakan dapat memahami cara membuat



rencana kebutuhan obat untuk pengadaan farmasi serta penyesuaiannya dengan biaya / anggaran yang tersedia, membuat analisis finansial dan teknik efisiensi serta laporan perpajakan.

**Bahan kajian:**

1. Konsep manajemen secara umum dan farmasi
2. Dokumentasi, membuat dan menyajikan/ menyampaikan laporan (laporan pembelian ,laporan penjualan, laporan perpajakan, analisa laporan)
3. Pengelolaan sediaan farmasi alat kesehatan, vaksin dan serum (POAC)
4. Inventarisasi dan manajemen pergudangan (kartu stock/ computer)
5. Distribusi perbekalan kesehatan dan *cold chain system*
6. Menghitung harga obat
7. Di apotek dan took obat, pemesanan dan pencatatan
8. Di gudang farmasi, puskesmas, rumah sakit
9. Di industri farmasi
10. Di pedagang besar farmasi
11. Laporan (neraca R/L, perubahan modal), arus kas, rekonsiliasi bank dan laporan
12. Penjualan

**Pustaka:**

1. Anief, M., 1998, Manajemen Farmasi, Gajah Mada University Press, Yogyakarta
2. Hartono, H., 2000, Manajemen Apotik, Depot Informasi Obat, Jakarta
3. Seto, S., Nita, Y., Triana, L., 2004, Manajemen Farmasi, Airlangga University Press, Surabaya
4. Sirait, M., 2001, Tiga Dimensi Farmasi, Institut Darma Mahardika, Jakarta
5. Swastha, B., Sukotjo, I., 2002, Pengantar Bisnis Modern, Ed. III, Liberty, Yogyakarta
6. Umar, M., 2004, Manajemen Apotek Praktis, CV. Ar-Rahman, Solo

**Nama Mata Kuliah :ANALISA INSTRUMENTASI**

Kode : B420602323

Kredit Teori/Praktikum : 1/2 sks

**Capaian Pembelajaran Lulusan (CPL) yang Dibebankan pada Mata Kuliah:**

Menguasai teknik dan penggunaan instrumentasi dalam pemastian mutu dan analisa obat danobat alam

**Capaian Pembelajaran Mata Kuliah (CPMK)**

Mampu menerapkan konsep teoritis dan matematis dalam melakukan analisis parameter fisika, kimia dan fisikokimia sediaan farmasi dengan menggunakan metode instrumental.

**Bahan kajian:**

1. Spektrofotometri UV-VIS:

- a. Pengenalan dan pembagian daerah REM (Radiasi Elektro Magnetik)
- b. Interaksi REM dengan atom atau molekul pada tingkat S-2 (Singlet Level 2)
- c. Spektrum UV-VIS
- d. Analisis Kualitatif
- e. Analisis Kuantitatif untuk komponen tunggal (Single Component Analysis = SCA), campuran dua analit (Binary Component Analysis = BCA) dan campuran banyak analit (Multi Component Analysis = MCA)
- f. Instrumentasi dan kalibrasi instrumen

2. Spektrofotometri FT-IR

- a. Pengenalan Radiasi Infra Merah (Infrared = IR) dan Harschels)
- b. Interaksi radiasi IR dengan gugus molekul
- c. Pembagian radiasi IR
- d. Spektrum IR molekul sederhana dan kompleks
- e. Instrumentasi spektrofotometer IR
- f. Kelemahan spektrofotometer Dispersif
- g. Pengenalan Transformasi Fourier
- h. Instrumentasi spektrofotometer FT-IR
- i. (non-dispersif dan multipleks)
- j. Keunggulan Spektrofotometer FT-IR

3. Spektrofotometri Pen-dar Fluor

- a. Interaksi REM dengan molekul pada tingkat S-1
- b. Spektrum eksitasi dan emisi
- c. Pengertian tentang pengendoran vibrasi, konversi internal dan eksternal
- d. Syarat terjadinya rediasi emisi (Lowest Electronic Excited State)
- e. Beberapa pengertian tentang Frank & Condon state, pemadaman fluoresensi dan persyaratan pelarut

- f. Analisis Kualitatif dan Kuantitatif
- g. Instrumentasi spektrofotometer pendar fluor

#### 4. Spektrofotometri Atom

- a. Pengenalan Spektrometri Emisi Nyala (Flame Emission Spectrometry = FES) dan Spektrometri Serapan Atom (Atomic Absorption Spectrometry = AAS)
- b. Instrumentasi FES dan AAS
- c. Analisis Kualitatif dan Kuantitatif
- d. Beberapa gangguan pada AAS
- e. Pengenalan Inductively Coupled Plasma – Optical Emission Spectrometry (ICP-OES)
- f. Keunggulan ICP-OES

#### 5. Kromatografi

- a. Kromatografi Lapisan Tipis (KLT)-Densitometri (TLC-Densitometry)  
Teknik elusi menaik dan menurun. Berbagai macam fasa diam. Teknik penampakan noda. Gangguan bentuk noda kromatogram dan cara mengatasinya. Analisis kualitatif dan kuantitatif. Persamaan Kubelka-Munk. Instrumentasi TLC-Scanner
- b. Kromatografi Cair Kinerja Tinggi = KCKT (High Performance Liquid Chromatography = HPLC)  
Teori dasar KCKT. Teknik pemilihan fasa mobil dan fasa diam (Asas Kromatografi). Pengenalan instrumentasi KCKT dan pemilihan kolom. Analisis Kualitatif dan Kuantitatif. Permasalahan pada KCKT dan cara mengatasinya (trouble shooting)
- c. Kromatografi Gas (Gas Chromatography = GC)  
Teknik pemilihan gas pembawa, make-up gas dan combustion gas. Pengenalan instrumentasi GC dan HR-GC (High Resolution GC) dan pemilihan kolom. Analisis Kualitatif dan Kuantitatif. Permasalahan pada GC dan cara mengatasinya (trouble shooting).

#### **Praktikum:**

- Analisis Kualitatif dan Kuantitatif dengan spektrofotometer UV-VIS
- Analisis Kualitatif dengan spektrofotometer FT-IR
- Analisis Kualitatif dan kuantitatif dengan KLT-Densitometer, KCKT dan GC

**Pustaka:**

1. Huber, L, 1993, Good Laboratory Practice, Hewlet-Packard
2. ISO Guide 17025
3. BSN-19-2000-17025
4. Skoog, DA, *et al.*, 1992, Fundamentals of Analytical Chemistry, 6<sup>th</sup> ed.
5. Skoog, DA, *et al.*, 1992, Principles of Instrumental Analysis, 4<sup>th</sup> ed.
6. Willard, HH, *et al.*, 1988, Instrumental Methods of Analysis, 7<sup>th</sup> ed.
7. Ewing, GW, *et al.*, 1988, Instrumental Methods of Chemical Analysis, 5<sup>th</sup> ed.
8. McLafferty, FW, 1980, Interpretation of Mass Spectra, 3<sup>th</sup> ed.

**Nama Mata Kuliah** : **TEKNOLOGI SEDIAAN CAIR, SEMI PADAT**

**Kode** : B420702423

**Kredit Teori/Praktikum** : 2/2 sks

**Capaian Pembelajaran Lulusan (CPL) yang Dibebankan pada Mata Kuliah:**

Menguasai konsep teoritis tentang perencanaan pelaksanaan produksi berbagai jenis sediaanfarmasi steril dan non steril; menguasai konsep tentang pengolahan, pengawasan, evaluasi produk, peralatan produksi, persyaratan produksi sediaan farmasi; menguasai konsep teori tentang cara pemeliharaan alat, pengelolaan bahan baku, bahan antara dan bahan jadi sediaan

farmasi; menguasai teknik terbaru dalam proses pembuatan suatu obat dan obat alam serta analisis produknya.; Mampu menjelaskan dan memahami mengenai alat dan teknik pengemasan produk jadi obat serta pencatatan dan pengaturan penyimpanan obat digudang.

Menguasai konsep teoritis tentang cara kerja yang baik di laboratorium, disiplin kerja dan keselamatan kerja serta penanganan limbah farmasi, Mampu untuk menyiapkan, menyimpan dan mengidentifikasi bahan baku dan bahan tambahan dari obat dan obat alam serta teknik pencampuran bahan di industri obat baik skala projek maupun industry

Memahami dan mampu menerapkan CPOB dan CPOTB

**Capaian Pembelajaran Mata Kuliah (CPMK)**

Mahasiswa mampu mengidentifikasi dan menguasai

perencanaan, pelaksanaan produksi dan kontrol kualitas berbagai jenis formula sediaan obat cair, semi padat.

**Bahan kajian:**

1. Sediaan cair dan kontrol kualitasnya , meliputi pembuatan mikstura/larutan, infusa, suspensi, emulsi, kosmetik
2. Sediaan semi padat dan kontrol kualitasnya , meliputi salep, pasta, krim, gel, suppositoria
3. Hitungan farmasi sediaan cair dan semi padat
4. CPOB sediaan cair dan semi padat
5. CPOTB sediaan cair dan semi padat
6. Preformulasi sediaan cair dan semi padat
7. Formulasi Sediaan cair dan semi padat
8. Pembuatan dan evaluasi mutu sediaan cair dan semi padat
9. Bahan aktif dan eksipien

**Pustaka:**

1. Lieberman H.A and Lachman L., 1980., Pharmaceutical Dosage Forms: Tablet, Volume I, Marcel Dekker Inc. New York, Basel
2. Badan POM, 2012, Pedoman CPOB. DepKes RI. Jakarta.
3. Ansel H.C., Popovich N.G., Allen L.V., 1995, Pharmaceutical Dosage Forms and Drug Delivery System, 6 th Ed. William Adn Wilkins, Philadelphia.
4. Dirjen POM, 1994. Petunjuk Pelaksanaan Cara pembuatan Obat Tradisional Yang Baik (CPOTB), Departemen Kesehatan RI, Jakarta.
5. Anonim, 2020, Farmakope Indonesia Edisi VI, Departemen Kesehatan R I, Jakarta.

**SEMESTER V**

**Nama Mata Kuliah : KEWIRAUSAHAAN FARMASI**

**Kode : B500102323**

**Kredit Teori/Praktikum : 1/2 sks**

**Capaian Pembelajaran Lulusan yang dibebankan pada mata kuliah (CPL):**

Mahasiswa memiliki ide atau gagasan usaha menjadi suatu lapangan usaha dan dengan memahami situasi dan kondisi yang terjadi disekitar dapat memecetak wirausahawan yang sukses dan dapat menciptakan lapangan kerja bagi orang lain. Mahasiswa mampu mengimplementasikan berbagai

teori yang diajarkan dalam kewirausahaan sehingga mahasiswa diharapkan dapat menjadi wirausahawan baru yang memiliki ide dan implementasi mengenai lapangan usaha baru yang dapat memajukan perekonomian pribadi, perusahaan, agama, dan negara.

### **Capaian Pembelajaran Mata Kuliah (CPMK)**

Memahami prinsip dasar dan peran penting manajemen dan kewirausahaan, merancang pendirian apotek berdasarkan peraturan yang berlaku, memahami manajemen modal dan keuangan, manajemen operasional apotek, pengelolaan sediaan farmasi, pelayanan kefarmasian, mampu melakukan penilaian terhadap kelayakan apotek, memahami manajemen farmasi maupun manajemen informasi di rumah sakit.

### **Bahan Kajian**

Pengertian, tujuan, manfaat dan perkembangan kewirausahaan dan mengetahui karakter Kewirausahaan • Faktor-faktor yang mempengaruhi keberhasilan dan kegagalan dalam usaha • Mengetahui paradigma, visi, sikap dan perilaku untuk menjadi seorang entrepreneurship. • Teori kreativitas dan inovasi serta prinsip-prinsipnya • Mengetahui tentang Inspirasi, bagaimana menuangkan Ide dan gagasan dalam Bisnis dan bagaimana melakukan Analisa terhadap peluang Bisnis • mengetahui sikap dan perilaku wirausahawan yang sukses. • Mempelajari cara mengatasi masalah, cara merumuskan, mengidentifikasi, dan memecahkan masalah. • Mengetahui model analisa data secara kualitatif dan kuantitatif dengan menggunakan metode SWOT • mengetahui rencana pemasaran, strategi dan taktik pemasaran. • Mengetahui tentang Selling Skill Is An Embryo of Entrepreneurship Skill, Proses menjual, Negosiasi dan Kepuasan Pelanggan • Mengetahui tentang Time Value of Money, Administrasi dan Pembukuan, Pencatatan Transaksi Keuangan dan Pelaporan dan Anggaran • Mengetahui tentang system manajemen ISO 9001 untuk menjamin kualitas produk. • Mengetahui Tren Kewirausahaan, Mengembangkan bisnis dan Digital Preneur • Menyusun rencana bisnis

### **Pustaka**

1. Hendro, 2011 Dasar-dasar Kewirausahaan, Panduan bagi mahasiswa untuk Mengenal, memahami dan memasuki Dunia Bisnis
2. Ciputra, Ir. Dr. 2008. Quantum Leap: Bagaimana Entrepreneurship Mengubah Masa Depan Anda dan Masa depan bangsa. Jakarta. PT Elex Media Komputindo.
3. Bruce R. Barringer, R. Duane Ireland, Entrepreneurship, successfullyn Launching New Ventures, Fourth Edition, Prentice Hall.

**Nama Mata Kuliah : PEMASARAN FARMASI**

Kode : B500202223

Kredit Teori/Praktikum : 1/1 sks

### **Capaian Pembelajaran Lulusan yang dibebankan pada mata kuliah:**

Mampu menginterpretasikan cara berfikir kreatif, inovatif dan produktif serta bertanggung jawab dalam mengevaluasi kerja kelompok dibawah tanggungjawabnya pada proses

pemasaran dan berwirausaha serta menjelaskan cara berkomunikasi dan menciptakan kerja sama yang baik dan dapat bekerjasama dalam suatu tim dalam berkewirausahaan

**Capaian Pembelajaran Mata Kuliah (CPMK) :**

Mahasiswa mampu menerapkan sebagai wirausahawan personal selling Medical Representatif dan membuat marketing plan dan bussines plan

**Bahan Kajian :**

1. Pendahuluan :
  - a. Pengertian manajemen pemasaran
  - b. Sistem pemasaran
  - c. Konsep pemasaran pasar (omset penjualan, need, want, demand, marketing mix)
  - d. Bauran pemasaran : periklanan, promosi penjualan, hubungan masyarakat dan publisitas, penjualan secara pribadi, penjualan langsung
2. Konsep saluran pemasaran farmasi :
  - a. fungsi utama saluran pemasaran (5 hasil pelayanan saluran pemasaran)
  - b. saluran pemasaran produk obat-obat/sediaan farmasi,
  - c. jenis saluran pemasaran (PBF, Apotek dan toko obat)
3. *Medical Representatif* :
  - a. pemahaman personal selling,
  - b. peran dan fungsi *medical representatif*,
  - c. kunci sukses Medical Representatif,
  - d. ketrampilan Medical Representatif
4. Wirausaha :
  - a. definisi wirausaha,
  - b. sifat dasar dan kemampuan pada seorang wirausaha,
  - c. sifat-sifat ideal wirausaha (sifat-sifat yang tidak boleh di miliki oleh seorang wirausaha)
  - d. kemampuan yang dimiliki oleh seorang wirausahawan

**Pustaka**

1. Nugroho J. Setiadi. 2005. *Perilaku Konsumen*. Prenada Media. Jakarta
2. Kotler. Philip. 2000. *Marketing Management*. Jakarta
3. Tjiptono Fandi. 2000. *Manajemen Pemasaran*. Andi Offset. Jakarta

**Nama Mata Kuliah : PENGANTAR FARMASI KLINIK**

Kode : B520302223

Kredit Teori/Praktikum : 2/- sks

**Capaian Pembelajaran Lulusan yang dibebankan pada mata kuliah (CPL):**

Mahasiswa mampu menerapkan farmasi klinis dan hubungannya dengan *ilmu dasar kefarmasian dalam pelayanan farmasi klinis*, interpretasi hasil pemeriksaan fisik dan data laboratorium serta terapi pada kelompok pasien tertentu dengan penerapan pada studi kasus.

**Capaian Pembelajaran Lulusan yang dibebankan pada mata kuliah:**

Mahasiswa memahami konsep dasar farmasi klinis, memahami berbagai macam kegiatan farmasi klinis yang diterapkan dalam praktik kefarmasian di apotek maupun rumah sakit.

**Bahan Kajian**

1. Pendahuluan farmasi klinis (definisi, sejarah, konsep dasar dan penerapan farmasi klinis)
2. Analisis dalam farmasi klinis
3. *Evidence based-medicine* (EBM)
4. Interpretasi data klinis
5. *Therapeutic Drug Monitoring* (TDM)
6. *Drug related problem*(DRP)
7. Interaksi obat
8. Pharmacovigilence
9. Penggunaan obat pada wanita hamil dan menyusui
10. Penggunaan obat pada pediatric dan geriatric
11. Handling sitostatika dan TPN

**Pustaka**

1. Koda-Kimble and Young, 2005, Applied Therapeutics, The Clinical Approach, 8<sup>th</sup> edition
2. Dipiro et al, 1999, Pharmacotherapy. A Pathophysiologic Approach, 5<sup>th</sup> edition
3. Herfindal et al, 2000, Clinical Pharmacy and Therapeutics, 7<sup>th</sup> edition.
4. Edwards and Bouchier, 2000, Principles and Practice of Medicine, 6<sup>th</sup> Edition
5. Shargel L and Yu A, 2005, Applied Biopharmaceutics and Pharmacokinetics, 7<sup>th</sup> Edition.
6. Martin et al, 2000, SHPA Guidelines for Practice of Clinical Pharmacy, The Society of Hospital Pharmacy of Australia Committee of Specialty Practice in Clinical Pharmacy.
7. Tygstrup, N., Lachin, J.M., Juhl, E. 1982. The Randomized Clinical Trial and Therapeutic Decisions. Marcel Dekker, New York.
8. Grahame-Smith, D.G., and Aronson, J.K. 1984. Oxford Textbook of Clinical Pharmacology and Drug Therapy. Oxford University Press, Oxford.
9. Rowland, M. and Tozer, T.N. 1989. Clinical Pharmacokinetics: Concepts and Applications, 2<sup>nd</sup> edition. Lea and Febiger, Philadelphia.
10. Barber, N and Wilson, A. 1999. Clinical Pharmacy Survival Guide, Churchill, Livingstone,



London.

**Nama Mata Kuliah : FARMASI RUMAH SAKIT**

Kode : B520402223

Kredit Teori : 2/- sks

### **Capaian Pembelajaran Lulusan**

Mahasiswa diharapkan mampu melaksanakan kegiatan kefarmasian di Rumah Sakit.

### **Capaian Pembelajaran Lulusan yang Dibebankan pada Mata Kuliah:**

- a. Mahasiswa mampu menjelaskan dan mengklasifikasikan terkait dengan penggolongan RumahSakit dan Struktur Organisasi Rumah Sakit (2)
- b. Mahasiswa mampu mengimplementasikan kegiatan di dalam IFRS (3)
- c. Mahasiswa mampu merancang dan mengevaluasi Standar Pelayanan Kefarmasian (RumahSakit dan Sarana Pelayanan Lainnya) (5)
- d. Mahasiswa mampu mengetahui Tim pembuat Formularium dan menyusun FormulariumRumah Sakit
- e. Mahasiswa mampu melakukan Pharmaceutical Care di Rumah Sakit dan Sarana Pelayananfarmasi lainnya

### **Bahan kajian:**

- a. Pengenalan Rumah Sakit
  - i. Definisi Rumah Sakit
  - ii. Penggolongan Rumah Sakit
  - iii. Struktur Organisasi Rumah Sakit
- b. Instalasi Farmasi Rumah Sakit
  - i. Definisi Instalasi Farmasi Rumah Sakit
  - ii. Struktur Organisasi IFRS
  - iii. Tugas dan Tanggung Jawab IFRS (SDM dalam Instalasi Farmasi RumahSakit)
  - iv. Akreditasi RS berhubungan dengan IFRS
- c. Standar Pelayanan Kefarmasian (Rumah Sakit dan Sarana Pelayanan Lainnya)
  - i. Pengadaan
  - ii. Pemesanan
  - iii. Penyimpanan → termasuk High Allert (LASA)
  - iv. Distribusi sediaan Farmasi di Rumah sakit (IP, ODD, UDD, WFS,Kombinasi IP dan WFS)

- d. Panitia Farmasi dan Terapi dan Formularium RS
  - i. Definisi PFT
  - ii. Tugas dan Tanggung Jawab PFT
  - iii. Definisi Formularium
  - iv. Penyusunan Formularium RS
- e. Pharmaceutical Care di Rumah Sakit dan Sarana Pelayanan farmasi lainnya
  - i. Pasien Safety (Skrining Resep, Medication Error, MESO, PTO (DRPs))
  - ii. Produksi Sediaan Steril (Handling Cytos, IV admixture, TPN, Limbah)
  - iii. Dapat, gunakan, simpan, buang (Dagusibu)

#### Pustaka

1. Suhadi.2008. Manajemen Logistik. FMIPA UNHALU. Kendari
2. Seto, 2004. Manajemen Farmasi. Universitas Airlangga Press. Surabaya
3. Laode Kamila, 2008. Manajemen Pelayanan Rumah Sakit dan Puskesmas. Edisi I Buku I.Kendari.
4. Muninjaya, 1999. Manajemen Kesehatan. Buku Kedokteran. Jakarta.
5. Tootelias, D. H., and Gaedeka, R.M., 1993, Essential of Pharmacy management, Mosby Year Book Inc., St. Louis.

**Nama Mata Kuliah : TEKNOLOGI SEDIAAN STERIL**

Kode : B520502323

Kredit Teori/Praktikum : 1/2 sks

**Capaian Pembelajaran Lulusan (CPL) yang Dibebankan pada Mata Kuliah:**

Menguasai konsep teoritis tentang perencanaan pelaksanaan produksi berbagai jenis sediaanfarmasi steril dan non steril; menguasai konsep tentang pengolahan, pengawasan, evaluasi produk, peralatan produksi, persyaratan produksi sediaan farmasi; menguasai konsep teori tentang cara pemeliharaan alat, pengelolaan bahan baku, bahan antara dan bahan jadi sediaan farmasi; menguasai teknik terbaru dalam proses pembuatan suatu obat dan obat alam serta analisis produknya.; Mampu menjelaskan dan memahami mengenai alat dan teknik pengemasan produk jadi obat serta pencatatan dan pengaturan penyimpanan obat di gudang.

Menguasai konsep teoritis tentang cara kerja yang baik di laboratorium,

disiplin kerja dan keselamatan kerja serta penanganan limbah farmasi, Mampu untuk menyiapkan, menyimpan dan mengidentifikasi bahan baku dan bahan tambahan dari obat dan obat alam serta teknik pencampuran bahan di industri obat baik skala proyek maupun industry

Memahami dan mampu menerapkan CPOB dan CPOTB

### **Capaian Pembelajaran Mata Kuliah (CPMK)**

Mahasiswa mampu menerapkan konsep teknik sterilisasi pada produk obat steril

#### **Bahan kajian:**

1. Cara-cara sterilisasi (Teknik umum tentang sterilisasi)
2. Sediaan steril (macam – macam obat steril seperti : salep mata, tetes mata, obat – obat suntik dan sebagainya)
3. Hitungan farmasi sediaan steril
4. Preformulasi sediaan steril
5. Formulasi sediaan steril
6. Pembuatan dan evaluasi mutu sediaan steril

#### **Pustaka:**

1. Lieberman H.A and Lachman L., 1980., Pharmaceutical Dosage Forms:Tablet, Volume I,Marcel Dekker Inc. New York, Basel
2. Badan POM, 2012, pedoman cara pembuatan Obat Yang Baik. DepKes RI. Jakarta.
3. Ansel H.C., Popovich N.G., Allen L.V., 1995, Pharmaceutical Dosage Forms and DrugDelivery System, 6 th Ed. William Adn Wilkins, Philadelphia.
4. Dirjen POM, 1994. Petunjuk Pelaksanaan Cara pembuatan Obat Tradisional Yang Baik(CPOTB), Departemen Kesehatan RI, Jakarta.

**Nama Mata Kuliah : TEKNOLOGI SEDIAAN KOSMETIK**

Kode : B520602323

Kredit Teori/Praktikum : 1/2 sks

#### **CAPAIAN PEMBELAJARAN**

a. CP LULUSAN YANG DIBEBANKAN PADA MATA KULIAH:

Mampu memahami (C3) prinsip kosmetologi untuk dapat membuat (P4) dan menganalisis (P4) produk kosmetik.

b. CP MK YANG RELEVAN DENGAN CP LULUSAN:

Mampu memahami prinsip dasar kosmetik dan mampu menganalisis (C4) komponen utama kosmetik dan mempreformulasi / merancang formulasi (P4) sediaan kosmetik

dari bahan sintetik maupun bahan alam, dan Mampu melakukan uji aktivitas dan keamanan pada pengembangan kosmetik kimia sintetik dan bahan alam.

Bahan kajian :

1. Definisi kosmetika, kosmetik dan penggolongan kosmetika.
2. Formulasi sediaan kosmetik dekoratif: lipstik, lipbalm, bedak, eyeshadow dan blush.
3. Rambut dan formulasi sediaan rambut: shampoo, conditioner, gel/wax rambut, hair tonic.
4. Formulasi sediaan kebersihan badan: sabun dan body lotion.
5. Formulasi sediaan deodorant dan antiperspirant.
6. Formulasi sediaan Tabir surya
7. Formulasi sediaan kosmetik: anti acne, anti aging, brightening agent.
8. Gigi dan formulasi sediaan gigi: pasta gigi dan mouthwash.
9. Prinsip-prinsip pembuatan kosmetika berdasarkan CPKB dan Harmonisasi ASEAN.
10. Perancangan uji keamanan dan pelabelan pada sediaan kosmetika.

#### DAFTAR PUSTAKA

1. ASEAN Cosmetic Directive (ACD). ASEAN Secretariat. *ASEAN Consumer Information Handbook on Cosmetic Product*. ASEAN Secretariat. Jakarta. 2014.
2. *Agreement ASEAN Harmonized Cosmetic Regulatory Scheme*
3. Keputusan Kepala Badan Pengawas Obat dan Makanan RI Nomor HK.00.05.4.1745 Tentang Kosmetik
4. Keputusan Kepala Badan Pengawas Obat Dan Makanan Republik Indonesia Nomor : Hk.00.05.4.3870 Tentang Pedoman Cara Pembuatan Kosmetik Yang Baik
5. Peraturan Kepala Badan Pengawas Obat dan Makanan Republik Indonesia Nomor HK.03.1.23.12.10.11983 Tentang Kriteria dan Tata Cara Pengajuan Notifikasi Kosmetika
6. Harry, R.G. 1973. *Harry's cosmeticology*. London: Leonard Hill Books. hal 306- 331.
7. Schmitt, W.H. 1996. *Skin Care Products*. Di dalam DF Williams and WH Schmitt (Ed). 1996. *Chemistry and Technology of Cosmetics and Toiletries Industry*. Ed ke-2. London: Blackie Academy and Professional.
8. Shaath, N A. (1987). *Sunscreen Development, Evaluation, and Regulatory Aspect., The Chemistry of Sunscreen*. UCLA School of Medicine. Los Angeles, New York
9. Schmitt, W.H. 1996. *Skin Care Products*. Di dalam DF Williams and WH Schmitt (Ed). 1996. *Chemistry and Technology of Cosmetics and Toiletries Industry*. Ed ke-2. London: Blackie Academy and Professional.
10. Hardman R (Ed), 2010, *Herbal Principle in cosmetics : Properties and mechanism of action*, CRC Press New York
11. Martin Rieger (Ed.), 2000, *Harry's Cosmeticology*, 8th Ed, Vol 2., Chemical Publishing Company, Inc.
12. Andre Barrel and Marc Pain., 2001, *Handbook of Cosmetic Science and Technology*, Marcel Dekker Inc, New York.
13. BPOM RI, 2014, Peraturan Kepala BPOM RI no 7 tahun 2014 tentang Pedoman Uji Iritasi dan Uji Topikal lain, Depkes RI, Jakarta.

**Nama Mata Kuliah** : IKM DAN PELAYANAN INFORMASI OBAT

**Kode** : B520702323

Kredit Teori/Praktikum : 1/2 sks

**Capaian Pembelajaran Lulusan yang Dibebankan pada Mata Kuliah:**

Mampu menerapkan pelayanan informasi obat dan pelayanan kesehatan.

**Capaian Pembelajaran Mata Kuliah:**

Mampu menjelaskan teori komunikasi dan konseling, mampu melakukan pelayanan kesehatan secara benar, membedakan konseling, swamedikasi, dan pelayanan informasi obat, kesehatan masyarakat, Mampu menunjukkan epidemiologi yang berkaitan dengan kesehatan masyarakat, menerapkan kesehatan lingkungan, menginterpretasikan masalah gizi dalam masyarakat

**Bahan Kajian:**

1. Pengertian, tujuan, ruang lingkup komunikasi
2. Jenis/ model komunikasi, teknik & metode komunikasi,
3. Media komunikasi dan etika komunikasi, Media informasi obat/ kesehatan (iklan dan komunikasi obat/ kesehatan)
4. Kepatuhan berobat/ keteraturan minum obat
5. Sumber informasi obat
6. Konseling (definisi, dasar, metode edukasi dan alat bantu, perencanaan)
7. Komunikasi dan konseling pada pasien dengan TBC, HIV/AIDS, DM, HT, Dislipidemia, dan Epilepsi.
8. Komunikasi dalam swamedikasi
9. Komunikasi dan konseling pada pasien kondisi khusus (pediatrik, geriatrik, dan ibu hamil menyusui)
10. Pengantar farmasi klinik
11. Swamedikasi (batuk, flu, demam, nyeri, gangguan pencernaan, penyakit kulit, penggunaan vitamin dan mineral)
12. Pelayanan Informasi Obat
13. Obat Rasional
14. Pengantar kesehatan masyarakat, Epidemiologi, Kesehatan lingkungan, Gizi kesehatan masyarakat, Sistem pembiayaan kesehatan, Sistem pelayanan kesehatan, Pendidikan kesehatan, Promosi kesehatan, Manajemen obat dan obat tradisional

**Pustaka:**

1. Lieberman H.A and Lachman L., 1980., Pharmaceutical Dosage Forms: Tablet, Volume I, Marcel Dekker Inc. New York, Basel
2. Ansel H.C., Popovich N.G., Allen L.V., 1995, Pharmaceutical

Dosage Forms and Drug Delivery System, 6 th Ed. William Adn Wilkins, Philadelphia.

3. Anonim, 1995, Farmakope Indonesia Edisi IV, Departemen Kesehatan R I, Jakarta.
4. DIH
5. Hanlon, John J, principles of Public Health Administration, 1978
6. Dep. Kes R.I, Sistem Kesehatan Nasional, Jakarta, 1983
7. Azrul; Azwar, Pengantar Ilmu Kesehatan Lingkungan, 1979
8. Fuad Amzari, Prinsip-Prinsip Masalah Pencemaran Lingkungan, 1984
9. Sumakmur, Higiene Perusahaan dan Kesehatan Kerja, 1984
10. Supardi, Lingkungan Hidup dan Kelestariannya, 1984

**Nama Mata Kuliah : KULIAH KERJA LAPANGAN**

Kode : B510802123

Kredit Teori/Praktikum : 0/1 sks

**Bahan kajian:**

Kunjungan ke industri farmasi, untuk mengetahui dan memahami hubungan pelaksanaan dan teori yang diterima di bangku kuliah

**Nama Mata Kuliah : PROPOSAL KTI**

Kode : B510902123

Kredit Teori/Praktikum : 1/0 sks

**CAPAIAN PEMBELAJARAN**

a. Capaian Pembelajaran Lulusan:

Mampu berkomunikasi secara efektif baik lisan maupun tulisan. Mampu merencanakan, menyelesaikan dan mengevaluasi tugas didalam batasan-batasan yang ada. Mampu memahami kebutuhan akan pembelajaran sepanjang hayat, termasuk akses terhadap pengetahuan terkait isu-isu kinian yang relevan

c. CP LULUSAN YANG DIBEBANKAN PADA MATA KULIAH:

Mampu mengetahui suatu kegiatan disebut sebagai suatu kegiatan ilmiah (riset/penelitian), selanjutnya mampu menuangkan ide dalam suatu kerangka penelitian, dan mampu membuat proposal Tugas Akhir yang baik dan benar. Hasil akhir dari Mata Kuliah ini adalah mahasiswa mampu menyusun proposal TA dan merencanakan jadwal TA, maupun melaksanakan penelitian TA, serta mampu mempresentasikan Laporan akhir TA tersebut dengan baik dan benar. Selain itu mahasiswa mampu membuat paper jurnal bertaraf nasional maupun internasional..

**Bahan kajian :**

1. Pengertian metodologi penelitian
2. Alur penyusunan proposal penelitian, alur penyusunan tugas akhir, aturan aturan

- dalam penyusunan proposal tugas akhir dan penelitian
3. aturan dalam penulisan laporan tugas akhir dan hasil penelitian
  4. Pemakaian statistik dan matematik dalam penelitian serta pemakaian komputer dalam penelitian
  5. Pembuatan proposal tugas akhir
  6. Presentasi proposal tugas akhir sesuai konsentrasi keilmuan
  7. Presentasi hasil penelitian.

**Daftar Pustaka**

1. Buku Panduan Tugas Akhir Program Studi D3 Farmasi USB
2. Leedy, Paul D, Practical Research: Planning and Design, McMillan 2018

**SEMESTER VI**

**Nama Mata Kuliah : PRAKTEK KERJA LAPANGAN APOTEK**

Kode : B610101223

Kredit Teori/Praktikum : 0/2 sks

**Bahan kajian:**

1. Penerapan teknik perencanaan pelayanan farmasi
2. Pemasaran, Pergudangan dan perindustrian bahan-bahan farmasi
3. Penerapan pelaksanaan kerja kefarmasian di lapangan
4. Penerapan evaluasi dan laporan kerja lapangan
5. Penyusunan studi kasus sesuai topik dari lapangan sebagai karya ilmiah

**Nama Mata Kuliah : PRAKTEK KERJA LAPANGAN INDUSTRI**

Kode : B610201223

Kredit Teori/Praktikum : 0/2 sks

**Bahan kajian:**

1. Penerapan teknik perencanaan pelayanan farmasi
2. Pemasaran, Pergudangan dan perindustrian bahan-bahan farmasi
3. Penerapan pelaksanaan kerja kefarmasian di lapangan
4. Penerapan evaluasi dan laporan kerja lapangan
5. Penyusunan studi kasus sesuai topic dari lapangan sebagai karya ilmiah

**Nama Mata Kuliah : PRAKTEK KERJA LAPANGAN RUMAH SAKIT**

Kode : B610301223

Kredit Teori/Praktikum : 0/2 sks

**Bahan kajian:**

1. Pengenalan Rumah Sakit
  - a. Definisi Rumah Sakit
  - b. Penggolongan Rumah Sakit
  - c. Struktur Organisasi Rumah Sakit
2. Instalasi Farmasi Rumah Sakit
  - a. Definisi Instalasi Farmasi Rumah Sakit
  - b. Struktur Organisasi IFRS
  - c. Tugas dan Tanggung Jawab IFRS (SDM dalam Instalasi Farmasi Rumah Sakit)
  - d. Akreditasi RS berhubungan dengan IFRS
3. Standar Pelayanan Kefarmasian (Rumah Sakit dan Sarana Pelayanan Lainnya)
  - a. Pengadaan
  - b. Pemesanan
  - c. Penyimpanan → termasuk High Alert (LASA)
  - d. Distribusi sediaan Farmasi di Rumah sakit (IP, ODD, UDD, WFS, Kombinasi IP dan WFS)
4. Panitia Farmasi dan Terapi dan Formularium RS
  - a. Definisi PFT
  - b. Tugas dan Tanggung Jawab PFT
  - c. Definisi Formularium
  - d. Penyusunan Formularium RS
5. Pharmaceutical Care di Rumah Sakit dan Sarana Pelayanan farmasi lainnya
  - a. Pasien Safety (Skrining Resep, Medication Error, MESO, PTO (DRPs))
  - b. Produksi Sediaan Steril (Handling Cytos, IV admixture, TPN, Limbah) Dapat, gunakan, simpan, buang (Dagusibu)

**Nama Mata Kuliah : KARYA TULIS ILMIAH**

**Kode : B610401423**

**Kredit Teori/Praktikum : -/4 sks**

**Bahan kajian:**

1. Menyusun usulan penelitian yang akan dilakukan sesuai minat dari peserta didik
2. Analisa hasil studi kasus, studi pustaka dan laboratorium
3. Penerapan evaluasi dan laporan kerja lapangan



4. Penulisan karya tulis ilmiah sesuai dengan sistematika yang telah ditentukan dengan menggunakan Bahasa Indonesia yang baik

## **BAB IV**

### **POLA PENGEMBANGAN KEMAHASISWAAN**

Pola pengembangan kemahasiswaan (Polbangmawa) merupakan suatu acuan yang dapat dipakai oleh Universitas Setia Budi dalam mengelola pengembangan kemahasiswaan untuk meningkatkan kualitas lulusan melalui program dan kegiatan kemahasiswaan. Kegiatan mahasiswa adalah segala kegiatan kurikuler dan/atau ekstrakurikuler yang dilakukan oleh mahasiswa, baik di dalam maupun di luar kampus. Kegiatan kurikuler adalah kegiatan pembelajaran yang diselenggarakan berdasarkan kurikulum yang bersifat wajib bagi mahasiswa. Kegiatan ekstrakurikuler adalah kegiatan mahasiswa yang merupakan kelengkapan dari kegiatan kurikuler, yang terdiri dari bidang penalaran dan kreativitas, kewirausahaan, kesejahteraan mahasiswa, minat dan bakat, organisasi kemahasiswaan.

Informasi layanan kemahasiswaan dapat diakses melalui SIM Kemahasiswaan dan Alumni di

**[www.kemahasiswaan.setiabudi.ac.id](http://www.kemahasiswaan.setiabudi.ac.id)**

#### **A. HAK DAN KEWAJIBAN MAHASISWA**

##### **1. Hak mahasiswa**

- a. Mendapatkan pendidikan agama yang dianutnya, dan diajarkan oleh pendidik yang seagama
- b. Mendapatkan pelayanan pendidikan sesuai dengan minat, bakat dan kemampuannya.
- c. Mendapatkan beasiswa bagi yang berprestasi, yang orang tuanya tidak mampu membiayai pendidikan.
- d. Mendapatkan biaya pendidikan bagi mereka yang orang tuanya tidak mampu membiayai pendidikannya.
- e. Pindah ke program pendidikan pada jalur dan satuan pendidikan lain yang setara setelah menempuh pendidikan selama 1 tahun.
- f. Menyelesaikan program pendidikan sesuai dengan kecepatan belajar masing masing dan tidak menyimpang dari ketentuan batas waktu yang ditetapkan.
- g. Menggunakan kebebasan akademik secara bertanggung jawab untuk menuntut ilmu dan mengkaji ilmu sesuai dengan norma dan susila yang berlaku dalam lingkungan akademik.
- h. Memanfaatkan fasilitas perguruan tinggi dalam rangka kelancaran proses pembelajaran.
- i. Mendapat bimbingan dari dosen yang bertanggung jawab atas program studi yang diikutinya dalam penyelesaian studinya.
- j. Memperoleh layanan informasi yang berkaitan dengan Program Studi yang diikutinya serta hasil belajarnya.
- k. Memperoleh layanan kesejahteraan sesuai dengan peraturan perundang undangan yang berlaku.
- l. Memanfaatkan sumber daya perguruan tinggi melalui perwakilan/organisasi kemahasiswaan untuk mengurus dan mengatur kesejahteraan, minat dan tata kehidupan bermasyarakat.
- m. Ikut serta dalam kegiatan organisasi mahasiswa perguruan tinggi yang bersangkutan.
- n. Memperoleh pelayanan khusus bilamana menyandang cacat.

##### **2. Kewajiban mahasiswa**

- a. Menjaga norma-norma pendidikan untuk menjamin keberlangsungan proses dan keberhasilan pendidikan.
- b. Mematuhi semua peraturan / ketentuan yang berlaku di Universitas Setia Budi.
- c. Ikut memelihara sarana dan prasarana serta kebersihan, ketertiban dan keamanan Universitas Setia Budi.

- d. Menghargai ilmu pengetahuan, teknologi dan atau kesenian.
- e. Menjaga kewibawaan dan nama baik Universitas Setia Budi.
- f. Menjunjung tinggi kebudayaan nasional.
- g. Ikut menanggung biaya penyelenggaraan pendidikan, kecuali bagi peserta didik yang dibebaskan dari kewajiban tersebut sesuai dengan peraturan perundang-undangan yang berlaku.

## **B. ORGANISASI KEMAHASISWAAN**

Organisasi kemahasiswaan USB diselenggarakan berdasarkan prinsip dari, untuk dan oleh mahasiswa dengan memberikan peranan dan keleluasaan kepada mahasiswa, dengan tetap mengacu pada rambu-rambu dan ketentuan yang berlaku. Organisasi kemahasiswaan USB bertujuan untuk pengembangan diri potensi mahasiswa sebagai insan akademis dan calon ilmuwan ke arah perluasan wawasan dan penguatan kecendekiawanan serta integritas kepribadian untuk mencapai tujuan Pendidikan Tinggi. Kedudukan organisasi kemahasiswaan di USB merupakan kelengkapan non-struktural, untuk yang di tingkat Universitas ditetapkan dengan Surat Keputusan Rektor dan di tingkat Fakultas dan Program Studi ditetapkan dengan Surat Keputusan Dekan. Organisasi kemahasiswaan USB merupakan wadah kegiatan ekstrakurikuler bagi mahasiswa untuk melengkapi kegiatan kurikuler yang disalurkan melalui lembaga organisasi kemahasiswaan yang ada di USB.

Organisasi kemahasiswaan paling sedikit memiliki fungsi untuk:

1. Mewadahi kegiatan mahasiswa dalam mengembangkan bakat, minat, dan potensi mahasiswa;
2. Mengembangkan kreativitas, kepekaan, daya kritis, keberanian, dan kepemimpinan, serta rasa kebangsaan;
3. Memenuhi kepentingan dan kesejahteraan mahasiswa; dan
4. Mengembangkan tanggung jawab sosial melalui kegiatan Pengabdian kepada Masyarakat.

Lembaga Organisasi Kemahasiswaan Universitas Setia Budi terdiri dari:

1. Tingkat Universitas
  - a. Badan Eksekutif Mahasiswa (BEM)
  - b. Badan Legislatif Mahasiswa (BLM)
  - c. Unit Kegiatan Mahasiswa (UKM)
2. Tingkat Fakultas:
  - a. Badan Legislatif Mahasiswa (BLM)
  - b. Badan Eksekutif Mahasiswa (BEM)
3. Tingkat Program Studi: Himpunan Mahasiswa Jurusan (HMJ)/Himpunan Mahasiswa Program Studi (Himaprodi)

## **C. RUANG LINGKUP KEGIATAN KEMAHASISWAAN**

### **1. Bidang penalaran, keilmuan, kreativitas, kewirausahaan**

Program dan kegiatan kemahasiswaan yang bertujuan menanamkan sikap ilmiah, merangsang daya kreasi dan inovasi, meningkatkan kemampuan meneliti dan menulis karya ilmiah, pemahaman profesi, dan kerja sama mahasiswa dalam tim. Kegiatan yang bisa diikuti adalah:

- a. Program Kreativitas Mahasiswa (PKM)
- b. Pekan Ilmiah Mahasiswa Tingkat Nasional (PIMNAS)
- c. Program Pembinaan Mahasiswa Wirausaha (P2MW)
- d. Expo Kewirausahaan Mahasiswa Indonesia (KMI EXPO)
- e. Program Peningkatan Kapasitas Organisasi Kemahasiswaan (PPKORMAWA)

- f. Pemilihan Mahasiswa Berprestasi (Mawapres)
- g. *National University Debating Championship* (NUDC)
- h. Kompetisi Nasional Matematika dan Ilmu Pengetahuan Alam (KNMIPA-PT)
- i. Kompetisi Pemikiran Kritis Mahasiswa (KPKM)
- j. Kompetisi Debat Mahasiswa Indonesia (KDMI)
- i. Lomba Karya Tulis Ilmiah
- j. Seminar akademik
- k. Riset institusional
- l. Latihan Kepemimpinan Mahasiswa
- m. Kunjungan studi bidang kelembagaan dan keilmuan
- n. Kompetisi bidang penalaran lainnya

### 1. Bidang minat dan bakat mahasiswa

Program dan kegiatan kemahasiswaan yang bertujuan untuk meningkatkan kemampuan mahasiswa dalam manajemen praktis, berorganisasi, menumbuhkan apresiasi terhadap olahraga dan seni, cinta alam, jurnalistik, dan bakti sosial. Kegiatan yang bisa diikuti adalah :

- a). Latihan Keterampilan Manajemen Mahasiswa (LKMM)
  - b). Unit Kegiatan Mahasiswa
    - 1). Bidang Olah Raga
      - a. UKM Sepak Bola
      - b. UKM Bola Volley
      - c. UKM Bola Basket
      - d. UKM Bulu Tangkis
      - e. UKM Mahasiswa Pecinta Alam
        - Mahasiswa Pecinta Alam Universitas Setia Budi (MPA USB)
        - Wahana Pecinta Alam (Wapala) Exess
        - Mahasiswa Pecinta Alam (Mapala) Kalbugiri
        - Mahasiswa Pecinta Alam (Mapala) Akafapala
    - 2). Bidang Kerohanian
      - a. UKM Forum Silaturahmi Mahasiswa Islam (Fosmi)
      - b. UKM Persekutuan Mahasiswa Kristen (PMK) Katharos
      - c. UKM Komunitas Mahasiswa Katolik (KMK) St. Priska
    - 3). Bidang Kesenian
      - a. UKM Paduan Suara Mahasiswa (PSM) Acuto Choir
      - b. UKM Teater Hitam Putih
      - c. UKM Karawitan *Sak Deg Sak Nyet*
    - 4). Bidang Kesehatan
      - a. UKM Korps Suka Rela (KSR) Palang Merah Indonesia Unit USB
    - 5). Bidang Multi Media
      - a. UKM Multimedia Karya Kita
    - 6). Bidang Kewirausahaan
      - a. Pusat Kewirausahaan Mahasiswa
  - c). *English Club*
  - d) Pusat Informasi Konseling-Remaja (PIK-R Candra Kusuma)
  - e) Riset dan Pengkaryaan Mahasiswa (RISTEKSA)
- a) Program kompetisi minat bakat nasional yang diselenggarakan Kemenristekdikti
- 1). Pekan Olahraga Mahasiswa Tingkat Nasional (Pomnas)

- 2). Pekan Seni Mahasiswa Nasional (Peksiminas)
- 3). Musabaqatilawatil Qur'an (MTQ) Mahasiswa Nasional
- 4). Festival Film Mahasiswa Indonesia (FFMI)
- 5) Program Hibah Bina Desa (PHBD)
- 6). Program kompetisi minat bakat lainnya

## **2. Bidang kesejahteraan mahasiswa**

- a. Beasiswa
- b. Asuransi Kesehatan/Kecelakaan
- c. Bimbingan Konseling
- d. Dana sosial USB
- e. Pos Kesehatan

## **D. BIDANG PENALARAN, KEILMUAN, KREATIVITAS, KEWIRAUSAHAAN**

### **1. PROGRAM KREATIVITAS MAHASISWA (PKM)**

**(Sumber : Pedoman PKM Tahun 2022)**

**Pedoman PKM selalu diperbaharui setiap tahunnya yang dapat diunduh di [www.kemahasiswaan.setiabudi.ac.id](http://www.kemahasiswaan.setiabudi.ac.id)**

Lulusan Perguruan Tinggi dituntut untuk memiliki *academic knowledge*, *skill of thinking*, *management skill*, dan *communication skill*. Kekurangan atas salah satu dari keempat keterampilan/kemahiran tersebut dapat menyebabkan berkurangnya mutu lulusan. Sinergisme akan tercermin melalui kemampuan lulusan dalam kecepatan menemukan solusi atas persoalan atau yang dihadapinya. Perilaku dan pemikiran yang ditunjukkan akan bersifat konstruktif realistis, artinya kreatif (unik dan bermanfaat) serta dapat diwujudkan. Kemampuan berpikir dan bertindak kreatif pada hakekatnya dapat dilakukan setiap manusia apalagi yang menikmati pendidikan tinggi.

Kreativitas merupakan penjelmaan integratif dari tiga faktor utama dalam diri manusia, yaitu: pikiran (kognitif), perasaan (afektif), dan keterampilan (psikomotorik). Dalam faktor pikiran terdapat imajinasi, persepsi dan nalar. Faktor perasaan terdiri dari emosi, estetika, dan harmonisasi. Sedangkan faktor keterampilan mengandung bakat, faal tubuh, dan pengalaman. Dengan demikian, agar mahasiswa dapat mencapai level kreatif, ketiga faktor termaksud diupayakan agar optimal dalam sebuah kegiatan yang diberi nama Program Kreativitas Mahasiswa (PKM).

Kegiatan pendidikan, penelitian dan pengabdian kepada masyarakat yang selama ini sarat dengan partisipasi aktif mahasiswa, diintegrasikan ke dalam satu wahana, yaitu PKM. PKM dikembangkan untuk mengantarkan mahasiswa mencapai taraf pencerahan kreativitas dan inovasi berlandaskan penguasaan sains dan teknologi serta keimanan yang tinggi. Dalam rangka mempersiapkan diri menjadi pemimpin yang cendekiawan, wirausahawan serta berjiwa mandiri dan arif, mahasiswa diberi peluang untuk mengimplementasikan kemampuan, keahlian, sikap, tanggungjawab, membangun kerjasama tim maupun mengembangkan kemandirian melalui kegiatan yang kreatif dalam bidang ilmu yang ditekuni. PKM dialokasikan di Direktorat Kemahasiswaan, Direktorat Jenderal Pembelajaran dan Kemahasiswaan (Belmawa), Kementerian Riset, Teknologi dan Pendidikan Tinggi, bagi seluruh Perguruan Tinggi melalui penyediaan dana yang bersifat kompetitif, akuntabel dan transparan.

PKM secara umum bertujuan untuk meningkatkan iklim akademik yang kreatif, inovatif, visioner, solutif dan mandiri. Meningkatkan mutu peserta didik (mahasiswa) di Perguruan Tinggi agar kelak dapat menjadi anggota masyarakat yang memiliki kemampuan akademis dan/atau profesional yang dapat menerapkan, mengembangkan dan meyebarluaskan ilmu pengetahuan, teknologi dan/atau kesenian serta memperkaya budaya nasional. PKM mencakup 8 (delapan) bidang yang masing -

masing memiliki tujuan spesifik.

Tujuan PKM adalah memandu mahasiswa menjadi pribadi yang :

- (1) tahu aturan, taat aturan
- (2) kreatif, inovatif dan
- (3) objektif kooperatif dalam membangun KEBHINEKATUNGGALIKAN intelektual.

PKM menumbuh kembangkan *HOTS (Higher Order Thinking Skills), Creative Thinking, Critical Thinking* melalui implementasi filosofi Tri Dharma Perguruan Tinggi yaitu (1) Pendidikan dan pengajaran, (2) Penelitian dan pengembangan, (3) Pengabdian kepada masyarakat.

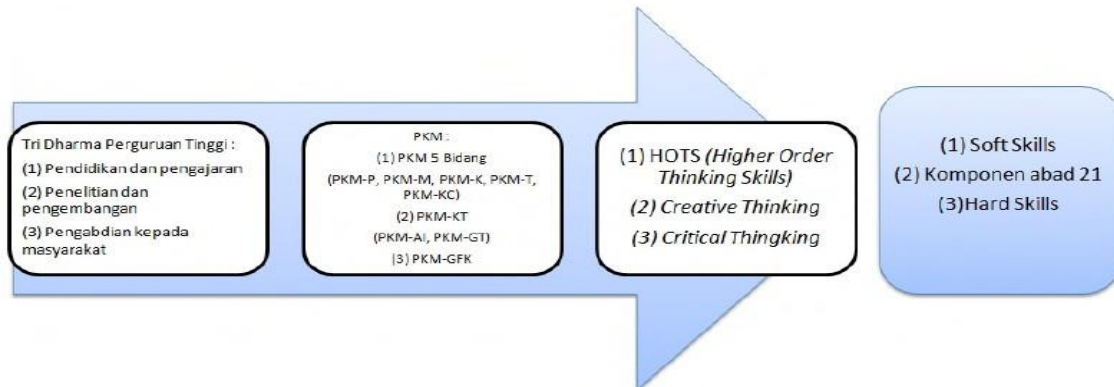

**Gambar 1. Filosofi PKM**

Jenis Program Kreativitas Mahasiswa (PKM) yaitu:

1. Program Kreativitas Mahasiswa Penelitian (PKM-P)
  - i. Program Kreativitas Mahasiswa Riset Eksakta (PKM-RE)
  - ii. Program Kreativitas Mahasiswa Riset Sosial Humaniora (PKM-RSH)
2. Program Kreativitas Mahasiswa Kewirausahaan (PKM-K)
3. Program Kreativitas Mahasiswa Pengabdian Masyarakat (PKM-PM)
4. Program Kreativitas Mahasiswa Penerapan IPTEK (PKM-PI)
5. Program Kreativitas Mahasiswa Karsa Cipta (PKM-KC)
6. Program Kreativitas Mahasiswa Karya Inovatif (PKM-KI)
7. Program Kreativitas Mahasiswa Video Gagasan Konstruktif (PKM-VGK)
8. Program Kreativitas Mahasiswa Gagasan Futuristik Tertulis (PKM-GFT)
9. Program Kreativitas Mahasiswa Artikel Ilmiah (PKM-AI)

**Tabel 1 Kriteria Program Kreativitas Mahasiswa (PKM)**

Inti Kegiatan	Kriteria keilmuan	Pendi-dikan	Jumlah Mhs**	Pendanaan (Rp. Juta)	Luaran Wajib
<b>PKM Riset Eksakta (PKM-RE)*</b>					
Pengamatan mendalam berbasis iptek untuk mengungkap informasi baru bidang Eksakta	Sesuai bidang ilmu, kolaborasi lintas bidang dianjurkan	D3; D4; S1	3 – 5	6 – 10	1. Laporan Kemajuan 2. Laporan Akhir 3. Artikel Ilmiah 4. Akun Media Sosial
<b>PKM Riset Sosial Humaniora (PKM-RSH)*</b>					
Pengamatan mendalam berbasis iptek mengungkap informasi baru bidang Sosial Humaniora dan Seni	Sesuai bidang ilmu, kolaborasi lintas bidang dianjurkan	D3; D4; S1	3 – 5	6 – 10	1. Laporan Kemajuan 2. Laporan Akhir 3. Artikel Ilmiah 4. Akun Media Sosial
<b>PKM Kewirausahaan (PKM-K)*</b>					
Produk iptek sebagai komoditas usaha mahasiswa	Tidak harus sesuai bidang ilmu, kolaborasi lintas bidang dianjurkan	D3; D4; S1	3 – 5	6 – 10	1. Laporan Kemajuan 2. Laporan Akhir 3. Produk Usaha 4. Akun Media Sosial

<b>PKM Pengabdian Kepada Masyarakat (PKM-PM)*</b>					
Solusi iptek (teknologi/manajemen) bagi mitra non <i>profit</i>	Tidak harus sesuai bidang ilmu, kolaborasi lintas bidang dianjurkan	D3; D4; S1	3 – 5	6 – 10	1. Laporan Kemajuan 2. Laporan Akhir 3. Buku Pedoman Mitra 4. Akun Media Sosial
<b>PKM Penerapan Iptek (PKM-PI)*</b>					
Solusi iptek (teknologi/manajemen) bagi mitra <i>profit</i>	Sesuai bidang ilmu, kolaborasi lintas bidang dianjurkan	D3; D4; S1	3 – 5	6 – 10	1. Laporan Kemajuan 2. Laporan Akhir 3. Buku Pedoman Mitra 4. Akun Media Sosial
<b>PKM Karsa Cipta (PKM-KC)*</b>					
Karya berupa hasil konstruksi karsa yang fungsional	Sesuai bidang ilmu, kolaborasi lintas bidang dianjurkan	D3; D4; S1	3 – 5	6 – 10	1. Laporan Kemajuan 2. Laporan Akhir 3. Prototipe/Produk Fungsional 4. Akun Media Sosial
<b>PKM Karya Inovatif (PKM-KI)*</b>					
Karya berupa hasil karya fungsional inovatif solutif skala penuh, berbasis iptek, siap diproduksi masal	Sesuai bidang ilmu, kolaborasi lintas bidang dianjurkan	D3; D4; S1	3 – 5	6 – 10	1. Laporan Kemajuan 2. Laporan Akhir 3. Produk Fungsional Skala Penuh 4. Akun Media Sosial
<b>PKM Video Gagasan Konstruktif (PKM-VGK)*</b>					
Isu SDGs dan isu Nasional	Tidak harus sesuai bidang ilmu, kolaborasi lintas bidang dianjurkan	D3; D4; S1	3 – 5	6 – 10	1. Laporan Kemajuan 2. Laporan Akhir 3. Video YouTube 4. Akun Media Sosial
<b>PKM Gagasan Futuristik Tertulis (PKM-GFT)*</b>					
Karya tulis memuat ide berupa konsep perubahan di masa depan	Tidak harus sesuai bidang ilmu, kolaborasi lintas bidang dianjurkan	D3; D4; S1	3 – 5	Insentif 2,5	Artikel Gagasan
<b>PKM Artikel Ilmiah (PKM-AI)</b>					
Artikel ilmiah hasil kegiatan akademik mahasiswa	Sesuai bidang ilmu, kolaborasi lintas bidang dianjurkan	D3; D4; S1	3 – 5	Insentif 2,5	Artikel Ilmiah

\*Program yang bermuara di PIMNAS \*\*Pada tahun pelaksanaan PKM dan PIMNAS yang bersangkutan belum menjadi sarjana (untuk S1), Sarjana Terapan (untuk D4), atau Ahli Madya (untuk D3) dan yang bersangkutan tidak sedang mengikuti pendidikan profesi dan koas (farmasi, kedokteran, kedokteran hewan, kedokteran gigi, dan lain-lain)

**Tabel 2. Karakteristik Umum Setiap Bidang PKM**

Bidang PKM	Penjelasan Umum
PKM-RE	PKM-RE meliputi riset yang mengungkap hubungan sebab-akibat, aksi-reaksi, rancang bangun, eksplorasi, materi alternatif, desain produk atraktif, <i>blue print</i> dan sejenisnya atau identifikasi senyawa kimia aktif.
PKM-RSH	PKM-RSH meliputi riset yang mengungkap hubungan sebab-akibat, penelitian deskriptif tentang perilaku sosial, ekonomi, pendidikan, seni dan budaya masyarakat baik terkait dengan kearifan lokal maupun perilaku kontemporer.
PKM-K	PKM-K bertujuan untuk menumbuhkan pemahaman dan keterampilan mahasiswa dalam menghasilkan komoditas unik serta merintis kewirausahaan yang berorientasi pada profit. Unsur utama yang ditetapkan adalah tingkat intelektual dan kreativitasnya. Pelaku utama adalah mahasiswa, sementara pihak lainnya hanya sebagai faktor pendukung.
PKM-PM	PKM-PM bertujuan untuk menumbuhkan empati mahasiswa kepada persoalan yang dihadapi masyarakat melalui penerapan iptek yang menjadi solusi tepat bagi persoalan atau kebutuhan masyarakat yang tidak berorientasi pada profit.

PKM-PI	PKM-PI bertujuan untuk membuka wawasan iptek mahasiswa terhadap persoalan yang dihadapi dunia usaha (usaha mikro sampai perusahaan besar) atau masyarakat yang berorientasi pada profit. Solusi iptek yang diimplementasikan harus merupakan respon persoalan prioritas yang disampaikan calon mitra.
PKM-KC	PKM-KC bertujuan membentuk kemampuan mahasiswa mengkreasikan sesuatu yang baru dan fungsional atas dasar karsa dan nalarnya. Karya cipta tersebut bisa saja belum memberikan kemanfaatan langsung bagi pihak lain. PKM-KC tidak meniru produk eksisting baik di dalam maupun luar negeri, kecuali memodifikasi prinsip dan/atau fungsinya.
PKM-KI	PKM-KI bertujuan untuk menumbuhkan kepekaan mahasiswa terhadap problematika faktual di masyarakat atau dunia usaha, dan sekaligus mengasah kreativitas mahasiswa untuk menghasilkan karya fungsional inovatif yang solutif berbasis iptek. Luaran utama berupa produk skala penuh (skala 1:1), jadi bukan merupakan prototipe.
PKM-VGK	PKM-VGK bertujuan untuk memotivasi partisipasi mahasiswa dalam mengelola imajinasi, persepsi dan nalarnya, memikirkan tata kelola yang



	konstruktif sebagai upaya pencapaian tujuan SDGs di Indonesia maupun solusi keprihatinan bangsa Indonesia.
PKM-GFT	PKM-GFT bertujuan untuk meningkatkan daya imajinasi mahasiswa dalam merespon tantangan zaman, umumnya berupa konsep perubahan dan/atau pengembangan dari berbagai aspek berbangsa, bersifat futuristik, jangka panjang, tetapi berpotensi untuk direalisasikan.
PKM-AI	PKM-AI bertujuan untuk memberi pengalaman mahasiswa menghasilkan karya tulis ilmiah. Bidang ini merupakan program penulisan artikel ilmiah yang bersumber dari hasil kegiatan akademik lainnya dalam bidang pendidikan, penelitian atau pengabdian kepada masyarakat (misalnya studi kasus, praktik lapang, KKN, PKM pendanaan yang tidak lolos PIMNAS, magang, dan lain-lain) yang merupakan hasil kerja kelompok.

Secara ringkas alur awal perjalanan 7 (tujuh) bidang PKM dan muaranya adalah sebagai berikut :

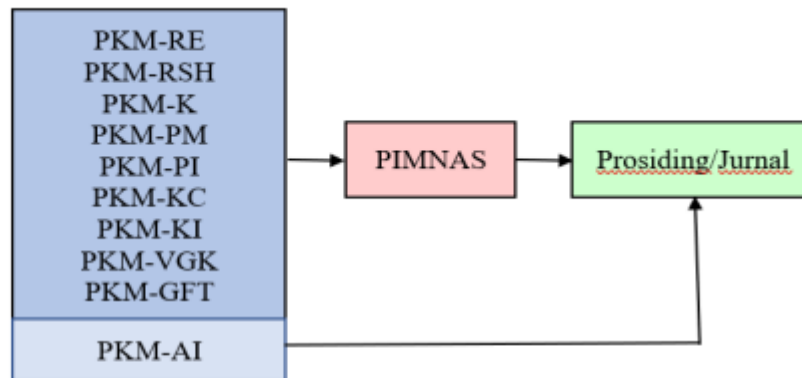

**Gambar 2. Bidang dan Muara PKM**

Seluruh bidang PKM bermuara di PIMNAS, kecuali PKM-AI karena wujudnya sudah berupa artikel ilmiah yang siap dipublikasi.

Secara detail kriteria dan tatacara pendaftaran, dilihat di :

- Pengumuman di website [kemahasiswaan.setiabudi.ac.id](http://kemahasiswaan.setiabudi.ac.id)
- Pengumuman di website <https://simbelmawa.ristekdikti.go.id/>
- Pedoman PKM yang dikeluarkan Ditjen Belmawa Kemenristekdikti yang setiap tahunnya diperbarui.

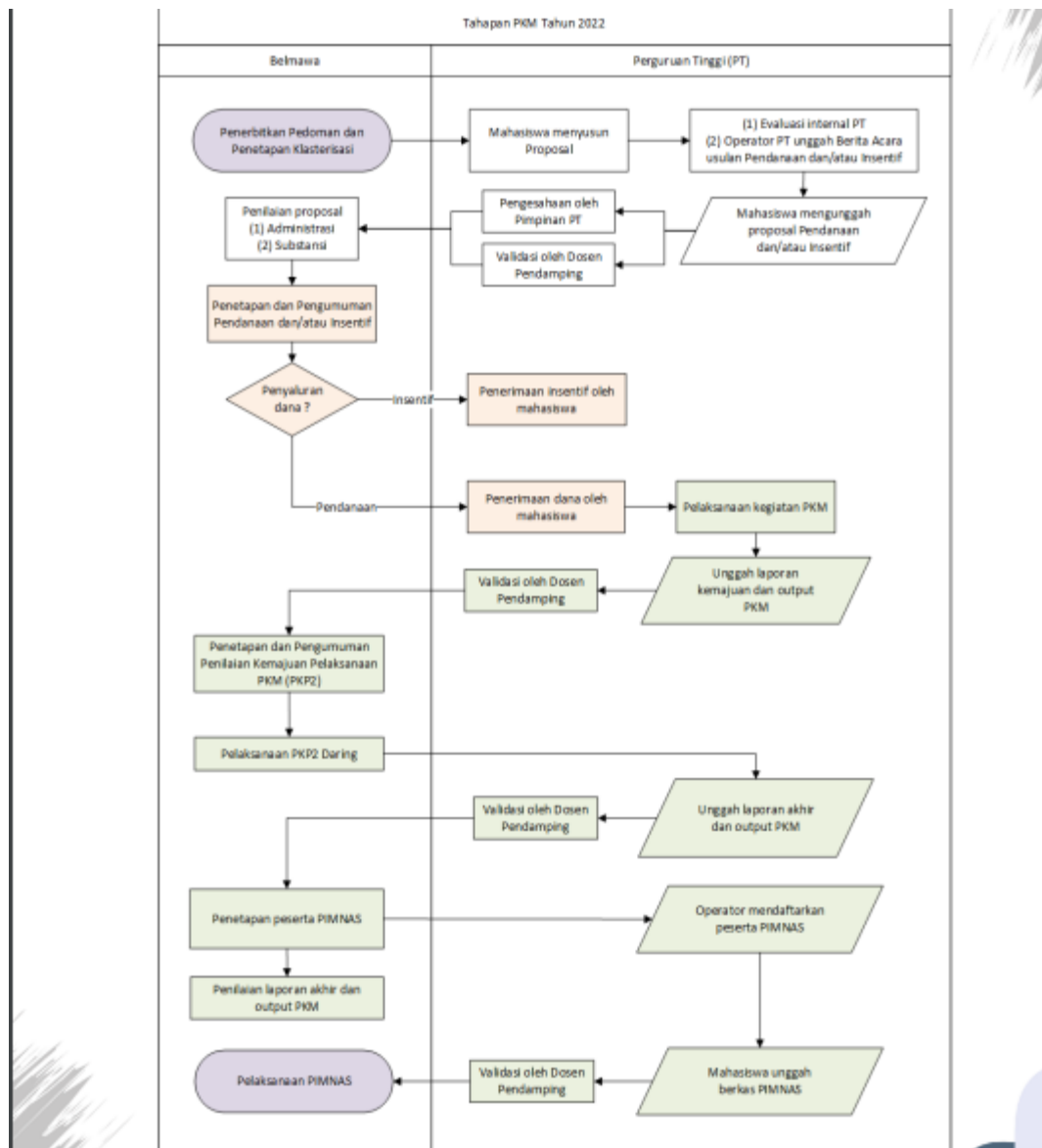

**Gambar 3. Diagram alir tahapan pengusulan PKM sampai dengan PIMNAS**

Evaluasi proposal dilakukan dalam dua tahap, yaitu pra-evaluasi dan *desk* evaluasi. Pra-evaluasi dilakukan oleh penilai untuk ditentukan lolos tidaknya mengikuti tahap *desk* evaluasi. Dalam melakukan pra-evaluasi, penilai akan menitikberatkan pada aspek-aspek berikut:

- a. kesesuaian persyaratan administrasi wajib (tanggal-bulan-tahun proposal, tandatangan pengusul-dosen pembimbing-tandatangan ketua dan cap lembaga PT, biodata yang ditandatangani, jumlah dan nomor halaman, surat pernyataan ketua pelaksana atau mitra untuk PKM-T dan PKM-M, dan lain-lain), format Proposal dan penulisan;
- b. kesesuaian program yang diajukan dengan bidang PKM yang dipilih; dan
- c. tingkat kreativitas proposal (hindari pengulangan topik, perhatikan bobot tantangan intelektual).

## **2. PEKAN ILMIAH MAHASISWA TINGKAT NASIONAL (PIMNAS)**

(Sumber : Pedoman PKM Tahun 2023)

**Pedoman PKM selalu diperbaharui setiap tahunnya yang dapat diunduh di [www.kemahasiswaan.setiabudi.ac.id](http://www.kemahasiswaan.setiabudi.ac.id)**

PIMNAS merupakan tahap terakhir dari pelaksanaan kegiatan PKM dan sebagai wadah bagi mahasiswa untuk mempresentasikan, saling berkomunikasi melalui produk kreasi intelektual berskala nasional. Mahasiswa peserta PIMNAS diharapkan dapat memperoleh manfaat yang besar bagi peningkatan kreativitas di bidang ilmunya masing-masing. Oleh karena itu, selama PIMNAS berlangsung para mahasiswa dituntut agar mampu menunjukkan level tertinggi kreativitas dan kemanfaatan produk intelektualnya. Dengan demikian, kritik, saran dan pujian yang diperoleh akan menjadi komponen penting bagi mahasiswa dalam upayanya meningkatkan kinerja akademik di kemudian hari. Konsekuensinya, fasilitas media dan sarana yang diperlukan untuk berkomunikasi antar mahasiswa atau kelompok mahasiswa di PIMNAS harus tersedia dan bermutu. Hal ini diperlukan untuk memaksimalkan mahasiswa dalam menampilkan hasil kreasi intelektualnya, baik di kelas maupun di ruang- ruang pameran poster. Di samping itu, tuntutan akan Tim juri yang bermutu dan transparan juga terpenuhi agar seluruh mahasiswa peserta PIMNAS memperoleh informasi akademik dan wirausahawan tangguh dengan baik, sehingga dapat meletakkannya pada posisi tawar lebih tinggi.

PIMNAS merupakan puncak kegiatan ilmiah mahasiswa berskala nasional dan diselenggarakan di Perguruan Tinggi yang ditetapkan Ditjen Belmawa atas kesediaan dan kesepakatan seluruh pimpinan Perguruan Tinggi. PIMNAS sebagai forum pertemuan ilmiah dan komunikasi produk kreasi mahasiswa, diikuti mahasiswa atau kelompok mahasiswa melalui jalur PKM dan non PKM. Tujuan PIMNAS adalah :

- a. menjadi media dan sarana komunikasi mahasiswa seluruh Indonesia;
- b. membuka peluang bagi pengembangan potensi mahasiswa dalam kegiatan ilmiah;
- c. mempertajam wawasan dan meningkatkan kreativitas mahasiswa dalam pengembangan ilmu pengetahuan, teknologi dan seni;
- d. meningkatkan posisi tawar mahasiswa di dunia kerja atau masyarakat;
- e. memberi umpan balik terhadap proses belajar mengajar di Perguruan Tinggi;
- f. meningkatkan ketrampilan mahasiswa dalam menyampaikan karya intelektualnya pada suatu forum ilmiah;
- g. mempererat kerjasama akademik dan tali persaudaraan dalam bingkai NKRI.

Penilaian penentuan peserta PIMNAS oleh Ditjen Belmawa adalah : 30% nilai proposal PKM, 20% nilai laporan kemajuan PKM; dan 50% nilai pelaksanaan/monev PKM

## **3. PROGRAM PEMBINAAN MAHASISWA WIRUSAHA (P2MW)**

Kementerian Pendidikan, Kebudayaan, Riset dan Teknologi melalui Direktorat Pembelajaran dan Kemahasiswaan, Ditjen Diktiristik telah melaksanakan Program Pembinaan Mahasiswa Wirausaha (P2MW) untuk mencetak mahasiswa menjalankan wirausaha dan penguatan ekosistem kewirausahaan di Perguruan Tinggi. Pada tahun 2022 telah tercapai 3.781 (151,2%) mahasiswa yang mengikuti program P2MW dari target 2.500. Mahasiswa menjalankan wirausaha dalam berbagai bidang mulai dari makanan minuman hingga usaha berbasis digital.

Pada pelaksanaan P2MW 2023 perguruan tinggi diharapkan untuk merancang proses pembinaan kewirausahaan yang berprinsip pada pengembangan karakter inovatif, berdampak dan berkelanjutan. Perguruan Tinggi didorong untuk mengembangkan program-program pembinaan kewirausahaan, jejaring kerja sama Dunia Usaha dan Dunia Industri (DUDI) serta menciptakan ekosistem yang kondusif untuk pengembangan kewirausahaan berbasis pada pengalaman (*experiential learning*).

P2MW merupakan program pengembangan usaha mahasiswa yang telah memiliki prototipe produk atau sudah menjalankan usaha. Direktorat Belmawa, Ditjen Diktiristek memberikan kesempatan kepada mahasiswa aktif tingkat sarjana yang memenuhi syarat untuk mengikuti program P2MW. Program P2MW juga memfasilitasi bagi mahasiswa yang telah mengikuti Program Wirausaha Merdeka (WMK) dan Program Kreativitas Mahasiswa Kewirausahaan (PKM-K) sebagai pembinaan lanjutan Direktorat Belmawa, Ditjen Diktiristek.

Pada tahun 2023 ini terdapat dua kriteria usaha baru yaitu bisnis digital dan manufaktur guna mendukung minat mahasiswa berperan serta mendorong digitalisasi dan peningkatan ekspor di Indonesia. Program ini diharapkan dapat mendorong lulusan perguruan tinggi di Indonesia dengan mencetak SDM Indonesia dan lulusan yang bukan hanya sebagai pencari kerja (job seeker) namun sebagai pencetak lapangan kerja (job creator) sehingga berdampak terhadap penambahan keterserapan pengangguran terdidik. Selain itu, P2MW diharapkan menjadi pendorong bagi perguruan tinggi dalam mengimplementasikan kebijakan MBKM mandiri.

### **1. Tujuan**

Pelaksanaan Program Pembinaan Mahasiswa Wirausaha (P2MW) bertujuan untuk:

- a. Peningkatan jumlah mahasiswa menjalankan wirausaha di perguruan tinggi;
- b. Penguatan pembinaan kewirausahaan di perguruan tinggi yang berprinsip pada pengembangan karakter inovatif, berdampak, dan berkelanjutan; dan
- c. Penguatan ekosistem kewirausahaan perguruan tinggi dengan melibatkan dunia usaha dunia industri (DUDI), komunitas, pemerintah, maupun pemangku kepentingan lainnya.

### **2. Manfaat**

Pelaksanaan Program Pembinaan Mahasiswa Wirausaha (P2MW) bermanfaat untuk:

- a. Meningkatkan jumlah mahasiswa menjalankan wirausaha;
- b. Meningkatkan kapasitas perguruan tinggi dalam pembinaan kewirausahaan mahasiswa yang berprinsip pada pengembangan karakter inovatif, berdampak, dan berkelanjutan; dan
- c. Menguatkan ekosistem kewirausahaan perguruan tinggi dengan melibatkan dunia usaha, dunia industri (DUDI), komunitas, pemerintah, maupun pemangku kepentingan lainnya.

## **4. PEMILIHAN MAHASISWA BERPRESTASI (PILMAPRES)**

**(Sumber : Pedoman Pemilihan Mahasiswa Berprestasi (PILMAPRES) Program Sarjana dan Diploma Tahun 2022)**

**Pedoman selalu diperbaharui setiap tahunnya yang dapat diunduh di [www.kemahasiswaan.setiabudi.ac.id](http://www.kemahasiswaan.setiabudi.ac.id)**

Tujuan Pilmapres adalah :

- a. Memilih dan memberikan penghargaan kepada mahasiswa yang meraih prestasi/capaian unggul dan membanggakan dalam kegiatan intrakurikuler, kokurikuler, dan ekstrakurikuler di Universitas Setia Budi.
- b. Memotivasi mahasiswa Universitas Setia Budi untuk melaksanakan kegiatan intrakurikuler, kokurikuler, dan ekstrakurikuler sebagai wahana untuk menyeimbangkan *hard skills* dan *soft skills* mahasiswa.
- c. Sebagai bentuk kepedulian Universitas Setia Budi dalam mengembangkan untuk mengembangkan budaya akademik yang dapat memfasilitasi mahasiswa mencapai prestasi/capaian unggul dan membanggakan secara berkesinambungan.

Persyaratan pokok Pilmapres :

- a. Warga Negara Republik Indonesia.
- b. Terdaftar di PD-Dikti dan aktif sebagai mahasiswa program Diploma maksimal semester IV dan program Sarjana Sarjana maksimal semester VI.

- c. Peserta berusia tidak lebih dari 22 tahun pada tanggal 1 Januari untuk program Sarjana dan tidak lebih 21 tahun untuk program Diploma yang dibuktikan dengan Kartu Tanda Penduduk (KTP).
- d. Indeks Prestasi Kumulatif (IP seluruh matakuliah yang lulus) rata-rata minimal 3,00.
- e. Karya Tulis Ilmiah yang ditulis dalam bahasa Indonesia baku dengan sistematika dan format penulisan yang telah ditentukan pada pedoman.
- f. Ringkasan karya tulis (bukan abstrak) yang ditulis dalam bahasa Inggris.
- g. Video presentasi oral dalam bahasa Inggris berdurasi maksimal 5 (lima) menit terkait karya ilmiah,
- h. Sepuluh prestasi/kemampuan yang diunggulkan yang diraih selama menjadi mahasiswa, khususnya kegiatan ko dan ekstrakurikuler yang mendapatkan pengakuan dan atau penghargaan yang berdampak positif pada perguruan tinggi dan masyarakat. Prestasi yang dimaksud bukan sekadar berpartisipasi pada kegiatan tertentu, tetapi menjadi penggerak/motivator/pemberdaya masyarakat, juara/finalis atau sekurang-kurangnya mendapatkan predikat tertentu. Hasil pengakuan, contohnya: diundang untuk tampil di Istana negara. Rambu-rambu prestasi yang diunggulkan :
  - 1) Bidang Prestasi yang Dikompetisikan (1) Bidang Ilmiah/Penalaran/Akademik, 2) Bidang Seni-Budaya, 3) Bidang Olah Raga, 4) Bidang Teknologi & Sains & Inovasi, 5) Bidang Keagamaan, 6) Bidang Kewirausahaan, 7) Bidang lainnya )
  - 2) Jenis Prestasi yang Tidak Dikompetisikan/Capaian Unggulan (1)Pemakalah/Presenter/Penyaji/Narasumber/Pemandu/Moderator dalam forum ilmiah/seminar/FGD/konferensi/loka karya/pelatihan; 2) Penemuan Inovasi; 3) Potensi HKI/Hak Cipta; 4) Kewirausahaan/Entrepreneurship; 5) Literatur, Buku, Artikel, Karya Tulis, Cerpen, Novel, Lagu yang dipublikasikan/diterbitkan; 6) Produk seni/produk olah raga/produk teknologi; 7) Pelatih/wasit/juri/coach/adjudicator; 8) Pengabdian kepada masyarakat; 9) Ketua/koordinator kepanitiaan dalam kegiatan tingkat provinsi/nasional/regional/internasional; 10) Kegiatan unggulan lainnya)
  - 3) Jenis Kompetensi Kepemimpinan/*Leadership* berdasarkan Capaian Karir di Organisasi Kepemudaan/Kemahasiswaan (1) Organisasi/Lembaga Kemahasiswaan: (BLM, BEM, atau HMJ); 2) Unit Kegiatan Mahasiswa (UKM); 3) Badan Semi Otonom (BSO); 4) Organisasi Profesi Mahasiswa; 5) Organisasi kemahasiswaan lainnya; 3) Organisasi sosial kemasyaratan lainnya).
- i. Berkepribadian baik

**Tabel 4. Jadwal pelaksanaan Pemilihan Mahasiswa Berprestasi (Pilmapres)**

No	Kegiatan	Kisaran Waktu
1.	Sosialisasi program	Januari
2.	Pemilihan tingkat perguruan tinggi	Maret
3.	Pemilihan tingkat Wilayah	April
4.	Pemilihan tingkat nasional	Oktober-Desember

#### 5. NATIONAL UNIVERSITY DEBATING CHAMPIONSHIP (NUDC)

(Sumber : Pedoman *National University Debating Championship (NUDC) Tahun 2022*)

Pedoman selalu diperbaharui setiap tahunnya yang dapat diunduh di [www.kemahasiswaan.setiabudi.ac.id](http://www.kemahasiswaan.setiabudi.ac.id))

NUDC merupakan kegiatan tahunan yang diselenggarakan Direktorat Jenderal Pembelajaran dan Kemahasiswaan, Kementerian Riset, Teknologi dan Pendidikan Tinggi dengan tujuan :

- a. Meningkatkan daya saing mahasiswa dan lulusan perguruan tinggi melalui media debat ilmiah.
- b. Meningkatkan kemampuan bahasa Inggris lisan, dan menciptakan kompetisi yang sehat antar mahasiswa.
- c. Meningkatkan kemampuan mahasiswa untuk berpikir kritis dan analitis, sehingga mahasiswa mampu bersaing di tingkat nasional maupun internasional.
- d. Mengembangkan kemampuan mahasiswa dalam menyampaikan pendapat secara logis dan sistematis.
- e. Memperkuat karakter mahasiswa melalui pemahaman akan permasalahan nasional dan internasional beserta alternatif pemecahannya melalui kompetisi debat.

**Tabel 5. Jadwal pelaksanaan *National University Debating Championship* (NUDC)**

No	Kegiatan	Kisaran Waktu
1.	Sosialisasi NUDC	Februari - Maret
2.	Seleksi tingkat masing-masing perguruan tinggi	Maret-April
3.	Seleksi tingkat wilayah	April - Juni
4.	Pembinaan Pra NUDC Tingkat Nasional oleh PTN dan Kopertis	Juli-Agustus
5.	Pelaksanaan NUDC Tingkat Nasional	26-31 Agustus
6.	Pendaftaran delegasi ke WUDC	September
7.	Pembinaan awal delegasi Indonesia oleh PT masing-masing	Oktober
8.	Pembinaan akhir delegasi Indonesia oleh tim Ditjen Belmawa	November-Desember
9.	Pengiriman delegasi ke WUDC	Desember
10	Laporan dan evaluasi	Desember

## 1. KOMPETISI NASIONAL MATEMATIKA DAN ILMU PENGETAHUAN ALAM (KNMIPA-PT)

(Sumber : Pedoman Kompetisi Nasional Matematika Dan Ilmu Pengetahuan Alam (KNMIPA-PT) 2022)

Pedoman selalu diperbaharui setiap tahunnya yang dapat diunduh di [www.kemahasiswaan.setiabudi.ac.id](http://www.kemahasiswaan.setiabudi.ac.id))

Pemerintah melakukan upaya pemberdayaan mahasiswa dalam penguasaan ilmu dasar dan Matematika yang tujuan akhirnya untuk mendorong daya saing bangsa. Direktorat Jenderal Pembelajaran dan Kemahasiswaan telah menyelenggarakan Kompetisi Nasional Matematika dan Ilmu Pengetahuan Alam Perguruan Tinggi (KN MIPA-PT) dengan bidang Matematika, Kimia dan Fisika dan Biologi.

Lomba dilakukan dalam tiga tahap yaitu Tahap I di tingkat perguruan tinggi yang menghasilkan 7 mahasiswa terbaik masing-masing bidang, Tahap II tingkat wilayah untuk menentukan 64 mahasiswa terbaik, dan Tahap III di tingkat nasional yang menghasilkan 20 mahasiswa terbaik. Adapun tujuan dari Kompetisi Nasional MIPA-PT ini adalah:

- a. Meningkatkan minat mahasiswa dalam bidang Matematika, Fisika, Kimia dan Biologi
- b. Mendorong peningkatan kemampuan akademik dan memperluas wawasan mahasiswa bidang MIPA.

- c. Memberikan masukan untuk perbaikan pembelajaran di perguruan tinggi, khususnya dalam bidang Matematika, Fisika, Kimia, dan Biologi.
- d. Mendorong peningkatan kualitas pembelajaran di bidang MIPA.
- e. Menjadi sarana promosi dan meningkatkan daya tarik Matematika, Fisika, Kimia, dan Biologi di tengah-tengah masyarakat.

**Tabel 6. Jadwal pelaksanaan Kompetisi Nasional Matematika dan Ilmu Pengetahuan Alam (KNMIPA-PT)**

No	Kegiatan	Waktu
1	Seleksi Tahap I (tingkat PT)	Januari – Februari
2	Pendaftaran Peserta Tahap II	Februari – Maret
3	Penyerahan daftar peserta Seleksi Tahap II	Maret
4	Seleksi Tahap II (tingkat LLDIKTI)	Maret
5	Pengumuman Hasil Seleksi Tahap II	April
6	Penyelenggaraan Seleksi Tahap III (Final-Tingkat Nasional)	April
7	Seleksi calon peserta IMC (Tingkat Internasional)	Juni
8	Pembinaan dan keberangkatan IMC	Juli-Agustus
9	Evaluasi kegiatan KN-MIPA-PT	September

## 2. KOMPETISI DEBAT MAHASISWA INDONESIA (KDMI)

(Sumber : Pedoman Kompetisi Debat Mahasiswa Indonesia (KDMI) 2022)

Pedoman selalu diperbaharui setiap tahunnya yang dapat diunduh di [www.kemahasiswaan.setiabudi.ac.id](http://www.kemahasiswaan.setiabudi.ac.id)

Tujuan KDMI :

- a. Meningkatkan daya saing mahasiswa dan lulusan perguruan tinggi melalui media debat ilmiah.
- b. Meningkatkan kemampuan Bahasa Indonesia, dan menciptakan kompetisi yang sehat antar mahasiswa.
- c. Meningkatkan kemampuan mahasiswa untuk berpikir kritis, logis dan analitis, sehingga mahasiswa mampu bersaing di tingkat nasional maupun internasional.
- d. Mengembangkan kemampuan mahasiswa dalam menyampaikan pendapat secara logis dan sistematis.
- e. Memperkuat karakter mahasiswa melalui pemahaman akan permasalahan nasional dan internasional beserta alternatif pemecahannya melalui kompetisi debat.

**Tabel 7. Jadwal pelaksanaan Kompetisi Debat Mahasiswa Indonesia (KDMI)**

No	Kegiatan	Kisaran Waktu
1.	Sosialisasi	Januari - Maret
3.	Seleksi tingkat wilayah	Maret – Juni
4.	Penetapan Peserta KDMI oleh Ditjen Belmawa	Juli
5.	Pelaksanaan KDMI Tingkat Nasional	Agustus

## E. KOMPETISI PROGRAM MINAT DAN BAKAT TINGKAT NASIONAL

### 1. PEKAN OLAHRAGA MAHASISWA TINGKAT NASIONAL (POMNAS)

POMNAS adalah kompetisi olahraga mahasiswa. POMNAS adalah *event* olahraga tingkat nasional yang diselenggarakan 2 (dua) tahun sekali, sebagai *event* olahraga yang merupakan bagian dari sejarah dan keterlibatan anak bangsa dalam membangun dunia olahraga di tanah air. POMNAS memiliki peran dalam pembinaan dan pencarian bibit unggul, khususnya mahasiswa yang berasal dari



perguruan tinggi di seluruh Indonesia. POMNAS diselenggarakan setiap 2 (dua) tahun sekali oleh Pengurus Pusat Badan Pembina Olahraga Mahasiswa Indonesia (Bapomi) yang pelaksanaannya didelegasikan kepada Pengurus Provinsi Bapomi (Pengprov. Bapomi).

Tujuan POMNAS :

- a. Memupuk dan meningkatkan persatuan, kebersamaan, persahabatan antar-mahasiswa se indonesia;
- b. Memupuk dan meningkatkan kesadaran berbangsa dan bernegara berlandaskan Pancasila, UUD 1945, NKRI dan Bhineka Tunggal Ika
- c. Meningkatkan dan mengembangkan minat dan bakat olahraga mahasiswa;
- d. Meningkatkan kebugaran jasmani, disiplin dan sportifitas mahasiswa
- e. Meningkatkan dan mengembangkan prestasi olahraga mahasiswa
- f. Membantu pemerintah dalam meningkatkan dan mengembangkan prestasi olahraga nasional dan internasional
- g. Menanamkan pendidikan karakter mahasiswa melalui olahraga

Cabang olahraga yang dipertandingkan/diperlombakan terdiri atas cabang olahraga Wajib dan Cabang lainnya dengan uraian:

a. Wajib: Atletik dan Renang;

b. Cabang lainnya yang dikelompokkan sebagai berikut:

- (1) Games/Permainan: Bola Voli/Bola Voli Pasir, Futsal, Sepakbola, Tenis Meja, Bola Basket, Hockey, *Softball*, dan Sepak Takraw (pilih 4 cabang);
- (2) Beladiri: Pencak Silat, Taekwondo, Karate, Judo, Gulat, Wushu, dan Kempo (pilih 3 cabang);
- (3) Raket: Bulutangkis, Tenis, dan Squas (pilih 2 cabang);
- (4) Konsentrasi: Panahan, Catur, Bowling, Bridge, dan Panjat Tebing (pilih 2 cabang).
- (5) Cabang lain sesuai dengan kebutuhan dan atau kesepakatan penyelenggara, misal anggar, Petanque, tarung derajat, Angkat Besi, Bola Tangan, *Cricket*, *E-Sport*, dll.

**Tabel 9. Jadwal pelaksanaan Pekan Olahraga Mahasiswa**

No.	Kegiatan	Waktu
1.	Penjaringan Mahasiswa tingkat Perguruan Tinggi	Februari-April
2.	POMDA (Tingkat daerah)	April-Mei
3.	POMNAS (Tingkat nasional)	September

## 2. PEKAN SENI MAHASISWA NASIONAL (PEKSIMINAS)

PEKSIMINAS bertujuan untuk meningkatkan kualitas dan kemampuan praktis mahasiswa dalam menumbuhkan apresiasi terhadap seni, baik seni suara, seni pertunjukan, penulisan sastra dan seni rupa. PEKSIMINAS diselenggarakan setiap 2 (dua) tahun sekali oleh Direktorat Jenderal Pendidikan Tinggi Kementerian Riset, Teknologi dan Pendidikan Tinggi (KEMENRISTEKDIKTI) dalam hal ini Badan Pembina Seni Mahasiswa Indonesia (BPSMI) dengan menunjuk salah satu Pengurus Daerah BPSMI sebagai panitia penyelenggara kegiatan. Peserta adalah mahasiswa yang mewakili daerah berdasarkan hasil seleksi Pekan Seni Mahasiswa Daerah (PEKSIMIDA).

Tangkai seni yang diperlombakan ada sekitar 15 tangkai yaitu seni tari; vokal grup; nyanyi pop, keroncong, seriosa, dangdut; baca puisi; monolog; seni lukis; desain poster; fotografi; penulisan cerpen; penulisan lakon; penulisan puisi; komik strip. Selain itu, ada 1 tangkai lomba eksibisi, misal musik rebana.

**Tabel 9. Jadwal pelaksanaan Pekan Seni Mahasiswa**

No.	Kegiatan	Waktu
1.	Penjaringan Mahasiswa tingkat Perguruan Tinggi	Februari-April
2.	POMDA (Tingkat daerah)	April-Mei
3.	POMNAS (Tingkat nasional)	September-Oktober

pembentukan pola pikir, sikap, dan perilaku yang positif dan lebih mencintai bangsanya. Kegiatan ini dapat diikuti oleh mahasiswa yang terdaftar dalam Unit Kegiatan Mahasiswa (UKM) yang bergerak dalam bidang seni/film. Pengiriman skitar bulan Agustus. Ketentuan lomba adalah :

1. Jenis film yang dilombakan adalah Fiksi/ Film Pendek.
2. Durasi film minimal 5 (lima) menit, maksimal 30 (tiga puluh) menit, berwarna dan bersuara.
3. Dibuat oleh organisasi mahasiswa khususnya Unit Kegiatan Mahasiswa (UKM).
4. Produser, sutradara, dan penulis skenario/naskah film adalah mahasiswa aktif
5. Apabila film menggunakan dialog/narasi bahasa daerah atau asing, maka harus diberi *subtitle* Bahasa Indonesia.
6. Peserta diperbolehkan mengirim lebih dari satu film.
7. Film yang pernah diikutsertakan ke dalam festival lain tidak boleh diikutsertakan.
8. Musik/lagu, yang digunakan dalam film tidak diperkenankan menggunakan ciptaan orang lain, kecuali ada ijin tertulis, termasuk penggunaan cuplikan gambar/klip.
9. Karya dikirim dengan data file dalam flash-disk format MOV/MP4 serta wajib menyertakan tautan URL Youtube, dikirimkan ke Direktorat Kemahasiswaan pada bulan Agustus.
10. Hak cipta karya tetap menjadi milik peserta lomba. Khusus untuk kepentingan publikasi festival, penyelenggara dapat menggunakan cuplikan, sebagian materi dari karya peserta.

## 5. PROGRAM PEMBERDAYAAN MASYARAKAT DESA (PPMD)

(Sumber: PPK ORMAWA Tahun 2022)

**Pedoman selalu diperbaharui setiap tahunnya yang dapat diunduh di [www.kemahasiswaan.setiabudi.ac.id](http://www.kemahasiswaan.setiabudi.ac.id)**

Mahasiswa adalah luaran dari sistem pendidikan nasional yang akan menjadi penggerak bangsa di masa depan. Oleh karena itu, salah satu indikator kemajuan suatu bangsa dapat diukur dari kualitas mahasiswanya saat ini. Mahasiswa yang berkualitas adalah mahasiswa yang memiliki multi kecerdasan, kecerdasan intelektual, emosional, spiritual dan sosial. Oleh karena itu, proses pembelajaran perguruan tinggi harus mampu mengembangkan *soft skills* dan *hard skills* mahasiswa serta mampu membangkitkan, menumbuhkan, dan mengembangkan berbagai dimensi kecerdasan tersebut. *Soft skills* mahasiswa dapat dikembangkan melalui berbagai program, salah satunya melalui pemberdayaan masyarakat. Sehubungan dengan itu Direktorat Kemahasiswaan, Direktorat Jenderal Pembelajaran dan Kemahasiswaan, Kemenristekdikti memberi kesempatan kepada para mahasiswa untuk terjun membangun desa, melalui Program Pemberdayaan Masyarakat Desa (PPMD).

PPMD adalah kegiatan pemberdayaan masyarakat yang dilakukan oleh mahasiswa melalui Unit Kegiatan Mahasiswa (UKM) dan atau Lembaga Eksekutif Mahasiswa. Mahasiswa pelaksana PPMD ini diharapkan mampu menumbuhkan rasa peduli dan berkontribusi kepada masyarakat di desa agar terbangun desa binaan yang aktif, mandiri, berwirausaha, dan sejahtera. Di sisi lain, masyarakat desa diharapkan mampu menemukan dan mengembangkan potensi yang sudah ada untuk diwujudkan menjadi kegiatan nyata atau mengembangkan kegiatan yang telah dirintis masyarakat menjadi lebih berkembang dan bermanfaat sehingga dapat mewujudkan

ketahanan nasional di wilayah Republik Indonesia.

Misi penyelenggaraan PPMD adalah:

1. Menerapkan karakter positif, empatik, peduli, ulet dan kreatif, bertanggung jawab dan mampu bekerjasama melalui organisasi mahasiswa;
2. menemukan atau mengembangkan potensi desa untuk pemberdayaan masyarakat;
3. membangun kerjasama yang baik antara organisasi mahasiswa, perguruan tinggi, pemerintah daerah, swasta, dan masyarakat.
4. Membangun kemandirian masyarakat dan berkelanjutan.

Tujuan PPMD yaitu terbukanya kesempatan mahasiswa untuk berperan aktif dalam pembangunan, melalui program pengabdian kepada masyarakat yaitu:

1. membantu mengatasi permasalahan pendidikan, kesehatan, ekonomi dan lingkungan yang dihadapi masyarakat desa melalui upaya peningkatan kesadaran/sikap, wawasan/pengetahuan dan keterampilan;
2. menerapkan konsep pemberdayaan dan atau teknologi tepat guna dalam tim kerja yang bersifat interdisipliner dan kolaboratif;
3. membangun kemitraan dengan *stakeholder* terkait dalam mewujudkan program;
4. menjadikan lokasi PPMD sebagai desa binaan kampus yang berkelanjutan.

Lingkup bidang PPMD meliputi 1) Pengentasan Kemiskinan, 2) Kesehatan, 3) Pendidikan, 4) Ketahanan dan Keamanan Pangan, 5) Energi Baru dan Terbarukan, 6) Lingkungan dan Keanekaragaman Hayati, 7) Mitigasi Bencana, 8) Budaya dan Seni, 9) Industri Kreatif, dan 4) Pariwisata. Kegiatan yang diusulkan harus bersifat strategis dan berkelanjutan berdasarkan potensi dan identifikasi masalah masyarakat serta memiliki *roadmap* yang jelas yang menggambarkan partisipasi masyarakat, perguruan tinggi, pemerintah daerah, dunia usaha/industri. Lokasi sasaran kegiatan PPMD adalah desa yang dapat dijangkau (akses) dengan mudah oleh perguruan tinggi pelaksana pada saat dan pasca pelaksanaan.

Fasilitas yang diberikan adalah berupa dana program maksimum ajuan Rp 45.000.000,00. Proposal disusun sesuai dengan format yang ditetapkan dan diajukan secara *on-line* melalui <http://PHP2D.ristekdikti.go.id/> berkisar bulan Maret.

**Tabel 11. Jadwal pelaksanaan PPMD**

No.	Kegiatan	Waktu
1.	Pengajuan pra proposal (Tahap I)	Maret
2.	Seleksi Pra proposal	April
3.	Pengajuan proposal (Tahap II)	April-Mei
4.	Pelaksanaan	Mei-November

## F. KESEJAHTERAAN MAHASISWA

### 1. BEASISWA

Universitas Setia Budi melakukan upaya untuk kesejahteraan mahasiswa, di antaranya dengan mencari dan menyalurkan beasiswa yang didapatkan dari berbagai macam sumber yaitu:

- a. Pemerintah dalam hal ini melalui :
  - i. Direktorat Jendral Pendidikan Tinggi-Departemen Pendidikan dan Kebudayaan berupa Beasiswa Kartu Indoensia Pintar Kuliah (KIP-K), dan Uang Kuliah Tunggal (UKT),
  - ii. Biro Perencanaan dan Kerjasama Luar Negeri (BPKLN) Kepmendikbud berupa Beasiswa Unggulan.
  - iii. Beasiswa Diknas Propinsi Jawa Tengah

- iv. Pemerintah-pemerintah daerah yang pelaksanaannya ditangani masing-masing pemda.
- b. Swasta melalui Universitas Setia Budi dalam hal ini Yayasan Pendidikan Setia Budi.

### **Tujuan**

- a. Meningkatkan Prestasi mahasiswa melalui kegiatan di bidang akademik dan ekstrakurikuler.
- b. Meringankan beban orang tua, agar mahasiswa mampu menyelesaikan studinya dengan baik

### **Sasaran**

- a. Mendukung program pemerintah dalam mencerdaskan kehidupan bangsa
- b. Memberikan penghargaan kepada mahasiswa yang mempunyai prestasi tinggi di bidang akademik dan atau ekstrakurikuler.
- c. Meningkatkan partisipasi mahasiswa dalam kegiatan ekstrakurikuler yang terprogram dengan baik.
- d. Meningkatkan mutu lulusan mahasiswa dengan peningkatan prestasi akademik
- e. Membantu meringankan biaya studi mahasiswa

### **Jenis Beasiswa Dan Sumber Dana**

- a. Beasiswa Kartu Indoensia Pintar Kuliah (KIP-K)
- b. Uang Kuliah Tunggal (UKT)
- c. Beasiswa Unggulan
- d. Beasiswa Diknas Propinsi Jawa Tengah
- e. Beasiswa Belajar Yayasan Pendidikan Setia Budi
- f. Bantuan Biaya Pendidikan Yayasan Pendidikan Setia Budi

### **Masa Pemberian Beasiswa**

- a. Beasiswa Unggulan, Kartu Indoensia Pintar Kuliah (KIP-K), Beasiswa Belajar dan Bantuan Biaya Pendidikan Yayasan Pendidikan Setia Budi, Beasiswa diberikan kepada mahasiswa selama 4 tahun untuk Program Strata 1 dan Diploma IV atau 3 tahun untuk program Diploma III untuk Beasiswa Unggulan, Beasiswa Kartu Indoensia Pintar Kuliah (KIP-K), Beasiswa Belajar Universitas Setia Budi yang disalurkan setiap semester.
- b. Uang Kuliah Tunggal (UKT) diberikan kepada mahasiswa selama satu semester
- c. Beasiswa diberikan kepada mahasiswa Beasiswa Diknas Propinsi Jawa Tengah yang disalurkan sekali dalam satu tahun.

### **Besaran Dana**

- a. Beasiswa Kartu Indoensia Pintar Kuliah (KIP-K) berupa bantuan biaya :
  - 1) Biaya penyelenggaraan yang dikelola perguruan tinggi, maksimal Rp 2.400.000,00 (dua juta empat ratus ribu rupiah)/semester/mahasiswa yang dapat digunakan untuk biaya yang dibayarkan saat pertama masuk ke perguruan tinggi; UKT Khusus /SPP/Biaya kuliah yang dibayarkan ke perguruan tinggi; penggunaan lain sesuai rencana kerja dan anggaran perguruan tinggi.
  - 2) Bantuan biaya hidup yang diserahkan kepada mahasiswa, minimal sebesar Rp 4.200.000,00 (empat juta dua ratus ribu rupiah)/semester.
- b. Beasiswa Unggulan berupa biaya bebas SPP sampai semester delapan, biaya buku, wisuda, penelitian dan KKN.
- c. Beasiswa Belajar Universitas Setia Budi berupa bebas uang SPI dan SKS sampai semester delapan (S1) atau enam (D3) atau berupa subsidi biaya pendidikan.

## Persyaratan Beasiswa

### a. Beasiswa Kartu Indoensia Pintar Kuliah (KIP-K)

- 1) Pendaftaran paling lambat pada bulan Juni
- 2) Siswa SMA/SMK/MA/MAK atau bentuk lain yang sederajat yang akan lulus;
- 3) Lulusan *freshgraduate* yang belum kuliah dan bukan penerima Bidikmisi dan tidak bertentangan dengan ketentuan penerimaan mahasiswa baru di masing-masing Perguruan Tinggi;
- 4) Usia paling tinggi pada saat mendaftar adalah 21 tahun;
- 5) Kurang mampu secara ekonomi sebagai berikut:
  - a. Pendapatan kotor gabungan orangtua/wali sebesar-besarnya **Rp 4.000.000,00** setiap bulan, Untuk pekerjaan non formal/informal pendapatan yang dimaksud adalah rata-rata penghasilan per bulan dalam satu tahun terakhir; dan atau;
  - b. Pendapatan kotor gabungan orangtua/wali dibagi jumlah anggota keluarga sebesar-besarnya **Rp.7.500.00,00** setiap bulannya;
- 6) Pendidikan orang tua/wali setinggi-tingginya S1 (Strata 1) atau Diploma 4.
- 7) Dinyatakan lulus UAN dengan nilai rata-rata minimal 7,5 tanpa nilai < 6,00, dibuktikan dengan fotocopy SKHU yang telah disahkan oleh pejabat yang berwenang
- 8) Berpotensi akademik baik berdasarkan rekomendasi kepala sekolah.
- 9) Surat keterangan lulus dari Kepala Sekolah;
- 10) Fotokopi rapor semester 1 (satu) s.d. 6 (enam) yang dilegalisir oleh Kepala Sekolah;
- 11) Fotokopi ijazah yang dilegalisir oleh Kepala Sekolah;
- 12) Surat keterangan tentang prestasi/peringkat siswa di kelas dan bukti pendukung prestasi lain di bidang ekstrakurikuler yang disahkan (legalisasi) oleh Kepala Sekolah;
- 13) Fotocopy Kartu Indonesia Pintar (KIP) atau Beasiswa Siswa Miskin (BSM);
- 14) Surat Keterangan Penghasilan Orang tua/wali
- 15) Surat Keterangan Tidak Mampu yang dapat dibuktikan kebenarannya;
- 16) Fotokopi Kartu Keluarga atau Surat Keterangan tentang susunan keluarga;
- 17) Fotokopi rekening listrik bulan terakhir (apabila tersedia aliran listrik) dan atau bukti pembayaran PBB (apabila mempunyai bukti pembayaran) dari orang tua/walinya.
- 18) Mengisi pendaftaran online di <https://bidikmisi.belmawa.ristekdikti.go.id/siswa/default/login>

### b. Beasiswa Belajar Yayasan Pendidikan Setia Budi

1. Pendaftaran paling lambat berkisar bulan Juni
2. Terdaftar sebagai siswa SMA/SMK/MAN dengan tahun kelulusan *fresh graduate*, dibuktikan dengan *fotocopy* kartu pelajar
3. Berasal dari SMA/SMK/MAN yang memiliki kesesuaian jurusan dengan program studi yang diminati
4. Dinyatakan lulus UAN dengan **nilai rata-rata minimal 7,5 tanpa nilai < 6,00**, dibuktikan dengan *fotocopy* SKHU yang telah disahkan oleh pejabat yang berwenang
5. Sertifikat penghargaan bagi yang memiliki prestasi di bidang olah raga, seni, atau penalaran di tingkat provinsi
6. Foto copy ijazah/SKL (Bagi yang ijasahnya belum keluar) yang telah disahkan oleh pejabat yang berwenang
7. Berkelakuan baik, dibuktikan dengan fotocopy SKCK
8. Berasal dari keluarga kurang mampu, dibuktikan dengan surat keterangan tidak mampu dari kelurahan setempat
9. Fotocopy KK yang telah disahkan oleh pejabat yang berwenang. (Kelurahan)
10. Fotocopy KTP calon mahasiswa
11. Surat keterangan sehat dan bebas buta warna dari rumah sakit atau pos pelayanan milik

- pemerintah
12. Surat keterangan penghasilan orang tua
  13. Rekening listrik 3 bulan terakhir

### **c. Bantuan Biaya Pendidikan Yayasan Pendidikan Setia Budi**

1. Pendaftaran paling lambat berkisar bulan Juni
2. Terdaftar sebagai siswa SMA/SMK/MAN dengan tahun kelulusan *fresh graduate*, dibuktikan dengan *fotocopy* kartu pelajar
3. Berasal dari SMA/SMK/MAN yang memiliki kesesuaian jurusan dengan program studi yang diminati
4. Dinyatakan lulus UAN dengan nilai rata-rata minimal 6,5 dan nilai rata rata UAS minimal 6,5 tanpa nilai < 6,00, dibuktikan dengan fotokopi SKHU yang telah disahkan oleh pejabat yang berwenang
5. Atau memiliki prestasi di bidang seni/olahraga/penalaran minimal juara III tingkat propinsi saat kelas X dan XI.
6. Foto copy ijazah/SKL (Bagi yang ijasanya belum keluar) yang telah disahkan oleh pejabat yang berwenang
7. Berkelakuan baik, dibuktikan dengan fotocopy SKCK
8. Berasal dari keluarga kurang mampu, dibuktikan dengan surat keterangan tidak mampu dari kelurahan setempat
9. Fotocopy KK yang telah disahkan oleh pejabat yang berwenang. (Kelurahan)
10. Fotocopy KTP calon mahasiswa
11. Surat keterangan sehat dan bebas buta warna dari rumah sakit atau pos pelayanan milik pemerintah
12. Surat keterangan penghasilan orang tua
13. Rekening listrik 3 bulan terakhir

## **2. ASURANSI KESEHATAN DAN KECELAKAAN MAHASISWA**

Asuransi diberikan kepada mahasiswa Universitas Setia Budi dalam hal : resiko kematian, cacat tetap, cacat sementara, biaya perawatan dan atau pengobatan yang secara langsung disebabkan suatu kecelakaan yaitu suatu kejadian atau peristiwa yang mengandung unsur kekerasan baik yang bersifat fisik maupun kimia, yang datangnya secara tiba tiba, tidak dikehendaki atau direncanakan, dari luar terlihat langsung terhadap tertanggung yang seketika itu mengakibatkan luka badani yang sifat dan tempatnya ditentukan oleh ilmu kedokteran, termasuk, kematian, cacat tetap, cacat sementara dan biaya perawatan.

Adapun prosedur klaim asuransi adalah sebagai berikut :

- a. Formulir laporan pengajuan klaim berikut kronologis kecelakaan yang terjadi
- b. Surat keterangan para saksi berikut bukti - bukti pendukung.
- c. Polis asli atau fotokopi (di Biro Kemahasiswaan dan Alumni)
- d. Fotocopi Kartu Mahasiswa
- e. Surat keterangan pemeriksaan dari dokter (visum) yang melakukan perawatan atau pengobatan
- f. Dalam hal tertanggung meninggal dunia,
  - 1) Surat keterangan mengenai hasil pemeriksaan jenazah (*visum et Repertum*)
  - 2) Fotocopi surat keterangan meninggal dunia dari Lurah atau Kepala Desa setempat.
- g. Semua persyaratan diserahkan ke Biro Kemahasiswaan dan Alumni paling lambat 5 hari setelah kecelakaan.
- h. Polis lengkap dan rinci dapat dilihat di  
<http://kemahasiswaan.setiabudi.ac.id/index.php/kemahasiswaan/kesejahteraan->

### 3. BIMBINGAN DAN KONSELING

Bimbingan dan konseling diberikan kepada mahasiswa Universitas Setia Budi yang mengalami permasalahan di luar bidang akademik, seperti kesulitan belajar, kurang dapat menyesuaikan belajar di lingkungan baru, permasalahan pribadi serta masalah-masalah lainnya, yang pada akhirnya berdampak pada kegiatan akademik. Bimbingan dan konseling akan dilakukan oleh konselor yang ditunjuk oleh Wakil Rektor III.

Mahasiswa yang membutuhkan bimbingan dan konseling dapat melalui salah satu cara berikut:

- 1) Mendatangi ruang bimbingan konseling sesuai jadwal yang tertera di ruang
- 2) menghubungi Biro Kemahasiswaan dan Alumni.
- 3) Pendaftaran *online* di  
<http://kemahasiswaan.setiabudi.ac.id/index.php/kemahasiswaan/konseling-mahasiswa/sim-konseling>

### 4. DANA SOSIAL USB

Dana sosial USB ini berupa biaya penanganan darurat bagi mahasiswa yang sakit yang perlu ditangani di rumah sakit atau Puskesmas serta uang duka bagi mahasiswa meninggal.

### 5. LAYANAN BIMBINGAN KARIR DAN INFORMASI KERJA

#### a. Perencanaan Karir

Kegiatan ini diharapkan mampu meningkatkan kesiapan para lulusan Universitas Setia Budi untuk bersaing dan berkompetisi di kancah global dalam memasuki dunia kerja.

Perencanaan karir dilaksanakan dalam bentuk *workshop*. *Workshop* ini wajib diikuti oleh calon wisudawan, dimana sebelumnya peserta diminta mengisi kuisioner untuk identifikasi minat bidang kerja. Pelaksanaan pelatihan perencanaan karir bulan September - Oktober

#### b. Pelatihan melamar kerja

Mahasiswa diberi kesempatan mengikuti seminar dan pelatihan yang diadakan bekerja sama dengan Fakultas Psikologi, yang akan memberikan materi-materi yang berhubungan dengan kesiapan alumni memasuki dunia kerja, agar dapat bersaing dan berkompetisi di kancah global. Materi yang diberikan adalah mengenali kompetensi diri dalam dunia kerja, etika profesi, strategi menulis lamaran kerja dan wawancara kerja, strategi kewirausahaan. Pelaksanaan pelatihan melamar kerja pada bulan September – Oktober.

#### c. Penyebaran informasi lowongan kerja

Informasi lowongan kerja disebarluaskan melalui papan informasi fakultas, *website* [www.kemahasiswaan.setiabudi.ac.id](http://www.kemahasiswaan.setiabudi.ac.id), *Instagram loker\_usb* dan lewat grup *whatsapp* alumni.

#### d. Penyelenggaraan bursa kerja/ *jobfair*

Kegiatan ini diharapkan mampu menjembatani/memfasilitasi dan menyatukan antara kepentingan dunia usaha sebagai penyedia lapangan kerja dengan Lulusan Universitas Setia Budi. Selain lulusan USB dapat memperoleh pekerjaan sesuai kompetensi dan sesuai yang diharapkan maka perusahaan yang bergabung dalam Job Fair juga dapat memperoleh calon pekerja sesuai standar perusahaan tersebut.

Informasi *jobfair* disebarluaskan melalui papan informasi fakultas, *website* [www.kemahasiswaan.setiabudi.ac.id](http://www.kemahasiswaan.setiabudi.ac.id), *Instagram loker\_usb* dan lewat grup *whatsapp alumni*. Pelaksanaannya berkisar Oktober setiap tahunnya.

#### e. *Open recruitment*

Universitas Setia Budi bekerjasama dengan perusahaan untuk mengadakan rekrutmen lulusan

bertempat di Universitas Setia Budi. Hal ini dilakukan untuk memfasilitasi para lulusan agar segera mendapatkan lapangan pekerjaan.. Diharapkan dengan diadakannya rekrutmen di kampus dapat mempermudah lulusan dalam menjalani tahap-tahap seleksi, karena mahasiswa tidak harus datang ke perusahaan untuk melamar dan seleksi.

Informasi *open recruitmen* disebarluaskan melalui papan informasi fakultas, *website* [www.kemahasiswaan.setiabudi.ac.id](http://www.kemahasiswaan.setiabudi.ac.id). *Instagram* *loker\_usb* dan lewat grup *whatsapp*



## **BAB V LAYANAN**

### **A. UPA - PERPUSTAKAAN**

#### **1. TATATERTIB PERPUSTAKAAN USB**

##### **a. Pengunjung dari USB**

- 1) Pengunjung perpustakaan wajib berpakaian rapi, bersepatu, dan memiliki kartu identitas.
- 2) Pengunjung perpustakaan tidak diperkenankan membawa tas, buku, makanan dan minuman ke dalam perpustakaan. Barang-barang yang tidak boleh dibawa ditiptkan di locker dengan meminta kunci loker pada petugas sirkulasi.
- 3) Setiap pengunjung harus mengisi daftar hadir dengan melakukan scan *barcode* yang ada pada kartu identitas.
- 4) Jumlah buku yang dipinjam dan lama peminjaman:
  - a. Untuk mahasiswa: Hanya 3 eksemplar selama 1 (satu) minggu
  - b. Untuk Dosen dan Karyawan: Maksimal 5 eksemplar selama 1 (satu) bulan
- 5) Peminjam wajib memeriksa terlebih dahulu buku yang akan dipinjam serta menjaga kebersihan, kerapian, serta keutuhan buku.
- 6) Buku - buku dengan tanda “R”, Tesis, Skripsi, KTI, Jurnal, majalah tidak boleh dipinjam.
- 7) Sangsi:
  - a. Keterlambatan pengembalian buku dikenakan denda sebesar Rp. 500,- per hari dihitung mulai batas waktu pengembalian buku terakhir.
  - b. Jika buku dikembalikan dalam keadaan kotor, kumuh, dicoret-coret atau jika buku hilang maka peminjam harus mengganti dengan buku yang sama dalam jangka waktu maksimal 10 hari.

##### **b. Untuk pengunjung dari luar USB**

- 1) Membawa surat pengantar dari instansi yang bersangkutan.
- 2) Membayar biaya administrasi sebesar Rp. 15.000,- untuk pembuatan Kartu Anggota Perpustakaan USB yang berlaku untuk 6 (enam) bulan atau Rp. 7.500,- untuk sekali kunjung.
- 3) Tidak diperkenankan meminjam / membawa keluar koleksi Perpustakaan USB.
- 4) Fotocopy harus melalui petugas perpustakaan.

#### **2. JADWAL PELAYANAN PERPUSTAKAAN :**

Senin s/d Kamis	: pk. 07.00 - 16.00 ,	Istirahat	: pk. 12.00 - 13.00
Jum'at	: pk. 07.00 - 17.00,	Istirahat	: pk. 11.00 - 13.00
Sabtu	: pk. 07.00 - 14.00,	Istirahat	: pk. 12.00 - 13.00

**PETUNJUK TEKNIS PENGGUNA PERPUSTAKAAN UNIVERSITAS SETIA BUDI SURAKARTA**

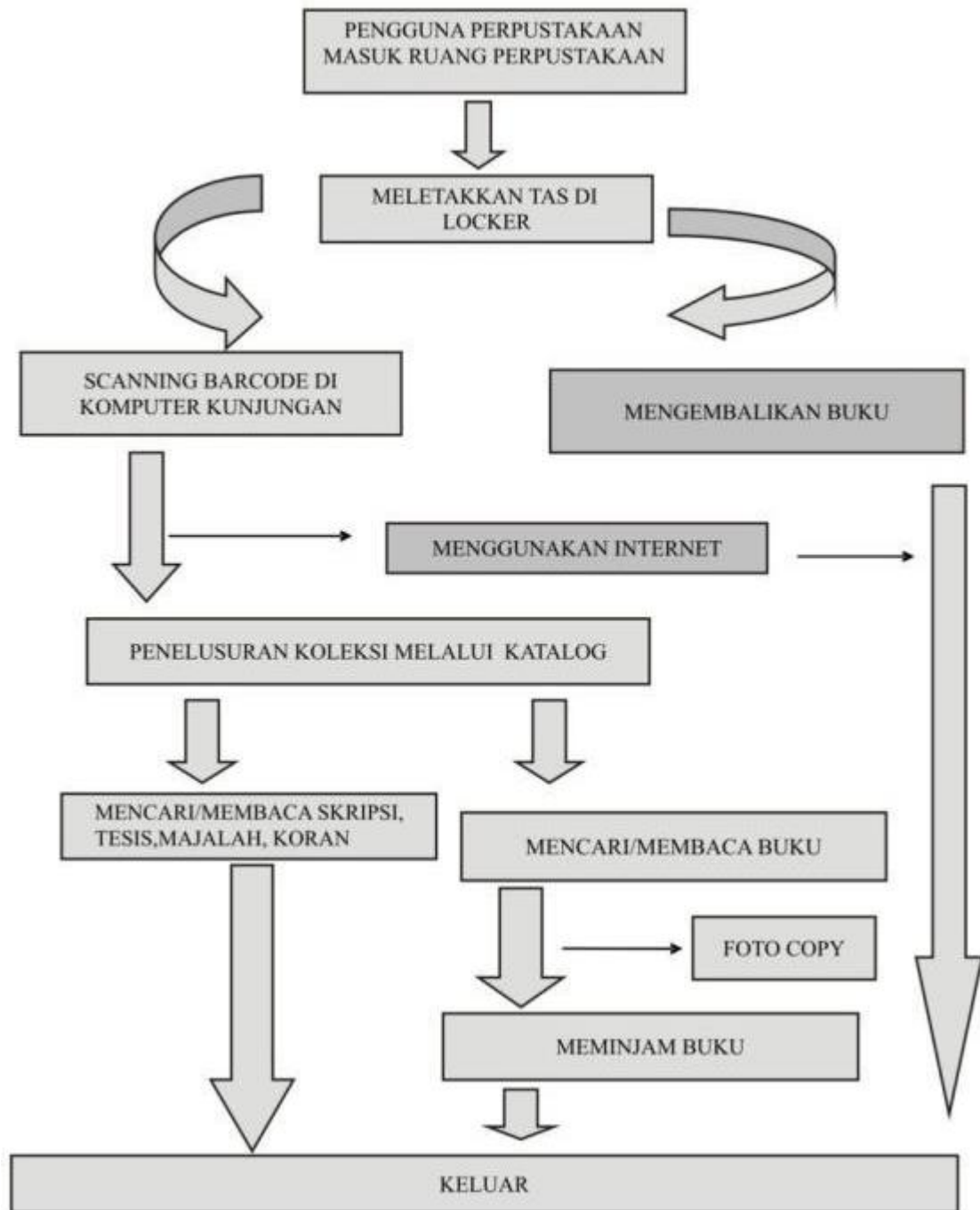

**B. UPA - LABORATORIUM**

**1. Prosedur Pelaksanaan Praktikum**

**a. Tujuan**

Tujuan dari prosedur pelaksanaan praktikum adalah untuk mempermudah dan memperlancar jalannya kegiatan praktikum di Laboratorium sehingga semua

pihak yang terkait dapat mengerti prosedur untuk pelaksanaan praktikum di Laboratorium lingkungan Universitas Setia Budi

**b. Pengertian**

Mahasiswa adalah praktikan yang menempuh mata kuliah berpraktikum pada semester yang sedang berjalan

- 1) Dosen adalah penanggungjawab mata kuliah berpraktikum pada semester yang sedang berjalan
- 2) Kepala Laboratorium adalah Pejabat Laboratorium sebagai Pimpinan UPA Laboratorium Sentral
- 3) Laboran adalah petugas Laboratorium yang bertugas pada masing-masing laboratorium dalam membantu Dosen praktikum dalam mendampingi pelaksanaan praktikum mahasiswa.
- 4) Asisten Dosen adalah mahasiswa yang membantu pembimbingan selama pelaksanaan praktikum.
- 5) Pembantu umum adalah petugas kebersihan sarana prasarana laboratorium serta membantu perawatan dan pengaturan pemakaian sarana prasarana di laboratorium
- 6) Praktikum adalah kegiatan tatap muka terjadwal berupa kegiatan psikomotorik di laboratorium oleh praktikan

**c. Periode Pelaksanaan**

Periode Pelaksanaan kegiatan praktikum direncanakan dan dirancang setiap awal semester yang mengacu pada daftar mata kuliah praktek dari masing-masing Program Studi di lingkungan USB.

**d. Pra Kondisi**

Kegiatan praktikum untuk mata kuliah praktek pada setiap semester berjalan secara terjadwal pada proses perkuliahan.

**e. Prosedur Pelaksanaan**

- 1) Mahasiswa yang akan menempuh praktikum adalah mahasiswa yang sudah registrasi pada KRS sebagai praktikan pada praktikum yang akan ditempuh.
- 2) Bagi mahasiswa yang belum registrasi untuk mengikuti praktikum, tidak diperbolehkan mengikuti praktikum dan harus mengikuti praktikum pada semester berikutnya
- 3) Dosen dibantu oleh masing masing Laboran untuk mengajukan rencana pelaksanaan praktikum kepada Kepala Laboratorium dengan rincian alat, bahan yang digunakan, jumlah asisten, jumlah peserta praktikum, lokal area (No Lab. Yang digunakan ) minimal 2 (dua) minggu sebelum kegiatan praktek.
- 4) Kepala Laboratorium memberikan tugas kepada laboran yang bersangkutan untuk bertanggung jawab sepenuhnya terhadap penggunaan alat dan bahan praktikum untuk selanjutnya digunakan pada pelaksanaan praktikum

- 5) Praktikum dapat dilaksanakan apabila bahan praktikum sudah terealisasi sesuai kebutuhan di laboratorium, serta peralatan praktikum sudah disiapkan oleh laboran di masing-masing laboratorium.
- 6) Pelaksanaan praktikum dilaksanakan dengan mematuhi semua aturan tata tertib yang berlaku di Laboratorium.
- 7) Dosen Pengampu Mata Kuliah Praktek dibantu Laboran bertanggung jawab terhadap penggunaan bahan praktikum kepada Kepala Laboratorium setelah selesai pelaksanaan praktikum pada semester tersebut.
- 8) Mahasiswa wajib mengikuti kegiatan praktikum sesuai dengan jadwal yang telah ditentukan.

**f. Tata tertib Kuliah Praktek.**

**1) Umum**

- a) Praktikan diwajibkan datang sebelum praktikum dimulai, praktikan yang datang terlambat dikenakan sanksi sesuai ketentuan yang berlaku di masing-masing laboratorium. Bagi mahasiswa yang karena sesuatu hal tidak dapat hadir, wajib memberi keterangan secara tertulis (surat ijin, surat keterangan dokter).
- b) Praktikan diwajibkan mengenakan jas praktikum berlogo Universitas dengan rapi, sopan dan bersih serta membawa perlengkapan praktikum.
- c) Selama praktikum berlangsung, praktikan tidak diperkenankan masuk dan keluar laboratorium tanpa ijin pembimbing.
- d) Praktikan dilarang memelihara kuku panjang dan rambut panjang (bagi mahasiswa putra).
- e) Setelah melakukan praktikum, praktikan wajib menulis/membuat laporan sementara yang ditulis pada buku dan dimintakan pengesahan kepada pembimbing praktikum.
- f) Laporan resmi wajib diserahkan kepada pembimbing praktikum sebelum melakukan praktikum berikutnya atau pada waktu yang telah ditetapkan oleh pembimbing praktikum. Bila praktikan tidak menyerahkan laporan resmi tidak diperkenankan melakukan praktikum berikutnya.
- g) Pembagian kelompok praktek yang sudah ditetapkan wajib ditaati oleh praktikan.
- h) Tugas praktikum sesuai dengan pedoman praktek atau petunjuk dari dosen, penanggung jawab atau laboran

**2) Peralatan**

- a) Peminjam peralatan hanya diijinkan untuk kuliah praktek, kecuali ada ketentuan lain dan harus seijin pembimbing serta penanggung jawab laboratorium (Laboran).
- b) Pada waktu praktek berlangsung, kondisi peralatan praktek adalah tanggung jawab praktikan.
- c) Peralatan laboratorium tidak boleh dibawa pulang.
- d) Praktikan dilarang menggunakan / bermain-main dengan peralatan yang belum diajarkan atau yang bukan menjadi tugasnya.

- e) Praktikan yang karena sengaja / kelalaiannya merusakkan / menghilangkan peralatan praktikum / laboratorium diwajibkan melapor kepada pembimbing atau laboran laboratorium dan mengganggantinya.

### 3) Sanksi

Pelanggaran terhadap tata tertib diatas diberikan sanksi berupa:

- a) Peringatan / lisan.
- b) Dikeluarkan dari ruang praktikum.
- c) Diskors.
- d) Dicabut haknya sebagai mahasiswa Universitas Setia Budi.

### g. Alokasi Waktu

Waktu pelaksanaan praktikum adalah pada semester berjalan dimana mata kuliah praktikum tersebut tercantum pada jadwal perkuliahan dan dimulai secara bersamaan.

### h. Alokasi Tempat

Praktikum dilaksanakan pada Laboratorium di lingkungan Universitas Setia Budi atau tempat lain yang telah ditunjuk oleh Fakultas.

## 2. Pelaksanaan Penelitian di Laboratorium untuk Mahasiswa

- a. Mahasiswa mengambil Formulir Pengantar masuk laboratorium dari Program Studi untuk diserahkan ke UPA Laboratorium
- b. Menyerahkan formulir pengantar masuk laboratorium yang sudah di tandatangani pembimbing dan ketua Program Studi serta menyerahkan proposal penelitian ke UPT Laboratorium
- c. Pembuatan Kartu Ijin Penelitian di Laboratorium (satu laboratorium pakai satu kartu) oleh UPT Laboratorium
- d. Berkoordinasi dengan personil laboratorium dalam penentuan waktu pelaksanaan penelitian, jenis dan jumlah alat yang digunakan.
- e. Mahasiswa melaksanakan penelitian sesuai dengan jadwal yang telah ditetapkan oleh Laboratorium dan setiap melakukan penelitian kartu penelitian harap dibawa.
- f. Selesai penelitian mahasiswa wajib mengembalikan kartu penelitian yang sudah diserahkan oleh Penanggungjawab Laboratorium, untuk dilakukan perhitungan biaya administrasi penggunaan laboratorium selama penelitian di UPT Laboratorium.
- g. Melakukan pembayaran di bank yang telah ditunjuk oleh Universitas sesuai rincian biaya administrasi yang sudah ditetapkan oleh UPT laboratorium.
- h. Melakukan registrasi pembayaran biaya penelitian ke bagian keuangan Universitas Setia Budi dengan menyerahkan bukti pembayaran dari bank.
- i. Menyerahkan slip dari bank yang sudah di registrasi oleh pihak keuangan dan semua kartu penelitian ke UPT Laboratorium untuk pendataan.
- j. Menerima surat keterangan selesai penelitian dari UPT laboratorium yang digunakan untuk salah satu persyaratan dalam mengikuti Ujian Skripsi atau Ujian Penelitian Ilmiah.

## C. SISTEM INFORMASI AKADEMIK & *LEARNING MANAGEMENT SYSTEM*

### 1. PERSIAPAN:

Untuk mengakses Sistem Informasi Akademik (Siakad) & *Learning Management System* (LMS) dengan menggunakan PC/Laptop atau gawai/telepon pintar yang tersambung dengan jaringan internet. Adapun untuk alamatnya adalah sebagai berikut:

a. Siakad adalah: <http://siakad.setiabudi.ac.id>.

b. LMS adalah: <https://edlink.id>.

Selain melalui browser, Siakad dan LMS USB dapat diakses melalui gawai/telepon pintar baik Android dan iOS dengan menginstal aplikasi Siakad Cloud dan/atau Edlink melalui Google Play dan App Store.



### 2. SISTEM INFORMASI AKADEMIK

Sistem Informasi Akademik (Siakad) Universitas Setia Budi (USB) diterapkan untuk membantu penyelenggaraan kegiatan akademik di kampus USB. Pengguna Siakad adalah:

a. Mahasiswa

b. Para Ketua Program Studi

c. Biro Administrasi Akademik & Sistem Informasi (BAA & SI)

d. Tata Usaha (TU) Fakultas

Untuk meningkatkan pelayanan pada mahasiswa, mulai Semester Gasal Tahun Akademik 2021/2022, USB menerapkan Siakad baru yang sudah terintegrasi dengan *Learning Management System* (LMS). Untuk lebih memudahkan mahasiswa dalam melakukan pembayaran SPP di seluruh Indonesia, maka USB juga telah bekerjasama dengan salah satu bank terbesar di Indonesia yaitu BNI dan salah satu *e-commerce* di Indonesia yaitu Tokopedia.

Salah satu kegiatan akademik yang didukung oleh Siakad adalah proses registrasi ulang, dengan rincian sebagai berikut:

#### Mahasiswa

Mahasiswa dapat melakukan registrasi (pendaftaran mata kuliah) pada semester yang akan berlangsung sesuai dengan syarat dan ketentuan yang berlaku di USB. Bagan alir proses registrasi mata kuliah dengan menggunakan Siakad adalah sebagai berikut:

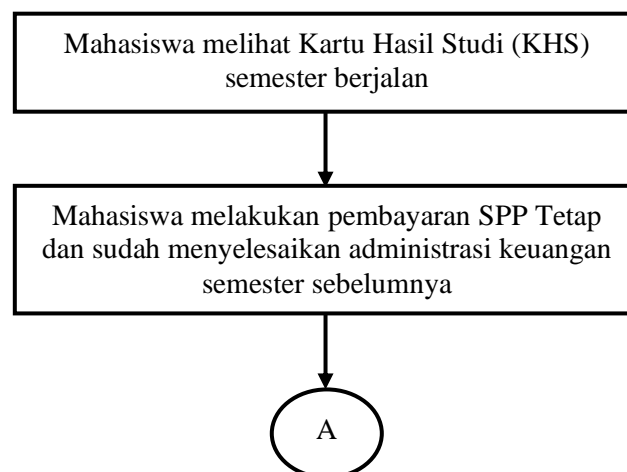

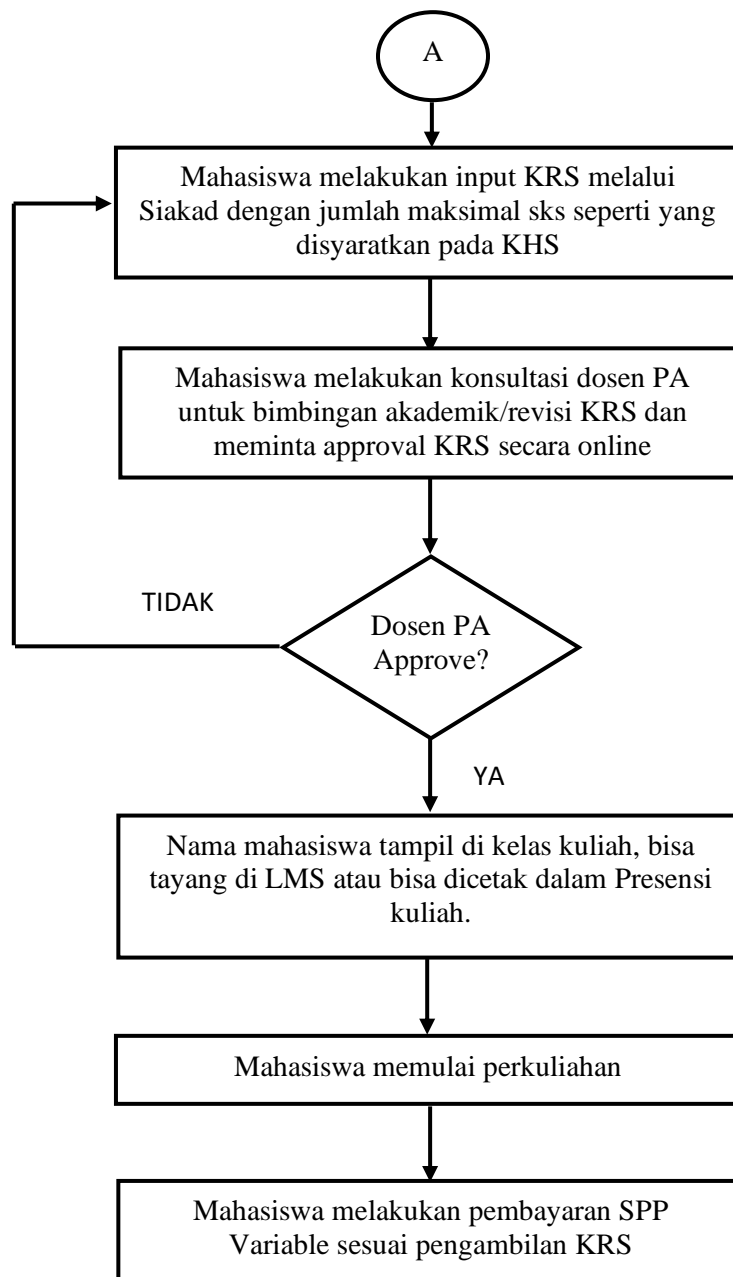

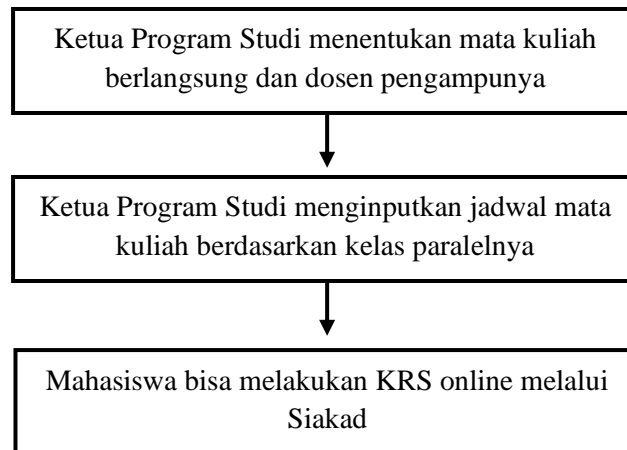

## Ketua Program Studi

Ketua Program Studi dapat menginput Mata Kuliah yang berlangsung (termasuk mengupdatenya saat terjadi penyesuaian kurikulum baru) dan jadwal kuliah pada semester berlangsung.



### a. Cara Login dan Mengganti Password

Saat melakukan login pertama kali, silakan isikan pada kolom  Nomor Induk Mahasiswa (NIM) dan pada kolom  tanggal lahir dengan format YYYYMMDD (Tahun Bulan Tanggal)

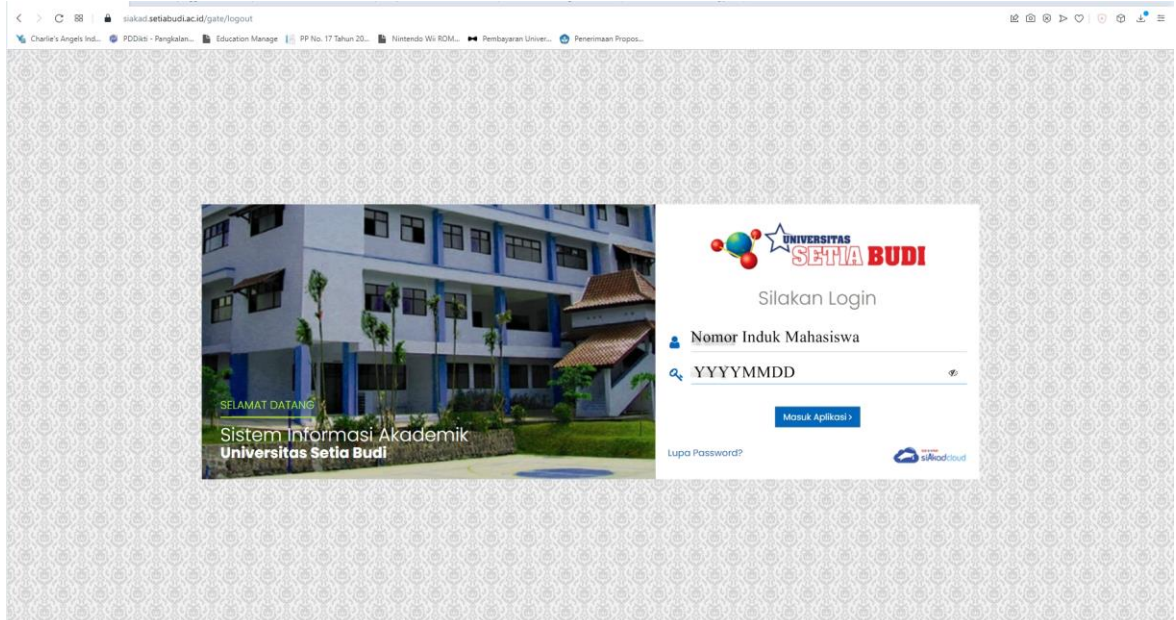

Ketika berhasil login, maka akan diarahkan pada laman **Ganti Kata Sandi**. Silakan masukkan Kata Sandi Lama:YYYYMMDD dan Kata Sandi Baru. Setelah itu silakan Klik **SIMPAN**



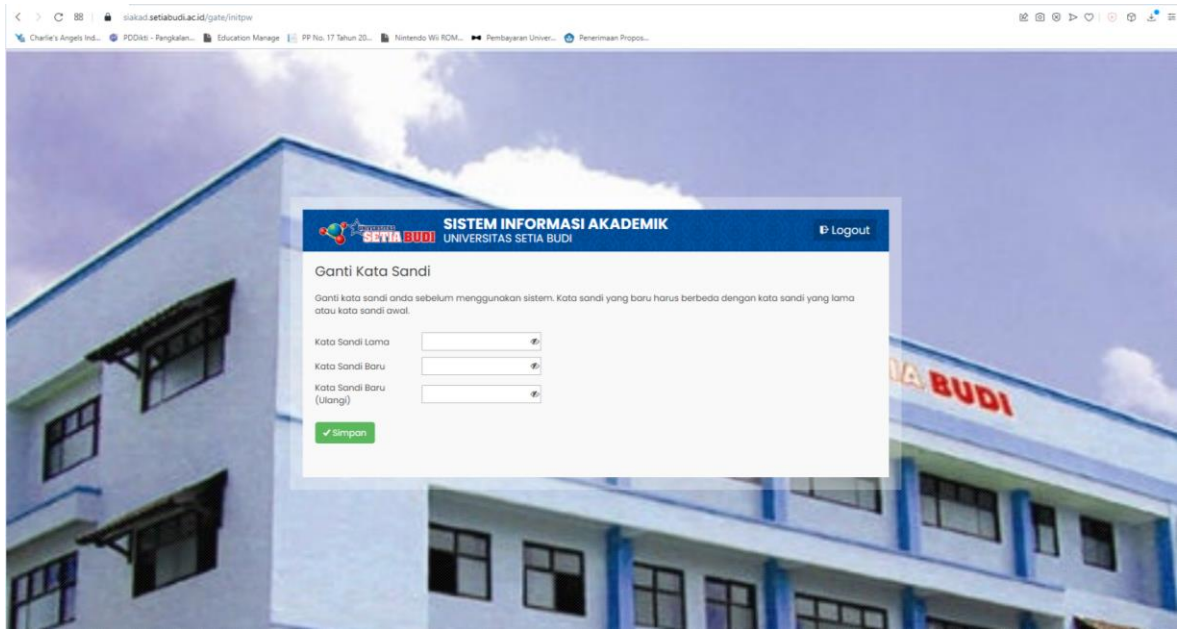

## b. Cara Memperbarui Data Mahasiswa

Untuk melakukan perbaruan data mahasiswa, dapat dilakukan dengan cara sebagai berikut: klik segitiga kecil disebelah kanan Profil Mahasiswa (di sebelah pojok kanan atas), selanjutnya silakan klik **DATA MAHASISWA**

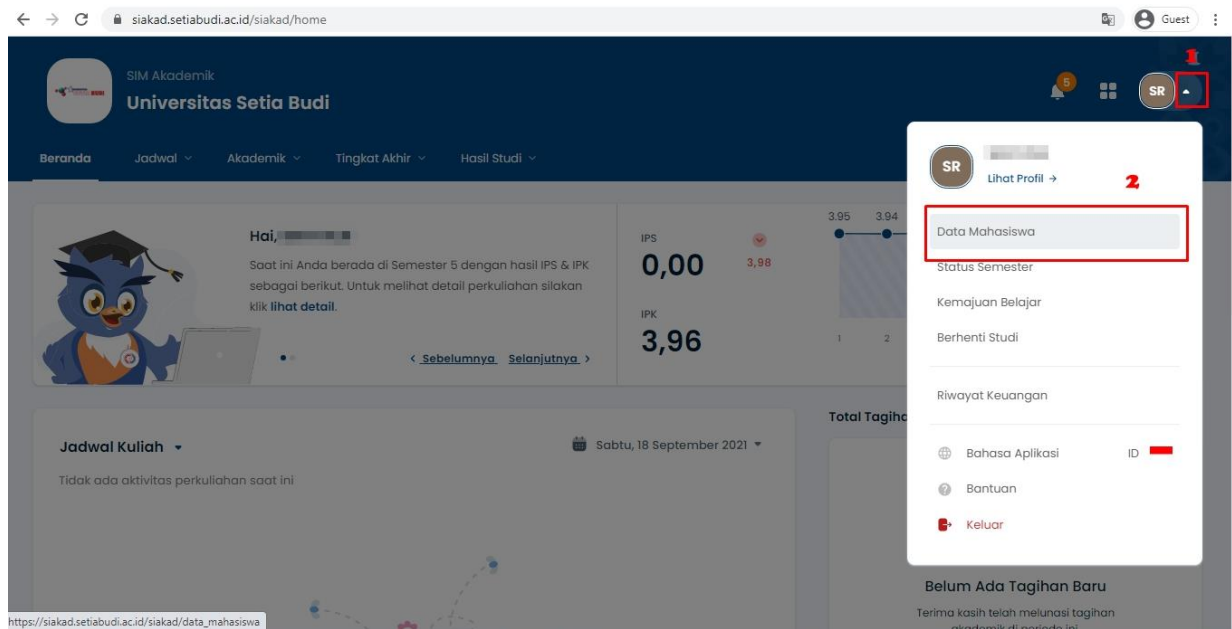

Silakan isikan semua data pada tab **INFORMASI UMUM**, **DOMISILI**, **ORANG TUA/WALI**, dan **SEKOLAH**. Setelah semuanya terisi silakan klik **SIMPAN**.

The screenshot shows the 'Data Mahasiswa' page with the following details:

NIM	17190243M	Status	Aktif
Nama Mahasiswa	SRIVATUN	Kelas / Kelompok	
Program Studi	S1 - Akuntansi	Jenis Pendaftaran	Peserta Didik Baru
Konsentrasi		Jalur Pendaftaran	Non Tes Program Prestasi
Periode Masuk	2019 Ganjil	Gelembang	Delembang 1
Tahun Kurikulum	2019	Tanggal Masuk	2 September 2019
Sistem Kuliah	Reguler		

The form below is divided into two sections: **Umum** and **Administrasi**.

**Umum**

- Jenis Kelamin: Perempuan
- Berat Badan (Kg):
- Tinggi Badan (cm):
- Golongan Darah: --- Pilih Golongan Darah ---
- Tempat Lahir: KARANGANYAR
- Tanggal Lahir: 8 Juli 2001

**Administrasi**

- NIK / No. KTP: 180134807010006
- No. KK:
- No. KPS:
- Akta Kelahiran:  Choose File No file chosen pdf, jpg (maxsize: 2MB)
- Kewarganegaraan: Indonesia

### c. Cara Input KRS

Untuk melakukan input KRS, silakan klik menu **AKADEMIK**, selanjutnya klik sub menu **PENGISIAN KRS**

The screenshot shows the 'SIM Akademik' home page for Universitas Setia Budi. The 'Akademik' menu is highlighted with a red box and a red '1'. The 'Pengisian KRS' sub-menu is also highlighted with a red box and a red '2'. The page displays student statistics, a graph of semester grades, and a payment status of Rp 8.50.

**AKADEMIK**

- Pengisian KRS** - Tentukan rencana kuliah
- Kartu Rencana Studi** - Rekap rencana kuliah Anda
- Mengulang** - Histori perbaikan mata kuliah
- Nilai Mahasiswa** - Kualitas perkuliahan Anda

**IPS & IPK**

IPS: 0,00  
IPK: 2,59

**Total Tagihan**

Rp 8.50

Kamu sudah membayar Rp 1.900.000 dari Rp 10.405.000

**Kalender Akademik**

September, 2021

Min	Sen	Sel	Rab	Kam	Jum	Sab
29	30	31	1	2	3	4
5	6	7	8	9	10	11

Untuk melakukan memulai pengisian KRS dapat dilakukan dengan melakukan klik pada **PILIH KELAS** atau **SUSUN KRS SEKARANG**.

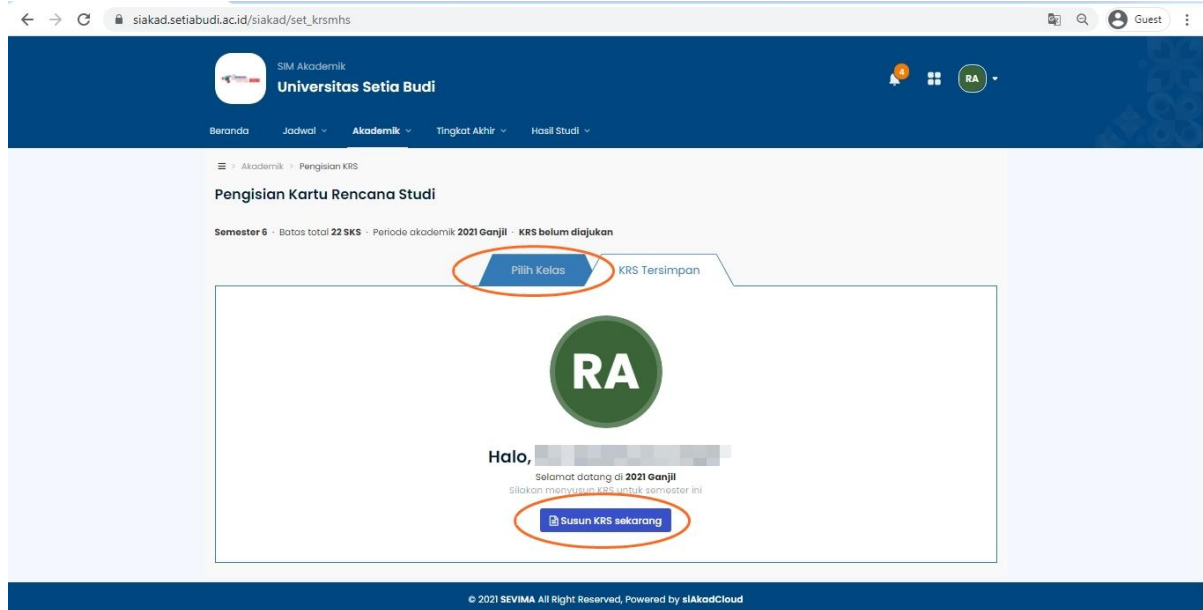

Silakan berikan tanda ceklist (v) pada Nama Kelas yang diambil pada semester yang akan berjalan. Untuk mempermudah dalam pengisian Kelas Kuliah silakan gunakan fasilitas filter. Sistem akan menghitung jumlah pengambilan KRS dengan batas maksimal berdasarkan IPK Semester sebelumnya. Setelah pemilihan Kelas Kuliah selesai silakan klik **SIMPAN KRS**.

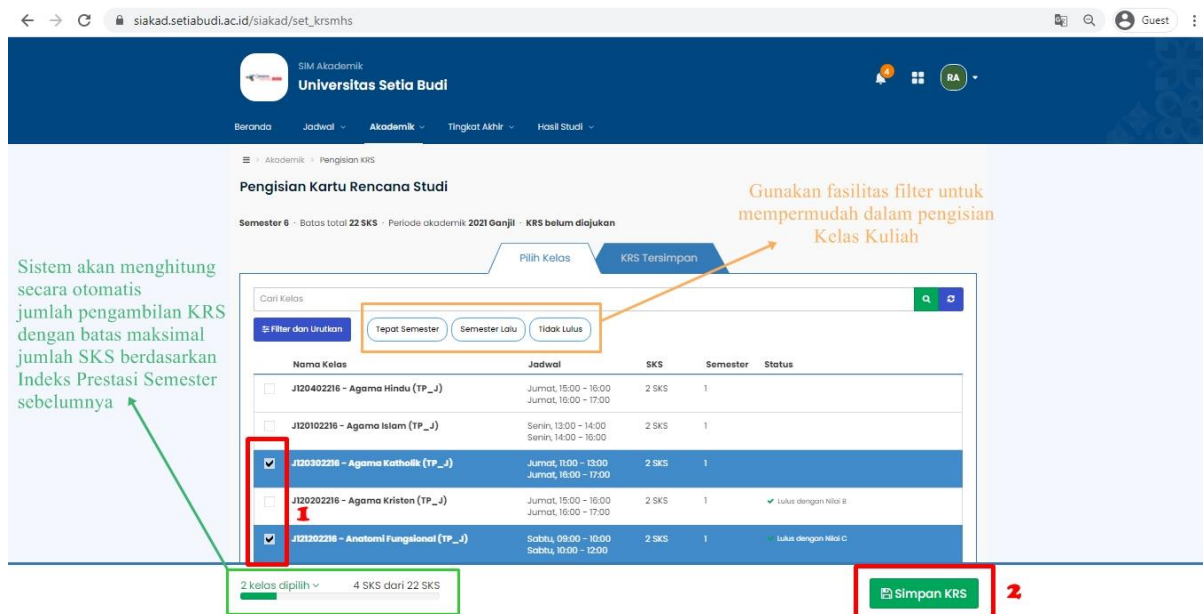

Setelah diklik maka Kelas Kuliah yang terpilih akan masuk dalam KRS TERSIMPAN. Silakan melakukan ricek ulang atas daftar Kelas Kuliah, apabila ada kesalahan bisa dilakukan penghapusan dan melakukan input ulang. Apabila sudah benar silakan klik AJUKAN KRS KE DOSEN PA. Selanjutnya silakan hubungi Dosen PA agar melakukan persetujuan atas KRS yang diambil, apabila **TIDAK** disetujui Dosen PA maka nama mahasiswa **TIDAK** akan masuk dalam presensi atau kelas kuliah di LMS.

© 2021 SEVIMA All Right Reserved, Powered by siAkadCloud

**Catatan:**

Apabila sudah diajukan ke Dosen PA maka KRS tidak bisa diedit lagi oleh mahasiswa, untuk melakukan pengeditan silakan hubungi Dosen PA agar KRS dibuka kembali.

### 3. LEARNING MANAGEMENT SYSTEM (LMS)

#### a. Cara Akses LMS USB

Untuk menggunakan LMS USB, dapat dilakukan dengan mengakses melalui laman Edlink: <https://edlink.id> atau melalui Siakad.

##### 1) Melalui laman Edlink

Silakan klik kolom SIAKAD, setelah itu masukkan Nama Perguruan Tinggi: **Universitas Setia Budi** dan masukkan user dan password SIAKAD, setelah itu klik tombol MASUK.

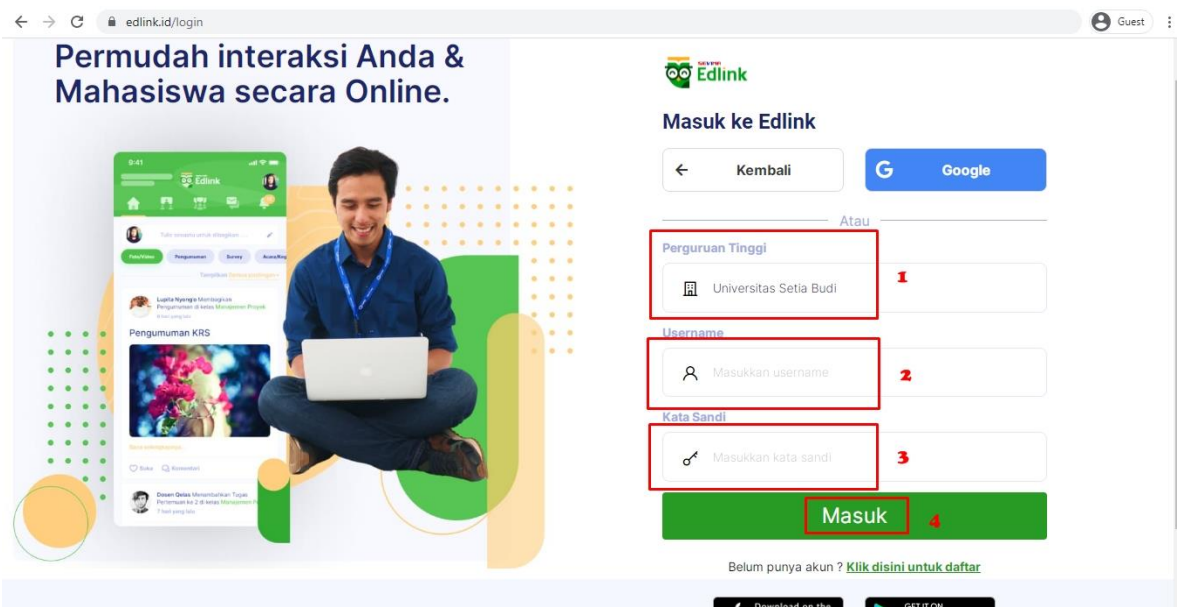
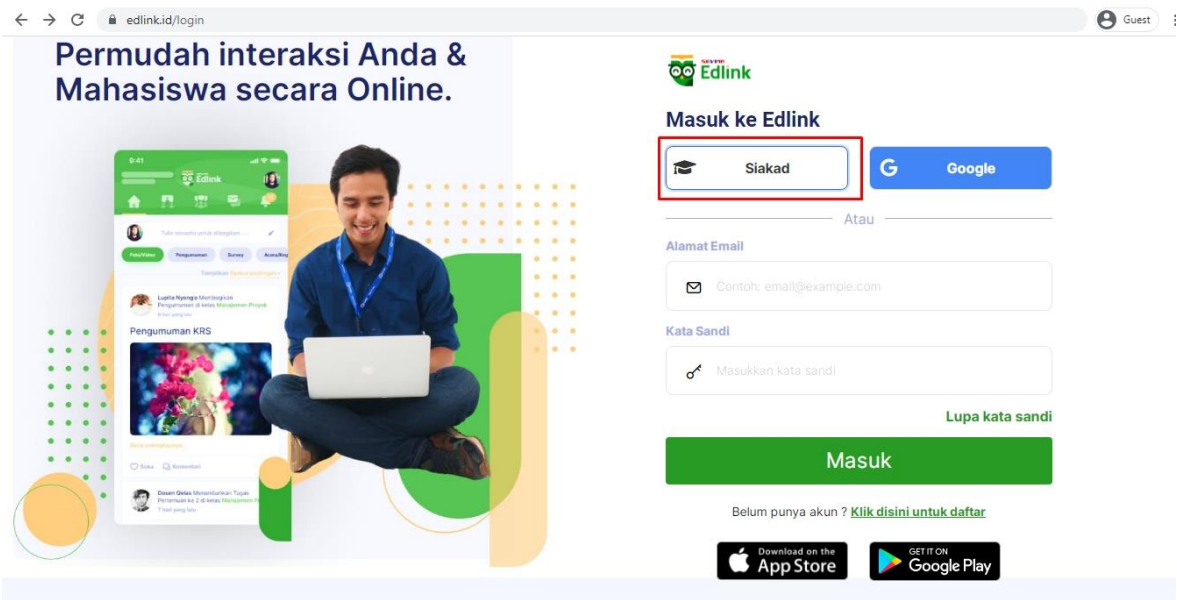

2) Melalui laman Siakad  
Pada **JADWAL KULIAH** silakan klik **BUKA KELAS EDLINK**

The screenshot shows the Siakad dashboard with the following elements:

- Header:** SIM Akademik Universitas Setia Budi, navigation menu (Beranda, Jadwal, Akademik, Tingkat Akhir, Hasil Studi), and user profile (SR).
- Profile Card:** Greeting "Hai, [Name]", semester information, and a "klik lihat detail" link.
- Academic Performance:** IPS 0,00 (with a red warning icon), IPK 3,96, and a line graph showing semester scores (3,95, 3,94, 3,97, 3,98).
- Jadwal Kuliah:** Section for "Selasa, 7 September 2021" listing courses like "Analisis Laporan Keuangan (01)" and "Teori Investasi dan Pasar Modal (01)". A red box highlights the "Buka Kelas Edlink" button for the first course.
- Total Tagihan:** "Belum Ada Tagihan Baru" (No new bills yet).
- Kalender Akademik:** Calendar for September 2021.

Selanjutnya silakan klik **BUKA DI EDLINK** untuk masuk ke laman Edlink.

The screenshot shows the EdLink interface with the following elements:

- Header:** SIM Akademik Universitas Setia Budi, navigation menu, and user profile (SR).
- Course Details:** "Kelas Edlink" section showing "Analisis Laporan Keuangan (01)" for the 2021/2022 semester. A red box highlights the "Buka di EdLink" button.
- Course Information:** Search bar, "Kembali ke Daftar" button, and details for Program Studi (S1 - Akuntansi), Mata Kuliah (M500501321 - Analisis Laporan Keuangan - 3 SKS), and Periode (2021 Ganjil).
- Course Content:** "Bagikan sesuatu di kelas Anda:" section with icons for Info, Survei, and Acara.
- Announcement:** "NANG AMONG BUDIADI menambahkan pertemuan pada Sesi ke 3 di Analisis Laporan Keuangan" (NANG AMONG BUDIADI added a meeting to Session 3 of Financial Analysis).
- Status:** "Laporan Keuangan" (Financial Report) and a green button indicating "Pertemuan telah selesai" (Meeting has ended).

## b. Materi/Kuis/Tugas Dosen

Untuk mengetahui materi/kuis/tugas yang telah dibagikan dosen, silakan masuk ke masing-masing Kelas Kuliah yang diikuti, dapat diakses melalui **LIHAT KELAS AKADEMIK SAYA** atau klik **RUANG KELAS**.

The image shows two screenshots of the EdLink web application. The top screenshot displays the main dashboard with a sidebar menu. A red box highlights the 'Kelas Akademik' section, which lists three courses: 'Teori Investasi dan Pasar Modal' by Agus Endrianto Suseno, 'Akuntansi Keuangan Menengah II' by Yunus Harjito, and 'Analisis Laporan Keuangan' by Nang Among Budiadi. A red arrow points to the 'Lihat Kelas Akademik Saya' link. The bottom screenshot shows the 'Ruang Kelas' (Classroom) page for the 'AKADEMIK' section. A red box highlights the 'Ruang Kelas' menu item in the top navigation bar, labeled with a red '1'. Below, a table lists the academic classes. A red box highlights the first three rows of the table, labeled with a red '2'.

Nama	Dosen Pengajar	Peserta	Jadwal
<b>Teori Investasi dan Pasar Modal</b> Kelas: 01 Program Studi: Akuntansi	AGUS ENDRIANTO SUSENO	14 Peserta	Selasa 13:00 - 16:00 Rabu 13:00 - 16:00
<b>Akuntansi Keuangan Menengah II</b> Kelas: 01 Program Studi: Akuntansi	YUNUS HARJITO	14 Peserta	Jumat 09:00 - 12:00
<b>Analisis Laporan Keuangan</b> Kelas: 01 Program Studi: Akuntansi	NANG AMONG BUDIADI	14 Peserta	Selasa 09:00 - 12:00

### c. Diskusi dengan Dosen

Bila ingin mendiskusikan materi yang diberikan oleh dosen, anda tinggal mengetik pada kolom komentar yang sudah tersedia

The screenshot shows the Edlink interface for a class titled "Pengembangan Hipotesis". The left sidebar contains navigation options: Kembali, Informasi Kelas, Diskusi, Sesi Pembelajaran, Tugas, Quiz, Berkas, and Anggota. The main content area has a "Catatan" section with a meeting link: "Silakan join di g-meet: https://meet.google.com/edo-ayfi-nsw Kelas dibuka jam 09.00-12.00. Salam sehat dan tetap semangat. Matur nuwun". Below this is a "Komentar" section with a text input field and a submit button. An orange callout box with an arrow points to the input field, containing the text: "Silakan memberikan komentar/tanggapan/pertanyaan ke dosen pengampu terkait materi yang diberikan".

### d. Mengumpulkan Tugas Dosen

Jika ada tugas yang akan dikumpulkan, silakan klik **KUMPULKAN TUGAS**

The screenshot shows the Edlink interface for a class titled "Teori Investasi dan Pasar Modal". The left sidebar contains navigation options: Kembali, Informasi Kelas, Diskusi, Sesi Pembelajaran, Tugas, Quiz, Berkas, and Anggota. The main content area displays class information: Kode Kelas 01, Dosen Pengajar AGUS ENDRIANTO SUSENO, and Jumlah Anggota 14 anggota. Below this is a section titled "Bagikan sesuatu di kelas Anda:" with icons for Info, Survei, and Acara. To the right is a "Tugas belum dikumpulkan" section with a task titled "Saham dan Penilaian Saham" with a deadline of "Rabu, 22 September 2021, 23:59". Below the task is a "Kumpulkan Tugas" button. An orange callout box with an arrow points to the button, containing the text: "Klik untuk pengumpulan tugas, perhatikan batas waktu pengumpulan tugas".



Perhatikan batas waktu yang telah ditetapkan Dosen, selanjutnya isikan komentar atau tanggapan atas tugas yang diberikan (1), bila ingin upload berkas silakan klik  (2), dan setelah berkas sudah terupload silakan klik SIMPAN (3)

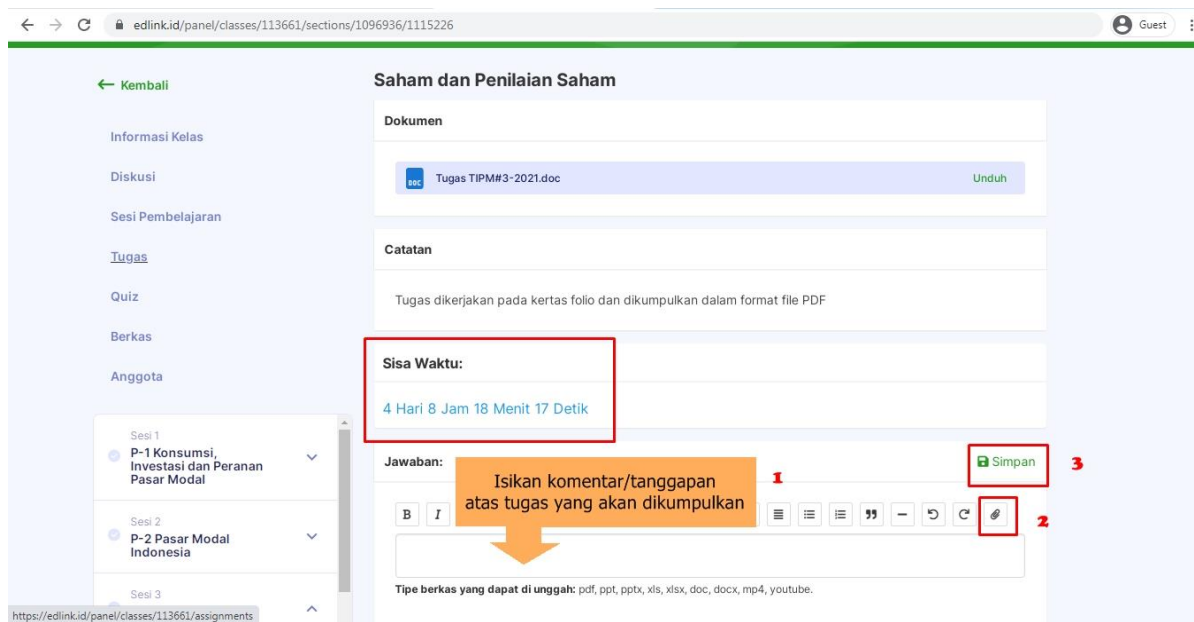

← Kembali

Informasi Kelas

Diskusi

Sesi Pembelajaran

Tugas

Quiz

Berkas

Anggota

Sesi 1  
P-1 Konsumsi, Investasi dan Peranan Pasar Modal

Sesi 2  
P-2 Pasar Modal Indonesia

Sesi 3

### Saham dan Penilaian Saham

Dokumen

Tugas TIPM#3-2021.doc Unduh

Catatan

Tugas dikerjakan pada kertas folio dan dikumpulkan dalam format file PDF

Sisa Waktu:

4 Hari 8 Jam 18 Menit 17 Detik

Jawaban:

Isikan komentar/tanggapan atas tugas yang akan dikumpulkan

Simpan

Tipe berkas yang dapat di unggah: pdf, ppt, pptx, xls, xlsx, doc, docx, mp4, youtube.

## e. Teleconference

1 Video conference belum dimulai oleh dosen



Gabriel Murphy, S.Kom., M.Kom., S.T menambahkan pertemuan pada Sesi ke 2 di PRAKTEK FISIKA beberapa detik yang lalu

### Video Conference #1

Pertemuan belum dimulai

2 Klik **Gabung ke Conference**, pada kolom **Password** dan **Your Name** nanti akan di salin pada aplikasi zoom.

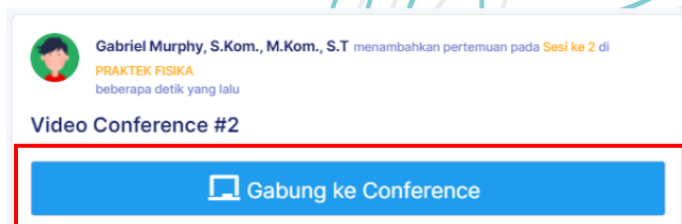

Gabriel Murphy, S.Kom., M.Kom., S.T menambahkan pertemuan pada Sesi ke 2 di PRAKTEK FISIKA beberapa detik yang lalu

### Video Conference #2

Gabung ke Conference

Untuk mengikuti teleconference silakan klik **Gabung ke Conference**.

#### D. PENYAMPAIAN KELUHAN PELANGGAN

##### MEKANISME PENYAMPAIAN KELUHAN PELANGGAN

Keluhan Pelanggan adalah satu pernyataan atau ungkapan rasa kurang puas terhadap layanan pendidikan di USB secara tertulis, dari pelanggan internal (civitas akademika) maupun eksternal (stakeholders).

Demi keberlanjutan USB dan meningkatkan daya saing lulusan maka keluhan dapat disalurkan melalui prosedur dibawah ini.

